

AQUAPIX®

W3027 wave

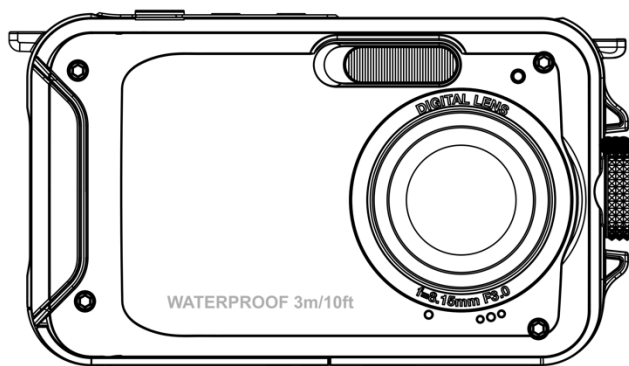

VATTENTÄT KAMERA

Bruksanvisning

FR : Un manuel dans votre langue est disponible sur Internet:

IT: Il manuale nella sua lingua può essere trovato su Internet:

ES: Puede encontrar un manual en su idioma en Internet:

PT: Um manual em seu idioma pode ser encontrado na Internet:

PL: Instrukcję w swoim języku możesz znaleźć na stronie:

SV: En handbok på ditt språk finns på Internet:

NL: Een handleiding in uw taal vindt u op internet:

bit.ly/3G7SOgk



Innehållsförteckning

Allmänt Information	3
Förklaring av symbolerna.....	4
Om produkten.....	4
Testad säkerhet	5
Avsedd användning.....	5
Begränsningar	6
Säkerhetsanvisningar	7
Driftmiljö.....	9
Lagringsmiljö.....	10
Beskrivning av kameran.....	11
Första användning.....	13
Steg 1: Sätt i batteri och minneskort	13
Steg 2: Ladda batteriet.....	14
Steg 3: Formatera minneskortet.....	15
Kamerans funktioner	16
Fotoläge	18
Videoläge	21
Uppspelningsläge.....	22
Fler inställningar	24
Filöverföring till PC.....	29
Felsökning	32
Rengöring av kameran	33
Tekniska data.....	34
Omfattning av leveransen.....	36
Avfallshantering	36
Försäkran om överensstämmelse.....	39

Friskrivningsklausul

Easypix lämnar inga utfästelser eller garantier med avseende på denna manual och, i den utsträckning som lagen tillåter, begränsar uttryckligen sitt ansvar för brott mot någon garanti som kan vara underförstådd till att ersätta denna manual med en annan. Vidare förbehåller sig Easypix rätten att när som helst revidera denna publikation utan skyldighet att meddela någon om sådana revideringar.

Easypix är inte ansvarigt för missbruk av informationen i denna publikation. Om du har några förslag till förbättringar eller ändringar, eller har hittat några fel i denna publikation, vänligen meddela oss.

Vid installation och användning av denna produkt måste alla relevanta statliga, regionala och lokala säkerhetsföreskrifter följas. Av säkerhetsskäl och för att säkerställa överensstämmelse med dokumenterade systemdata får reparationer av komponenter endast utföras av tillverkaren.

Underlåtenhet att följa denna information kan leda till personskador eller skador på utrustningen.

Copyright © av Easypix GmbH

Alla rättigheter förbehållna. Ingen del av denna publikation får reproduceras, distribueras eller överföras i någon form eller på något sätt, inklusive fotokopiering, inspelning eller andra elektroniska eller mekaniska metoder, utan föregående skriftligt tillstånd från utgivaren.

För förfrågningar om tillstånd, vänligen kontakta utgivaren nedan.

Easypix GmbH, Em Parkveedel 11, 50733 Köln, Tyskland.

support@easypix.com - www.easypix.com

Allmänt Information

Läs denna bruksanvisning och de säkerhetsanvisningar den innehåller innan du använder produkten.

Följ alla anvisningar. På så sätt undviker du brand, explosion, elektriska stötar eller andra faror som kan leda till materiella skador och/eller allvarliga eller dödliga personskador.

Produkten får endast användas av personer som har läst och förstått innehållet i denna bruksanvisning.

Se till att alla personer som använder produkten har läst och följer dessa varningar och instruktioner.

Spara alla säkerhetsanvisningar och instruktioner för referens och vidarebefordra dem till efterföljande användare av produkten.

Tillverkaren ansvarar inte för materiella skador eller personskador som uppstår till följd av felaktig hantering eller underlåtenhet att följa säkerhetsanvisningarna.

Förklaring av symbolerna



VARNING

Varning anger en fara med medelhög risknivå som, om den inte undviks, kan leda till allvarliga personskador.

ANMÄRKNING

Anger information som anses vara viktig men inte riskrelaterad.

Om produkten

Aquapix W3027 är en högkvalitativ digital stillbildskamera. Den är vattentät upp till 3 meter och har en 5MP-sensor som tar bilder på upp till 30MP och videor på upp till 1080P Full HD.

W3027 drivs av ett utbytbart batteri, har en LCD-färgskärm och 4x digital zoom för att säkerställa att foton och videoklipp fångas perfekt.

Testad säkerhet

Produkten har testats i enlighet med de väsentliga kraven och andra relevanta bestämmelser i direktiven 2014/30/EU, 2011/65/EU & (EU) 2015/863 och i enlighet med Radio Equipment Regulations 2017 (SI 2017 No. 1206). Dess säkerhet uppfyller kraven i relevanta nationella bestämmelser.

Avsedd användning

Denna produkt kan användas överallt där foton eller videor tas.

Tack vare vattentätheten på 3 meter kan enheten även sänkas ned helt och användas under vatten.

ANMÄRKNING

VATTENTÄT PRESTANDA

De beskrivna vattentäta och dammtäta egenskaperna är inte en garanti för att kameran kommer att vara helt vattentät eller fri från skador och störningar under alla förhållanden.

Utsätt inte kameran för kraftiga stötar, vibrationer eller tryck genom att tappa den, slå den eller placera ett tungt föremål på den.

Om du inte iakttar denna försiktighetsåtgärd kan kameran deformeras, vatten tränga in i kamerans inre eller de lufttäta tätningarna skadas, vilket kan leda till att kameran inte fungerar som den ska.

Begränsningar



VARNING

Produkten är inte lämplig för barn under 3 år eftersom det finns risk för kvävning.

- Innehåller små delar. För att undvika sväljning, se till att barn använder produkten under uppsikt av vuxen.
- Kameran är lämplig för användning under vatten till ett maximalt djup av 3 meter. Använd inte kameran på större djup än 3 meter.
- Använd inte kameran i varma källor, bubbelpooler eller spa där den kan utsättas för extrema vattentemperaturer.

Säkerhetsanvisningar



VARNING

Denna produkt är endast lämplig för det beskrivna ändamålet. Tillverkaren är inte ansvarig för skador som orsakas av felaktig användning.



VARNING

Läs denna bruksanvisning noggrant före användning och se till att batterierna är korrekt isatta.

- Lämna inte kameran i en miljö med höga eller låga temperaturer under en längre tid.
- Förvara kameran utom räckhåll för små barn.
- Inget särskilt underhåll krävs vid användning. Kontakta säljaren eller tillverkaren om din enhet har ett fel.
- Avfall och restprodukter som uppstår när produkten har tjänat ut ska kasseras i enlighet med lokala lagar och bestämmelser.



VARNING

- Om du tror att produkten är skadad på något sätt ska du inte använda den.
- Öppna inte denna produkt utan tillstånd.
- Innehåller små delar. För att undvika sväljning, se till att barn använder produkten under uppsikt av vuxen.



VARNING

BATTERI

- Använd endast uppladdningsbara batterier som är godkända för användning med denna produkt.
- Batteripolerna får inte kortslutas.
- Undvik att batteripolerna kommer i kontakt med smycken, hårnålar eller andra metallföremål.
- Batteriet får endast laddas i kameran.
- Sätt i batteriet och minneskortet innan du använder kameran under vatten. Se till att alla luckor och skydd är stängda och att inget vatten kan tränga in i kameran. Om så är fallet, stäng av kameran och använd den inte under vatten.
- Öppna aldrig batterifacket under vatten. Om det bildas fukt på objektivet under användning kan det vara ett läckage. Ta ur batteriet och minneskortet och lämna in kameran till din återförsäljare för reparation.
- Ta ur batteriet om du inte ska använda kameran

under en längre tid.



VARNING

- Undvik risken för elektriska stötar genom att inte ansluta nätkabeln med våta händer. Batterifacket får endast öppnas med rena, torra händer för att säkerställa att ingen smuts kommer in i kameran när du sätter i, byter eller tar ur batterierna eller SD-kortet.
- För att undvika att produkten skadas eller att ljud- eller bildkvaliteten påverkas ska du hålla tillräckligt avstånd till föremål som genererar starka magnetfält eller radiovågor, t.ex. elektriska apparater.
- Om det mot förmodan skulle uppstå överhettning, rök eller obehaglig lukt från enheten ska du omedelbart koppla bort den från laddningskabeln och ta ur batteriet för att undvika brand.

Driftmiljö

- Utsätt inte enheten för ovanligt höga eller låga temperaturer.
- Förvara enheten på en sval (rumstemperatur), torr och dammfri plats och utsätt den aldrig för höga temperaturer eller direkt solljus.
- Skydda alltid kameran mot fall, stötar och slag.

Försiktighetsåtgärder vid användning under vatten

Eftersom kameran är vattentät kan du använda den under vatten, när du simmar osv.

För att förhindra att den sjunker eller försvinner i vattnet kan du fästa den medföljande handremmen på kameran innan du går ut i vattnet.

För att undvika skador, se till att du inte öppnar kameran när den är i vatten.

Efter användning i poolvatten eller i saltvatten från hav eller sjöar, skölj med rent kranvatten och torka torrt innan du öppnar batterifacket.

Kamerans standardinställningar är optimerade för de flesta situationer, så att du kan börja fotografera eller filma så snart du sätter i minneskortet och slår på kameran.

Lagringsmiljö

Förvara produkten på en sval plats (vid rumstemperatur) i en torr och dammfri miljö och utsätt den aldrig för höga temperaturer eller långvarigt direkt solljus.

Beskrivning av kameran

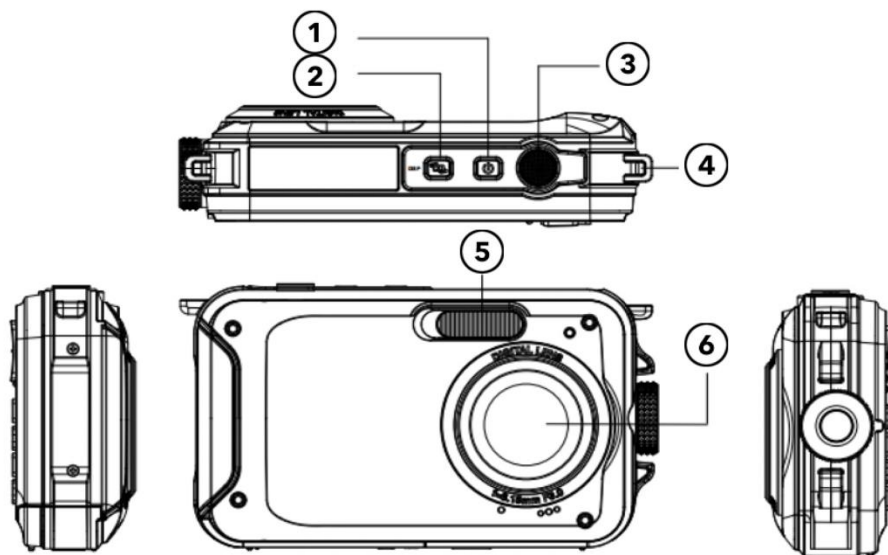

1. Slå på / slå av
2. Displayknapp
3. Utlösare
4. Hål för handrem
5. Flash
6. Objektiv

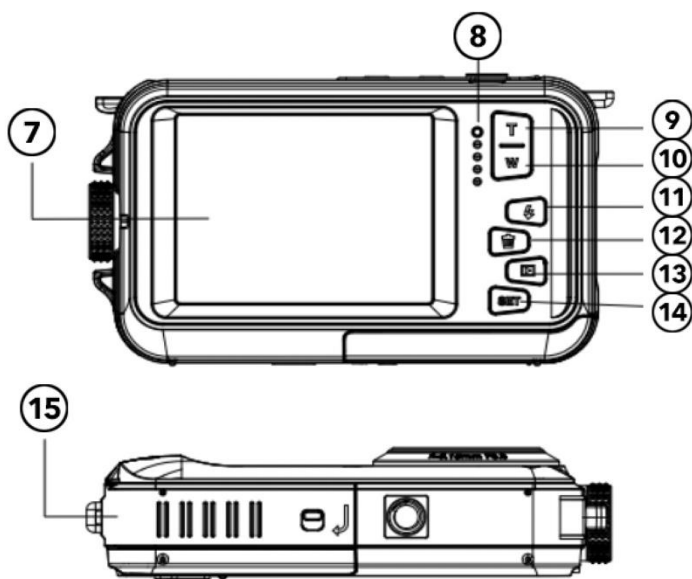

- 7. Skärm
- 8. Driftindikering
- 9. Förstora/Topp
- 10. Reducera / Ned
- 11. Blixt/Höger
- 12. Radera / Till vänster
- 13. Lägesknapp/Back
- 14. Meny knapp/OK
- 15. Batterilucka/TF-kort/USB

Första användning

ANMÄRKNI

Öppning och stängning av batterifacket:

Se alltid till att kameran och dina händer är torra.

Kontrollera att det inte finns något skräp i batterifacket eller minneskortfacket.

Kontrollera alltid att batteriluckan är ordentligt stängd och att säkerhetslåset är i låst läge innan du använder kameran.

Steg 1: Sätt i batteri och minneskort

- Skjut lås-
/upplåsningsknappen
på batterifackets lock
till upplåsningsläget
och öppna
batterifackets lock
genom att skjuta upp
det.
- Sätt i batteriet och se till att polerna är korrekt
polariserade och riktade åt rätt håll.
- Sätt i minneskortet enligt anvisningarna
- Sätt i micro-SD-kortet tills det klickar på plats. Detta
bekräftar att SD-kortet är korrekt installerat.
- Skjut batteriluckan åt sidan tills den klickar på plats
för att säkerställa att den är ordentligt låst.

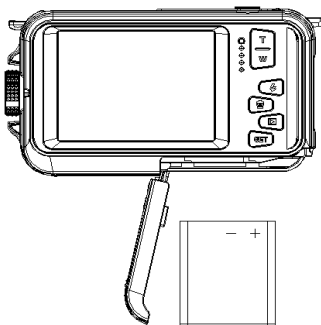

Steg 2: Ladda batteriet

- Öppna luckan till batterifacket och anslut kameran till en USB-strömadapter med den medföljande mikro-USB-kabeln.
- Anslut nätadaptern till ett eluttag.

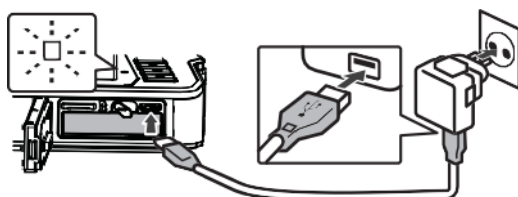

- Den LED-indikatorn bekräftar att batteriet laddas.
- Laddningen är slutförd när LED-indikatorn slocknar.
- Koppla bort laddningskabeln från kameran och stäng luckan till batterifacket. Se till att du trycker in lås-/upplåsningssknappen i låst läge tills den klickar för att säkerställa en säker försegling.

Steg 3: Formatera minneskortet

ANMÄRKNING

Observera följande viktiga information för att säkerställa att kameran fungerar optimalt:

- Innan du använder ett micro SD-kort i kameran för första gången måste du kontrollera att minneskortet är formaterat i kameran. Du hittar detta alternativ i kamerans inställningsmeny:
Meny > Formatera minneskort
- **OBSERVERA: Vid formatering raderas alla data och filer på kortet.**
Se till att viktiga filer säkerhetskopieras innan du formaterar kortet för användning med kameran.
- Den maximala minneskortskapaciteten som stöds är 128 GB.
Om du använder minneskort vars kapacitet överskrider den rekommenderade maxgränsen kan det leda till filfel.
- Inspelningstiden beror på den valda upplösningen.

- För videoinspelning rekommenderas minneskort med hastighetsklass 6 eller högre. Om du använder ett minneskort med lägre hastighetsklass kan videoinspelningen stoppas oväntat.

Kamerans funktioner

Slå på kameran:

Tryck på strömbrytaren på kamerans ovansida för att slå på kameran.

LCD-skärmen aktiveras för att bekräfta att kameran fungerar.

Fotograferingsläge:

När kameran är påslagen visas fotoikonen på LCD-skärmen för att bekräfta att kameran är i fotoläge.

Tryck på slutarknappen för att ta en bild.

När du har tagit en bild visar siffran på skärmen hur många fler bilder som kan tas, med hänsyn till de aktuella inställningarna och storleken på det minneskort som för närvarande är installerat i kameran.

När SD-kortet är fullt visas ett meddelande på skärmen.

För att fortsätta, överför alla data på SD-kortet till din dator eller sätt i ett nytt minneskort.

Digital zoom:

Din kamera har en digital zoom.

Tryck på den övre knappen för att zooma in och den nedre knappen för att zooma ut.

Inbyggd blix:

Tryck på "Flash"-knappen för att aktivera de olika blixtlägena.



Denna symbol betyder "blixt av".
Blixten avfyras inte i detta läge.



Denna symbol indikerar automatiskt blixtläge.
Kameran aktiverar blixten automatiskt när det behövs i svaga ljusförhållanden.



Denna symbol indikerar blixtläget och blixten aktiveras varje gång en bild tas.



Denna symbol indikerar läget "mot röda ögon".
Kamerans blix avfyrar en serie blixtar för att minska röda ögon-effekten i dina foton.

Fotoläge

Tryck på Meny-knappen i fotoläget för att öppna de olika inställningsmenyerna enligt följande:

Scen

Flera scenlägen finns tillgängliga för att göra det enklare att ta bilder i olika miljöer.

Vid behov kan du välja ett läge som bäst passar fotograferingsförhållandena.

Tryck på strömbrytaren för att slå på kameran.

1. Tryck på menyknappen
2. Tryck på vänster/höger-knappen för att välja "scen".
3. Tryck på den övre/nedre knappen för att välja önskad scen.
4. Tryck på OK för att bekräfta.

Fotoupplösning

1. Tryck på menyknappen.
2. Tryck på vänster/höger-knappen för att välja fotostorlek.
3. Tryck på upp-/nedknapparna för att markera ett upplösningsoptioner.
4. Tryck på OK-knappen för att bekräfta ditt val. Ikonen för fotostorlek visas på LCD-skärmen.

Självutlösare

Använd självutlösaren för att ställa in en fördröjning mellan att du trycker på slutarknappen och att kameran tar bilden.

1. Tryck på menyknappen.
2. Tryck på styrenhetens vänster-/högerknappar för att välja självutlösarfunktion.
3. Tryck på upp-/nedknapparna för att kontrollera alternativen för självutlösaren.
4. Tryck på OK-knappen för att bekräfta ditt val.

Anti-shake

Kameran har en anti-shake-funktion som ger bättre bildkvalitet när du inte använder ett stativ.

1. Tryck på menyknappen.
2. Tryck på styrenhetens vänster-/högerknappar för att välja anti-skakfunktion.
3. Tryck på kontrollens upp-/nedknappar för att välja skakskydd till/från.
4. Tryck på OK för att bekräfta ditt val.
5.  Denna symbol visas på LCD-skärmen för att bekräfta att anti-skakfunktionen är aktiverad.

Ansiktsigenkänning

För att aktivera ansiktsigenkänningsfunktionen.

1. Tryck på menyknappen.
2. Tryck på vänster/höger knapp för att välja ansiktsigenkänningsfunktion.
3. Tryck på upp-/nedknapparna för att slå på/av ansiktsigenkänning.

4. Tryck på OK-knappen för att bekräfta ditt val.

Flera ögonblicksbilder (seriefoto)

Med funktionen för seriebildstagnning kan du ta 6 enskilda bilder i snabb följd med bara ett tryck på slutarknappen.

1. Tryck på menyknappen
2. Tryck på vänster/höger knapp för att välja kontinuerlig inspelningsfunktion.
3. Tryck på upp-/nedknapparna för att slå på/av kontinuerlig inspelning.
4. Tryck på OK-knappen för att bekräfta ditt val.

Observera:

Om du använder funktionen "Kontinuerlig fotografering" ändras bildupplösningen automatiskt till VGA.

Videoläge

Tryck på lägesknappen för att aktivera videoinspelningsläget.

Tryck på slutarknappen för att starta inspelningen.

Videoikonen visas längst upp till vänster på LCD-skärmen.

Den inspelningssymbolen blinkar för att bekräfta att en video spelas in.

ANMÄRKNING

När en videoinspelningsfil uppnår en storlek på 4 GB delar kameran automatiskt upp inspelningen under inspelning och startar en ny fil. Inspelningen avbryts inte, men den slutliga inspelningen består av 2 eller fler filer, beroende på inspelningens varaktighet och den totala mängden lagrade data.

Detta är en grundläggande begränsning för alla FAT-filsystem på grund av den maximala filstorlek som tillåts på ett FAT-system.

Uppspelningsläge

Tryck på lägesknappen för att öppna uppspelningsläget. I uppspelningsläget kan du visa de foton och videofiler som finns lagrade på minneskortet.

Du kan också rotera, skydda och radera filer.

Tryck på menyknappen i uppspelningsläge för att komma åt följande alternativ:

Radera:

Radera en eller alla oskyddade bilder eller videor:

1. Tryck på menyknappen i uppspelningsläge.
2. Tryck på vänster/höger knapp för att välja raderingsfunktion.
3. Tryck på upp-/nedknapparna för att välja: Denna bild/Alla bilder/Avbryt.
4. Tryck på OK-knappen för att bekräfta ditt val.

Vänd:

1. Tryck på menyknappen i uppspelningsläge.
2. Tryck på styrenhetens vänster-/högerknapp för att välja "rotera"-funktionen.
3. Tryck på upp-/nedknapparna för att välja: 90° /180° /270° /Avbryt.
4. Tryck på OK-knappen för att bekräfta ditt val.

Skydda filer:

Skydda bilder och videor så att de inte raderas av misstag.

1. Tryck på menyknappen i uppspelningsläge.
2. Tryck på styrenhetens vänster-/högerknapp för att välja "skydda"-funktionen.
3. Tryck på upp/ned för att välja: låsa/låsa upp enskilda filer eller alla filer samtidigt.
4. Tryck på OK-knappen för att bekräfta.
5. När du visar foton eller videoklipp visas en låsikon på skärmen för skyddade filer.

Uppspelning av bildspelet:

Du kan välja hur länge varje foto ska visas på skärmen när du använder förhandsgranskningsläget.

Fler inställningar

Vitbalans:

Detta alternativ justerar fotofärgen och kan justeras beroende på ljuskällan.

1. Tryck på vänster/höger knapp för att välja vitbalansalternativ i inställningsmenyn.
2. Tryck på upp-/nedknapparna för att göra ditt val.

Färgeffekt:

1. Använd kontrollens vänster-/högerknappar för att markera effektalternativet i inställningsmenyn.
2. Tryck på upp-/nedknapparna för att göra ditt val.
3. Tryck på OK-knappen för att bekräfta och spara ditt val.

Bildskärpa:

Med denna funktion kan användaren justera bildens skärpa för att göra kanten tydligare eller mjukare.

1. Använd kontrollens vänster-/högerknappar för att markera skärpealternativet i inställningsmenyn.
2. Tryck på upp-/nedknapparna för att göra ditt val.
3. Tryck på OK-knappen för att bekräfta och spara ditt val.

Exponering:

Justerar ljusstyrkan på dina foton.

1. Tryck på vänster/höger knapp för att välja

exponeringsalternativ.

2. Tryck på upp/ned-knappen för att välja EV (+3 till -3).
3. Tryck på OK-knappen för att bekräfta och spara ditt val.
1. Motsvarande symbol visas på LCD-skärmen.

ISO:

Detta är en specialfunktion för när ljuskällan inte är tillräcklig men miljön du fotograferar i inte tillåter användning av blixten.

1. Använd styrenhetens vänster-/högerknappar för att markera ISO-alternativet i inställningsmenyn.
2. Tryck på upp-/nedknapparna för att välja ISO-värde: Auto/100/200/400.
3. Tryck på menyknappen för att spara. Motsvarande symbol visas på LCD-skärmen.

Exponeringsmätning:

Exponeringsmätning utvärderar ljuset i en scen för att bestämma rätt slutartid, bländare eller ISO.

Centrumvägd exponeringsmätning - utvärderar ljuset i mitten av bilden och i det omgivande området och ignorerar hörnen

Multimätning - använder ljusdata för hela motivet och beräknar medelvärdet för den slutliga exponeringsinställningen utan att lägga vikt vid någon särskild del av mätområdet.

Spotmätning - utvärderar ljuset runt fokuspunkten och ignorerar allt annat

1. Tryck på vänster/höger knapp för att välja mätningalternativ i inställningsmenyn.
2. Tryck på upp-/nedknapparna för att välja önskat alternativ.
3. Tryck på menyknappen för att spara. Motsvarande symbol visas på LCD-skärmen .

Språk:

1. Tryck på vänster/höger knapp för att välja språkalternativ i inställningsmenyn.
2. Tryck på upp-/nedknapparna för att välja önskat alternativ.
3. Tryck på menyknappen för att spara.

Datum/tid:

1. Tryck på vänster/höger knapp för att välja datum/tid i inställningsmenyn.
2. Tryck på upp-/nedknapparna för att välja önskat alternativ.
Välj PÅ för att tids- och datumstämpla dina foton och videoinspelningar.
Välj OFF om ingen tids- och datumstämpel krävs.
3. För att ställa in tid och datum, använd vänster/höger knapparna för att välja den parameter som ska ställas in.
4. Använd upp-/nedknapparna för att ändra värdena för

tid och datum.

5. Tryck på lägesknappen för att avsluta.

Tyst läge:

1. Tryck på vänster/höger knapp för att välja tyst läge från inställningsmenyn.
2. Tryck på upp-/nedknapparna för att välja önskat alternativ.

Automatisk avstängning:

Observera: Standardinställningen för automatisk avstängning av kameran är 3 minuter.

Detta kan ställas in enligt följande:

1. Tryck på vänster/höger knapp för att välja alternativet för automatisk avstängning.
2. Tryck på upp-/nedknapparna för att göra ditt val.
3. Tryck på OK-knappen för att bekräfta och spara ditt val.

Obs: Om du väljer "Av" stängs kameran bara av automatiskt när batteriet är tomt.

Frekvens:

Ställ in frekvensen efter den lokala strömförsörjningen.

1. Tryck på vänster/höger knapp för att välja frekvens [HZ].
2. Tryck på upp-/nedknapparna för att göra ditt val.
3. Tryck på OK-knappen för att bekräfta och spara ditt val.

Formatera minneskortet:

Se "Formatera minneskortet" i avsnittet "Komma igång" i denna handbok.

Firmware / fabriksinställningar:

Använd vänster-/högerknapparna för att välja firmware-alternativ.

LCD-displayen visar den för tillfället installerade versionen.

För att återställa kameran till fabriksinställningarna:

Välj alternativet "Standardinställning".

Tryck Meny/OK

För att fortsätta, tryck på upp-knappen och välj "YES".

Tryck på menyknappen för att slutföra återställningen av kameran.

ANMÄRKNING

Menyalternativen för inställningar varierar beroende på vilket läge (foto eller video) kameran befinner sig i när menyn öppnas.

Filöverföring till PC

1. Slå på kameran.
2. Välj uppspelningsläge.
3. Anslut kameran till en dator med en USB-kabel.
4. Bilden av den flyttbara disken visas på skärmen enligt nedan
5. Klicka på den flyttbara disken för att visa bilderna.
6. Du kan kopiera och klistra in bilderna i den mapp eller på den plats du valt.

WINDOWS:

1. Använd USB-kabeln som medföljer kameran för att ansluta kameran till datorn.
2. Slå på kameran.
3. "MSDC" visas på LCD-skärmen.
4. Ett fönster visas med en lista över alternativ. Välj "Öppna mapp för att visa filer" och klicka på OK.
5. Öppna mappen för att visa mediefilerna.
6. Välj media och kopiera filerna från denna mapp till din dator.

Alternativt kan du markera filerna och välja Kopiera i menyn Redigera.

Välj sedan en mapp och välj "Infoga" i menyn "Redigera".

7. Koppla inte bort kabeln under överföringen.
Detta avbryter den pågående överföringen av filer till

din dator.

8. Kontrollera sedan att kamerans anslutning till Windows är korrekt slutförd innan du kopplar bort kabeln.



MAC OS:

1. Använd USB-kabeln som medföljer kameran för att ansluta kameran till datorn.
2. Slå på kameran.
3. "MSDC" visas på LCD-skärmen.
4. Kamerans enhetsikon visas på skrivbordet.
5. Klicka på enhetens ikon och öppna mappen för att visa mediefilerna.
6. Markera filerna och dra dem till din dator.
7. Koppla inte bort kabeln under överföringen. I annat fall avbryts den pågående överföringen av filer till din dator.
8. Se sedan till att enhetsikonen dras till papperskorgen

innan du kopplar bort kabeln.

9. Alternativt kan du också högerklicka och välja alternativet "Eject....".

Felsökning

Om kameran inte fungerar som förväntat, kontrollera listan över vanliga problem nedan innan du kontaktar din återförsäljare.

Problem	Orsak/Lösning
Kameran kan inte slås på.	<ul style="list-style-type: none">- Batteriet är urladdat.- Fel vid installation av batteriet.
Kameran stängs av utan förvarning.	<ul style="list-style-type: none">- Kameran stängs av automatiskt för att spara ström (funktionen Auto Power Off aktiverad i kamerainställningarna).- Kameran och batteriet kanske inte fungerar korrekt vid låga temperaturer.- Kamerans insida har blivit varm. Låt kameran vara avstängd tills kamerans insida har svalnat och försök sedan slå på den igen.
Skärmen visar ingenting.	<ul style="list-style-type: none">- Kameran är frånkopplad.- Kameran stängs av automatiskt för att spara ström (Auto Power Off).- Funktionerna visas endast på en av de två skärmarna. Kontrollera om den andra skärmen är aktiv.
Kameran blir varm.	Kameran kan bli varm när den används under en längre tid, t.ex. vid inspelning av

	film, eller när den används i en varm miljö. Detta är inte ett funktionsfel.
--	---

Rengöring av kameran

När du har använt kameran i vatten ska du stänga av den, se till att batterifacket är ordentligt stängt och skölj kameran med färskvatten inom 30 minuter.

- Den bästa rengöringsmetoden är att sänka ner kameran i en skål med färskvatten i 10 minuter. När kameran är nedsänkt i vatten kan luftbubblor tränga ut från kamerans vattendräneringsöppningar, t.ex. i mikrofonen eller högtalarna. Detta är inte ett funktionsfel.
- Använd inte tvål eller rengöringsmedel eftersom de kan skada kamerans vattentäta tätningar.
- Låt kameran torka i rumstemperatur efter sköljning.

Tekniska data

Sensor	5MP CMOS
Fotoupplösning	(30MP*) 6400x4800 (24MP*) 5600x4200 (20MP*) 5200x3900 (16MP*) 4608x3456 (12MP*) 4000x3000 (8M) 3264x2448 (7M HD) 3648x2048 (5M) 2592x1944 (3M) 2048x1536 (2M HD) 1920x1080
Videoupplösning	FHD* 1920x1080 HD 1280x720P VGA 640x480
Utsikt	6,8 cm/2,7" LCD-skärm
Externt minne	Micro SD-kort max. upp till 128 GB (ingår inte i leveransen)
Digital zoom	4x
EV	-3~+3
Vitbalans	Auto/dagsljus/grumligt/ Fluorescerande/glödande
Scen	Auto/Scener/Porträtt/Nattlandskap/ Nattporträtt/Hög känslighet/Sport/strand/fest
ISO	Auto/100/200/400
Självutlösare	2s, 5s, 10s

Filformat	JPEG/AVI
Anti-Shake	Ja
Flash	Auto/Force Flash/Flash Off/Anti röda ögon
Ansiktsigenkänning	Ja
Kontinuerlig inspelning	Ja
Mikrofon	Inbyggd
Gränssnitt	USB Micro 2.0
Batteri	650mAh litiumbatteri
Arbetstemperatur	0-40°C

*genom interpolation

Omfattning av leveransen

- Kamera
- Väska
- Handrem
- USB-kabel
- Litiumbatteri
- Bruksanvisning EN/DE

Bruksanvisningar på andra språk finns tillgängliga för nedladdning på <https://bit.ly/3G7SOgk> eller

www.easypix.info/download-manuals/download/w3027/

Avfallshantering



Avlägsnande av förpackningen:

Kassera förpackningen enligt dess typ.

Lägg kartong och papp till pappers-, film- och plastförpackningar till insamlingen av återvinningsbara

material.



LE TRI
+ FACILE

BOITE



Séparez les éléments avant de trier

IMBALLAGGIO ESTERNO PAP 22 Cartone carta	IMBALLAGGIO INTERNO PAP 22 Cartone carta
RACCOLTA DIFFERENZIATA	Verifica le disposizioni del tuo Comune. Svuotare l'imballaggio. Conferisci in raccolta il contenitore vuoto.



Avfall från elektriska och elektroniska produkter och/eller batterier som bortskaffas av användare i privata hushåll i Europeiska unionen:

Denna symbol på produkten eller dess förpackning betyder att den inte får slängas i hushållsavfallet. Du måste lämna din gamla apparat och/eller batteriet till ett lämpligt insamlingssystem för återvinning av elektrisk och elektronisk utrustning och/eller batterier. För mer information om hur du återvinner denna apparat och/eller batteri, kontakta din kommun, den butik där du köpte apparaten eller din hushållsavfallshantering. Återvinning av material bidrar till att bevara naturresurser och säkerställer att återvinningen sker på ett sätt som skyddar människors hälsa och miljön.



VARNING

Varning för batterier:

- Batteriet får inte tas isär eller utsättas för slag . Se till att batteriet inte är kortslutet. Utsätt inte batteriet för höga temperaturer. Fortsätt inte att använda batteriet om det läcker eller expanderar.

- Förvara batteriet utom räckhåll för barn.
- Batterier kan explodera om de utsätts för öppen eld. Kasta aldrig batterier i en eldsvåda.
- Kassera förbrukade batterier i enlighet med lokala föreskrifter.
- Innan du kasserar enheten ska du ta bort batteriet och kassera det separat.

Försäkran om överensstämmelse



EU-försäkran om överensstämmelse

Vi försäkrar härmed att produkten överensstämmer med de väsentliga kraven och andra relevanta bestämmelser i direktiven 2014/30/EU och 2011/65/EU & (EU) 2015/863.

Den fullständiga texten till EU:s försäkran om överensstämmelse finns tillgänglig på tyska och engelska på

www.easypix.info/download/pdf/doc-w3027.pdf



UKCA Försäkran om överensstämmelse

Vi försäkrar härmed att produkten överensstämmer med Radio Equipment Regulations 2017 (SI 2017 No.1206).

Den fullständiga texten till den brittiska försäkran om överensstämmelse finns tillgänglig på engelska på

www.easypix.info/download/pdf/doc-w3027.pdf

EASYPPIX | LIFESTYLE
ELECTRONICS