

Panox[®] CHAMPION

ΕΓΧΕΙΡΙΔΙΟ ΧΡΗΣΤΗ



ΣΗΜΑΝΤΙΚΕΣ ΠΛΗΡΟΦΟΡΙΕΣ

Για να διασφαλίσετε τη βέλτιστη λειτουργία της φωτογραφικής σας μηχανής, λάβετε υπόψη τις ακόλουθες σημαντικές πληροφορίες:

Κάρτα MicroSD:

- Βεβαιωθείτε ότι η κάρτα μνήμης έχει διαμορφωθεί στη φωτογραφική μηχανή πριν χρησιμοποιήσετε για πρώτη φορά την κάρτα (Ρυθμίσεις> Μορφή).

- Η κάρτα μνήμης μέγιστης χωρητικότητας που υποστηρίζεται είναι 32GB.

Η χρήση καρτών μνήμης που υπερβαίνουν τη μέγιστη συνιστώμενη χωρητικότητα ενδέχεται να προκαλέσει σφάλματα στο αρχείο.

- Ο χρόνος εγγραφής εξαρτάται από την επιλεγμένη ανάλυση.

- Μόλις φτάσετε στο μέγιστο. χρόνο εγγραφής βίντεο περίπου. 20 λεπτά, η κάμερα θα σταματήσει αυτόματα την εγγραφή. Μια νέα εγγραφή πρέπει να επανεκκινήσετε με μη αυτόματο τρόπο.

Φόρτιση:

- Βεβαιωθείτε ότι η κάμερα είναι πλήρως φορτισμένη πριν την πρώτη χρήση.

- Κρατήστε τη συσκευή μακριά από τα παιδιά κατά τη φόρτιση.
- Βεβαιωθείτε ότι η κάμερα είναι απενεργοποιημένη κατά τη φόρτιση. Αν η κάμερα ενεργοποιηθεί αυτόματα όταν είναι συνδεδεμένη σε μια πηγή τροφοδοσίας, απενεργοποιήστε την για να ολοκληρώσετε τη φόρτιση. Μια κάμερα συνδεδεμένη σε τροφοδοσία και ενεργοποιημένη δεν φορτίζεται.
- Η κάμερα πρέπει να φορτίζεται μόνο μέσω της θύρας USB ενός υπολογιστή ή ενός προσαρμογέα τροφοδοσίας USB με μέγιστη χωρητικότητα 500mAh.
- Αποσυνδέστε το καλώδιο USB που είναι συνδεδεμένο στην κάμερα πριν χρησιμοποιήσετε την κάμερα.
- Η διάρκεια ζωής της μπαταρίας είναι - ανάλογα με τις ρυθμίσεις και την εξωτερική θερμοκρασία - έως 90 λεπτά υπό βέλτιστες συνθήκες.

Οδηγίες ασφαλείας:

⚠ ΠΡΟΕΙΔΟΠΟΙΗΣΗ: Η φωτογραφική μηχανή δεν είναι κατάλληλη για παιδιά κάτω των 36 μηνών λόγω κινδύνου πνιγμού.

⚠ ΠΡΟΕΙΔΟΠΟΙΗΣΗ: Να προστατεύετε πάντα τη φωτογραφική μηχανή από πτώσεις, χτυπήματα και χτυπήματα.

• Διατηρήστε επαρκή απόσταση από αντικείμενα που παράγουν ισχυρά μαγνητικά πεδία ή ραδιοκύματα, όπως ηλεκτρικές συσκευές, για να αποφευχθεί η βλάβη του προϊόντος ή

η επίδραση του ήχου και της ποιότητας εικόνας.

- Αποθηκεύστε τη συσκευή σε θερμοκρασία ξηρού χώρου χωρίς σκόνη και μην εκθέτετε ποτέ το προϊόν σε υψηλές θερμοκρασίες ή σε μόνιμο άμεσο ηλιακό φως.
- Στην απίθανη περίπτωση υπερθέρμανσης, καπνίσματος ή δυσάρεστων οσμών που βγαίνουν από τη συσκευή, αποσυνδέστε την αμέσως από το καλώδιο φόρτισης και αφαιρέστε την μπαταρία για να αποφύγετε πυρκαγιά.

⚠ ΠΡΟΕΙΔΟΠΟΙΗΣΗ: Πριν χρησιμοποιήσετε τη φωτογραφική μηχανή στο νερό, βεβαιωθείτε ότι όλα τα καπάκια και τα καπάκια της φωτογραφικής μηχανής και του υποβρύχιου περιβλήματος είναι κλειστά και σφραγισμένα.

- Αφού τη χρησιμοποιήσετε σε αλμυρό ή χλωριωμένο νερό, καθαρίστε την θήκη και αφήστε την να στεγνώσει.
- Η φωτογραφική μηχανή δεν πρέπει να εκτίθεται σε διαφορές θερμοκρασίας και υγρασίας για να αποφευχθεί η συμπύκνωση στο εσωτερικό της θήκης ή πίσω από το φακό.
- Αφού χρησιμοποιείτε νερό, το περίβλημα πρέπει να παραμείνει ανοικτό για να αποφευχθεί η συμπύκνωση ή η σκουριά.

ΕΜΦΑΝΙΣΗ

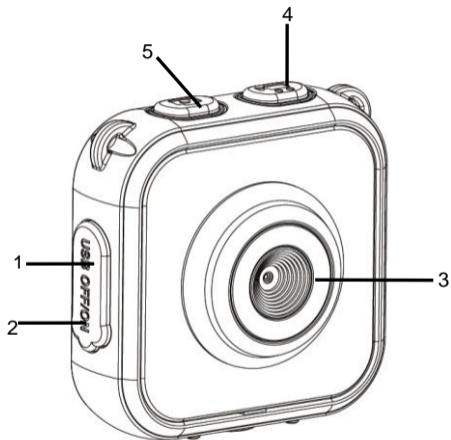

1. Θύρα USB
2. Κεντρικός διακόπτης ενεργοποίησης / απενεργοποίησης
3. Φακός
4. Λήψη βίντεο
5. Λήψη φωτογραφίας

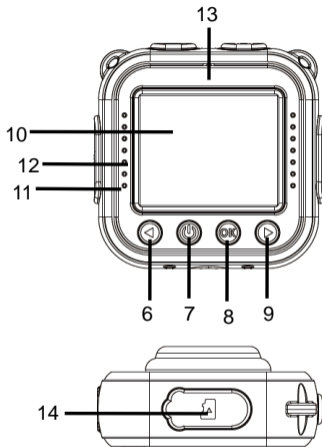

- 6. Πλοήγηση προς τα επάνω
- 7. Κλείστρο
- 8. Πλήκτρο απενεργοποίησης/OK
- 9. Πλοήγηση προς τα κάτω
- 10. Οθόνη LCD
- 11. Εκτέλεση λειτουργίας – μπλε,
Φόρτιση – κόκκινο
- 12. Ηχείο
- 13. Μικρόφωνο
- 14. Υποδοχή κάρτας Micro SD

1. ΦΟΡΤΙΣΗ ΤΗΣ ΕΝΣΩΜΑΤΩΜΕΝΗΣ ΜΠΑΤΑΡΙΑΣ ΛΙΘΙΟΥ

Η κάμερα διαθέτει επαναφορτιζόμενη μπαταρία λιθίου 3.7V.



Για να φορτίσετε την κάμερα συνδέστε τη σε ένα κομπιούτερ.

Η κάμερα πρέπει να είναι εκτός λειτουργίας ώστε να γίνει πλήρης φόρτιση.

Ο δείκτης φόρτισης θα ανάβει όσο διαρκεί η φόρτιση και θα σβήσει όταν έχει ολοκληρωθεί.

Χρειάζονται περίπου 3 ώρες για την πλήρη φόρτιση.

ΠΩΣ ΧΡΗΣΙΜΟΠΟΙΕΙΤΕ ΤΗΝ ΚΑΡΤΑ ΜΝΗΜΗΣ

- 2.1. Τοποθετήστε την κάρτα SD στην υποδοχή προσέχοντας να έχει τοποθετηθεί σωστά.
- 2.2. Για να την αφαιρέσετε πιέστε ελαφρά την κάρτα και θα βγει προς τα έξω ώστε να μπορείτε να την βγάλετε.



Σημείωση:

Δεδομένου ότι η κάμερα δεν έχει ενσωματωμένη μνήμη, θα πρέπει να τοποθετήσετε μια κάρτα μνήμης πριν τη χρήση. Κάντε format στην κάρτα επιλέγοντας την ένδειξη “Format” στο μενού “Settings/Ρυθμίσεις” πριν χρησιμοποιήσετε την κάρτα για πρώτη φορά.

3. ΕΝΕΡΓΟΠΟΙΗΣΗ / ΑΠΕΝΕΡΓΟΠΟΙΗΣΗ

Μετακινήστε τον κεντρικό διακόπτη τροφοδοσίας (2) στο «I» (ON) πριν ενεργοποιήσετε την κάμερα.

3.1. Ενεργοποίηση: Πιέστε σύντομα το **πλήκτρο ενεργοποίησης (7)**

3.2. Απενεργοποίηση: Πατήστε σταθερά για 3 δευτερόλεπτα το **πλήκτρο ενεργοποίησης (7)**

3.3. Αυτόματο κλείσιμο της Οθόνης: Για να εξοικονομήσει μπαταρία η οθόνη θα κλείσει σε ένα προκαθορισμένο χρονικό διάστημα. Πιέστε το πλήκτρο λήψης φωτογραφίας ή βίντεο για να επανενεργοποιήσετε την οθόνη.

3.4. Αυτόματη απενεργοποίηση της κάμερας: Όταν η κάμερα χρειάζεται επαναφόρτιση της μπαταρίας, θα εμφανιστεί στην οθόνη LCD το εικονίδιο 

Όταν το εικονίδιο αναβοσβήνει η κάμερα θα απενεργοποιηθεί αυτόματα.

Όταν δεν χρησιμοποιήτε την κάμερα, μετακινήστε τον κεντρικό διακόπτη λειτουργίας (2) στο «O» (OFF).

4. ΛΗΨΗ ΒΙΝΤΕΟ



Με την ενεργοποίηση η κάμερα μπαίνει αυτόματα σε κατάσταση ετοιμότητας για λήψη βίντεο.

Πιέστε σύντομα το **πλήκτρο βίντεο**  για να ξεκινήσετε τη βιντεοσκόπηση.

Για να σταματήσει η βιντεοσκόπηση πιέστε πάλι σύντομα το πλήκτρο βίντεο.

Πιέστε σύντομα το πλήκτρο πλοήγησης  or  για να διαλέξετε χρωματικό εφέ για τις εικόνες.



Υπάρχουν επτά είδη χρωματικών εφέ, όπως: κανονικό, ασπρόμαυρο, ρετρό, αρνητικό, κόκκινο, πράσινο και μπλε.

5. ΛΗΨΗ ΦΩΤΟΓΡΑΦΙΑΣ







Πιέστε σύντομα το **πλήκτρο φωτογραφίας**  για να βάλετε την κάμερα σε κατάσταση αναμονής για λήψη φωτογραφίας.

Πατήστε ξανά, σύντομα, το ίδιο πλήκτρο για να τραβήξετε τη φωτογραφία.

Πιέστε σύντομα το πλήκτρο  ή το  για να διαλέξετε κορνίζα.

6. ΑΝΑΠΑΡΑΓΩΓΗ



 Όταν είναι ενεργοποιημένη η αναμονή για λήψη βίντεο ή φωτογραφίας, μπορείτε να πατήσετε σύντομα το **πλήκτρο ενεργοποίησης**  για να ενεργοποιήσετε την λειτουργία αναπαραγωγής χρησιμοποιώντας την οθόνη LCD.

Πιέστε σύντομα το πλήκτρο  και το  για να αλλάξετε λειτουργίες.

Πιέστε σύντομα το **κλείστρο**  για να επιβεβαιώσετε την επιλογή σας.

Πιέστε σύντομα το **πλήκτρο ενεργοποίησης**  για έξοδο.

Μπορείτε να δείτε τα βίντεο που έχετε τραβήξει και τις φωτογραφίες σας με ένα από τους πιο κάτω τρόπους.

1. Ενεργοποιήστε τη λειτουργία αναπαραγωγής, πιέστε το πλήκτρο  ή το  για να πλοηγηθείτε στις φωτογραφίες και τα βίντεο σας.



Για να δείτε ένα βίντεο πιέστε το **κλείστρο** για να ξεκινήσει και ξαναπατήστε το για να «παγώσετε» την εικόνα. Για να σταματήσετε την αναπαραγωγή πατήστε το **πλήκτρο ενεργοποίησης**.

2. Συνδέστε την κάμερα σας σε ένα κομπιούτερ χρησιμοποιώντας το καλώδιο USB που πήρατε μαζί με την κάμερα, για να δείτε τα βίντεο και τις φωτογραφίες σας.

7. ΡΥΘΜΙΣΕΙΣ



Μπορείτε να βρείτε τις Ρυθμίσεις της κάμερας σας ως ακολούθως:

Πιέστε σύντομα το πλήκτρο  ή  για να επιλέξετε την οθόνη Ρυθμίσεις και πιέστε σύντομα το **κλείστρο**  για να επιβεβαιώσετε την επιλογή σας.

Για να βγείτε από το μενού, πιέστε σύντομα το **πλήκτρο ενεργοποίησης** .

Οι παρακάτω ρυθμίσεις συστήματος είναι διαθέσιμες:

- Ανάλυση φωτογραφίας: VGA (640x480), 1M (1280x960), 3M * (2048x1536), 5M * (2592x1944) * με παρεμβολή
- Ανάλυση βίντεο: HD (1280x720), 640 (640x480)

Συχνότητα ρεύματος: 50HZ, 60HZ

- Εξοικονόμηση ενέργειας: Επιλέξτε OFF / 1 min / 3 min / 5 min / Exit.

Για να εξοικονομήσετε ενέργεια από την μπαταρία, η κάμερα θα σβήσει αυτόματα αν δεν πατηθεί κανένα κουμπί μέσα στο επιλεγμένο χρονικό διάστημα που επιλέχθηκε από τις παραπάνω επιλογές "Εξοικονόμηση ενέργειας".

- Ημερομηνία & Ώρα: Ορίστε την ημερομηνία και την ώρα της κάμερας.
- Γλώσσα: Ορίστε την προεπιλεγμένη γλώσσα.

- Λειτουργία αναστροφής: Επιλέξτε για να 'αναστρέψετε' την εικόνα της οθόνης LCD κατά την τοποθέτηση της κάμερας ανάποδα.
- Μορφή: Προετοιμάζει την κάρτα μνήμης για χρήση.
ΣΗΜΕΙΩΣΗ: Αυτή η ενέργεια διαγράφει όλα τα δεδομένα στην κάρτα SD.
- Επαναφορά όλων: Επαναφέρετε όλες τις τρέχουσες ρυθμίσεις κάμερας στις αρχικές εργοστασιακές προεπιλογές.

8. ΣΥΝΔΕΣΗ ΣΤΟ PC ΜΕΣΩ ΤΟΥ PLUG-AND-PLAY

Όταν συνδέσετε σε υπολογιστή χρησιμοποιώντας το καλώδιο USB, ο τρόπος λειτουργίας θα αλλάξει αυτόματα σε λειτουργία "αφαιρούμενου σκληρού δίσκου".

Ένα εικονίδιο αφαιρούμενου δίσκου θα εμφανιστεί στο παράθυρο "Ο Υπολογιστής μου".

Οι εικόνες και τα αρχεία βίντεο θα είναι προσβάσιμα κάτω από τον ακόλουθο φάκελο:

Φάκελος H: \ DCIM \ 100MEDIA ('H' είναι το αναγνωριστικό του αφαιρούμενου δίσκου).

 Σημείωση: Για να αποφύγετε την απώλεια δεδομένων κατά τη διαδικασία λήψης αρχείων, βεβαιωθείτε ότι το καλώδιο USB παραμένει συνδεδεμένο ανά πάσα στιγμή και ότι η κάρτα micro SD δεν έχει αφαιρεθεί.

TECHNICAL SPECIFICATIONS

Sensor	1.3MP CMOS
Display	1.77"/4.5cm
Photo resolution	VGA (640x480), 1M (1280x960), 3M* (2048x1536), 5M* (2592x1944) *by interpolation
Video resolution	HD (1280x720), 640 (640x480)
Storage medium	Micro SD card (max. supporting 32GB) - not included
USB port	USB 2.0
Power supply	Built in 3.7V rechargeable lithium battery
Power save	1 min. / 3 min. / 5 min. / OFF
Operating system requirements	Windows XP / Vista / Win7 / Win8 / Mac OS 10.8

ΗΜΕΙΩΣΗ:

Η αρχικές προδιαγραφές μπορεί να ποικίλουν από χρόνο σε χρόνο λόγω αναβάθμισης και ενημέρωσης του προϊόντος

Παρακαλούμε χρησιμοποιείτε κάρτες Micro SD έως 32GB (δεν περιλαμβάνεται).

Ο χρόνος εγγραφής εξαρτάται από την ανάλυση.

Όταν φτάσει το μέγιστο χρόνο εγγραφής βίντεο των 20 λεπτών η κάμερα θα σταματήσει αυτόματα. Μπορεί να επανεκκινηθεί μόνο χειροκίνητα.



Όλες οι προδιαγραφές του προϊόντος είναι σωστές κατά την εκτύπωση και υπόκεινται σε αλλαγές χωρίς προηγούμενη ειδοποίηση.

Η Easyrix GmbH διατηρεί το δικαίωμα σφάλματος ή παράλειψης.

Για τεχνική βοήθεια, επισκεφθείτε την περιοχή υποστήριξής μας στη διεύθυνση www.easyrix.eu.

ΣΥΜΜΟΡΦΩΣΗ

We hereby declare that the CE marking has been affixed to this product in accordance with the essential requirements and relevant provisions of the European directives.



Η δήλωση συμμόρφωσης ΕΚ μπορεί να μεταφορτωθεί εδώ:

http://www.easypix.info/download/pdf/doc_panox_champion.pdf

ΔΙΑΘΕΣΗ



Απορρίψτε τη συσκευασία

Για διάθεση, ξεχωριστή συσκευασία σε διαφορετικούς τύπους. Το χαρτόνι και η σανίδα πρέπει να απορρίπτονται καθώς το χαρτί και το φύλλο πρέπει να ανακυκλωθούν.



Απόρριψη αποβλήτων ηλεκτρικού και ηλεκτρονικού εξοπλισμού ή / και μπαταρίας από χρήστες σε ιδιωτικά νοικοκυριά στην Ευρωπαϊκή Ένωση.

Αυτό το σύμβολο στο προϊόν ή στη συσκευασία υποδηλώνει ότι αυτό δεν μπορεί να απορριφθεί ως οικιακά απόβλητα. Πρέπει να απορρίψετε τον απόβλητο εξοπλισμό ή / και την μπαταρία σας, μεταφέροντάς την στο κατάλληλο πρόγραμμα επιστροφής για την ανακύκλωση ηλεκτρικού και ηλεκτρονικού εξοπλισμού ή / και μπαταρίας. Για περισσότερες πληροφορίες σχετικά με την ανακύκλωση αυτού του εξοπλισμού ή / και της μπαταρίας, επικοινωνήστε με το γραφείο της πόλης, το κατάστημα από το οποίο αγοράσατε τον εξοπλισμό ή την υπηρεσία διάθεσης οικιακών αποβλήτων. Η ανακύκλωση υλικών θα συμβάλει στη διατήρηση των φυσικών πόρων και θα διασφαλίσει ότι ανακυκλώνονται με τρόπο που να προστατεύει την ανθρώπινη υγεία και το περιβάλλον.



Προειδοποίηση μπαταρίας

- Ποτέ μην αποσυναρμολογείτε, συνθλίβετε ή τρυπάτε την μπαταρία ή αφήνετε τη μπαταρία

βραχυκυκλωμένη. Μην εκθέτετε την μπαταρία σε περιβάλλον υψηλής θερμοκρασίας, εάν διαρρεύσει ή εκταθεί η μπαταρία, διακόψτε τη χρήση της.

- Φορτίστε πάντα χρησιμοποιώντας το φορτιστή. Κίνδυνος έκρηξης εάν η μπαταρία αντικατασταθεί από εσφαλμένο τύπο.
- Κρατήστε την μπαταρία μακριά από παιδιά.
- Οι μπαταρίες ενδέχεται να εκραγούν εάν εκτίθενται σε γυμνή φωτιά. Μην απορρίπτετε ποτέ τις μπαταρίες σε περίπτωση πυρκαγιάς.
- Απορρίψτε τις χρησιμοποιημένες μπαταρίες σύμφωνα με τους τοπικούς κανονισμούς.
- Πριν από τη διάθεση της συσκευής, αφαιρέστε την μπαταρία.



Η φωτογραφική μηχανή δεν είναι κατάλληλη για παιδιά κάτω των 3 ετών λόγω κινδύνου πνιγμού.



Made in China / Only for EU

easypix[®]
LIFESTYLE ELECTRONICS