

# MyStudio<sup>®</sup>

PODCAST KIT FOR CREATORS



## MANUAL DEL USUARIO

**FR :** Un manuel dans votre langue est disponible sur Internet:

**IT:** Il manuale nella sua lingua può essere trovato su Internet:

**ES:** Puede encontrar un manual en su idioma en Internet:

**PT:** Um manual em seu idioma pode ser encontrado na Internet:

**PL:** Instrukcję w swoim języku możesz znaleźć na stronie:

**SWE:** En handbok på ditt språk finns på Internet:

**NL:** Een handleiding in uw taal vindt u op internet:

**[bit.ly/2ZMbsIB](https://bit.ly/2ZMbsIB)**

[www.easypix.info/download-manuals/download/mystudio-podcast/](http://www.easypix.info/download-manuals/download/mystudio-podcast/)

# Índice de contenidos

|   |    |
|---|----|
| Instrucciones de almacenamiento .....               | 3  |
| Explicación de las instrucciones de seguridad ..... | 4  |
| Presentación del producto .....                     | 4  |
| Uso previsto .....                                  | 4  |
| Restricciones.....                                  | 5  |
| Instrucciones de seguridad .....                    | 5  |
| Entorno operativo.....                              | 6  |
| Descripción de los componentes del producto .....   | 7  |
| Descripción del micrófono .....                     | 8  |
| Preparación del kit para su uso .....               | 9  |
| Paso 1: Fijación al escritorio .....                | 9  |
| Paso 2: Conectar el micrófono .....                 | 10 |
| Paso 3: Posición del micrófono.....                 | 12 |
| Paso 4: Reducción de ruido/silencio.....            | 13 |
| Paso 5: Ajuste del nivel de entrada .....           | 14 |
| Contenido del paquete .....                         | 17 |
| Datos técnicos.....                                 | 18 |
| Micrófono de condensador.....                       | 18 |
| Auriculares.....                                    | 19 |
| Eliminación .....                                   | 19 |
| Declaración de conformidad .....                    | 21 |

## **Descargo de responsabilidad**

Easypix no hace representaciones o garantías con respecto a este manual y, en la medida permitida por la ley, limita expresamente su responsabilidad por el incumplimiento de cualquier garantía que pueda resultar de la sustitución de este manual por cualquier otro. Además, Easypix se reserva el derecho de revisar esta publicación en cualquier momento sin obligación de notificar dichas revisiones a ninguna persona.

Easypix no se hace responsable del mal uso de la información aquí contenida. Si tiene alguna sugerencia de mejora o cambio, o si ha encontrado algún error en esta publicación, le rogamos que nos lo comunique.

Al instalar y utilizar este producto, deben respetarse todas las normas de seguridad estatales, regionales y locales pertinentes. Por razones de seguridad y para garantizar el cumplimiento de los datos documentados del sistema, sólo el fabricante puede realizar reparaciones en los componentes.

El incumplimiento de esta información puede provocar lesiones o daños en el equipo.

Copyright © Easypix GmbH

Todos los derechos reservados. Ninguna parte de esta publicación puede ser reproducida, distribuida o transmitida en cualquier forma o por cualquier medio, incluyendo fotocopias, grabaciones u otros métodos electrónicos o mecánicos, sin la previa autorización por escrito del editor. Para solicitar permisos, póngase en

contacto con el editor por escrito.

Easypix GmbH, Em Parkveedel 11, 50733 Colonia, Alemania  
support@easypix.com - www.easypix.com

## **Instrucciones de almacenamiento**

Lea este manual y las instrucciones de seguridad que contiene antes de utilizar el producto.

Siga todas las instrucciones. Esto le ayudará a evitar incendios, explosiones, descargas eléctricas u otros peligros que podrían provocar daños materiales y/o lesiones graves o mortales.

El producto sólo puede ser utilizado por personas que hayan leído y comprendido completamente el contenido de estas instrucciones de uso.

Asegúrese de que todas las personas que utilicen el producto hayan leído y sigan estas advertencias e instrucciones.

Conserve todas las instrucciones de seguridad y las indicaciones para su consulta y transmítalas a los siguientes usuarios del producto.

El fabricante no se hace responsable de los daños materiales o personales derivados de una manipulación inadecuada o del incumplimiento de las instrucciones de seguridad.

## Explicación de las instrucciones de seguridad



### **ADVERTENCIA**

"Advertencia" indica un peligro con un riesgo que, si no se evita, puede provocar lesiones.

### ***¡ATENCIÓN!***

"Nota" indica información que se considera importante pero que no está relacionada con el peligro.

## Presentación del producto

El kit "MyStudio Podcast" ofrece todo lo necesario para entrar en el mundo profesional de la grabación de audio. El kit puede utilizarse en cualquier lugar donde se vaya a grabar o emitir audio.

## Uso previsto

El producto está pensado para su uso en áreas en las que se requiere la grabación o transmisión de audio/voz, por ejemplo, podcasts, tutoriales, juegos en línea, chats en línea o grabaciones vocales, etc.

## Restricciones



### ADVERTENCIA

**El producto no es adecuado para niños menores de 3 años. Peligro de asfixia.**

- Contiene piezas pequeñas. Para evitar su ingestión, asegúrese de que los niños lo utilicen bajo la supervisión de un adulto.
- El producto no es adecuado para su uso en entornos húmedos.
- Asegúrese de que todas las piezas estén siempre secas.
- Asegúrese de que todas las piezas no estén expuestas a temperaturas extremas.

## Instrucciones de seguridad



### ADVERTENCIA

**Este producto sólo es adecuado para el propósito descrito. El fabricante no se hace responsable de los daños causados por un uso inadecuado.**



## **ADVERTENCIA**

**Lea atentamente estas instrucciones antes de utilizarlo.** Mantenga todas las piezas pequeñas fuera del alcance de los niños pequeños.

- Para evitar la retroalimentación de las altas frecuencias, asegúrese de que el producto no se utilice a un volumen elevado cuando se coloque delante de los altavoces.
- Por favor, elimine los desechos y residuos al final de la vida útil del producto de acuerdo con las leyes y regulaciones locales.
- Si cree que este producto está dañado de alguna manera, no lo utilice.

### **Entorno operativo**

- No exponga los componentes del producto a temperaturas inusualmente altas o bajas. Almacene los componentes del producto (a temperatura ambiente) en un lugar seco y sin polvo y no los exponga a altas temperaturas o a la luz solar directa.
- Proteja los componentes del producto de caídas, golpes y choques.

## Descripción de los componentes del producto



1. Brazo extensible
2. Brazo flexible del filtro pop
3. Micrófono
4. Soporte amortiguador para el micrófono
5. Filtro pop
6. Soporte para el escritorio
7. Enchufe USB:  
Conecte este extremo a su ordenador
8. Enchufe USB:  
Conecte este extremo al micrófono
9. Protector de espuma para el micrófono
10. Auriculares



## Descripción del micrófono



1. Carcasa con rejilla de protección
2. Indicador luminoso de reducción de ruido
3. Control de volumen
4. Botón de silencio/reducción de ruido
5. Conexión USB
6. Salida de audio de 3,5 mm/toma de auriculares

# Preparación del kit para su uso

## Paso 1: Fijación al escritorio

1. Fije el soporte del brazo extensible a un escritorio.
2. Introduzca el brazo de extensión en el soporte.
3. Asegure el brazo de extensión apretando el tornillo.
4. Fije el soporte del micrófono al otro extremo del brazo de la pluma atornillándolo con el tornillo roscado.

A continuación, coloca el filtro antipopping flexible en el brazo de la pluma y pon el protector de espuma en el micrófono.

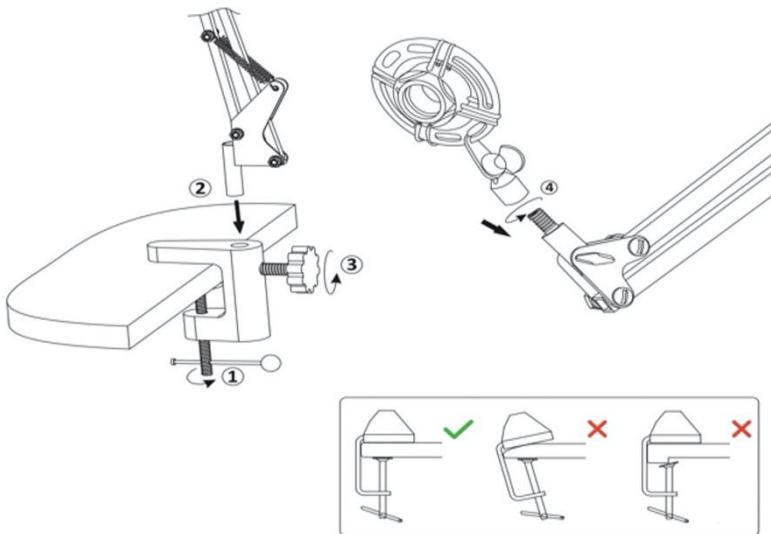

## Paso 2: Conectar el micrófono

- Sujeta el soporte y atornilla el micrófono de forma segura en el mismo.
- Conecta un extremo del cable USB al puerto USB del micrófono y el otro extremo al ordenador.

**NOTA: Después de conectar el cable, comprueba la configuración general de audio de tu ordenador o la configuración de audio de la aplicación que estás utilizando (Skype, Zoom, etc.) para asegurarte de que el micrófono está seleccionado como fuente de entrada.**

- Asegúrate de que el control de volumen está subido para que tu ordenador reciba una señal de salida de tu micrófono.

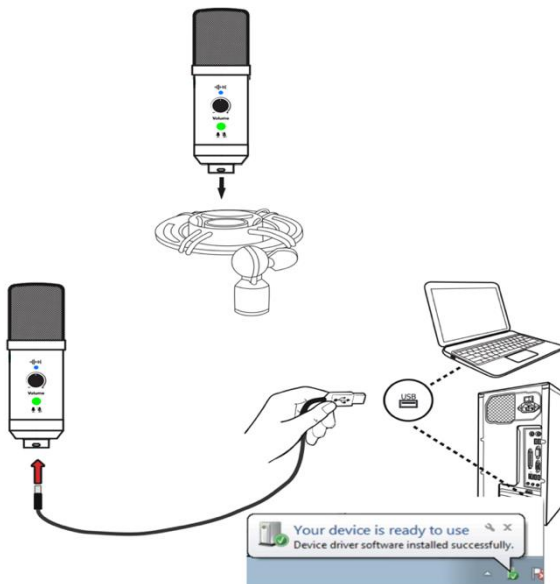

## **NOTA**

El micrófono se alimenta a través del puerto USB del ordenador cuando se conecta directamente a éste. Si utiliza un concentrador USB o una interfaz USB, asegúrese de que utiliza un dispositivo USB "Plug & Play" compatible con ordenadores Windows y Mac.



## **ADVERTENCIA**

- Para evitar el riesgo de descarga eléctrica, no conecte el cable USB con las manos mojadas.
- En el caso improbable de que la unidad se sobrecaliente, eche humo o emita olores desagradables, desconéctela del cable de carga inmediatamente.
- No intente nunca acceder a ninguna pieza del micrófono ni sustituirla.

### Paso 3: Posición del micrófono

- La posición del micrófono en relación con el usuario depende de varios factores, como la acústica de la sala, el rendimiento de la voz humana y si la voz del usuario es alta o baja.
- El punto de partida ideal es colocar el micrófono directamente frente al usuario a una distancia de unos 15 cm.
- Si el usuario está más cerca del micrófono, la voz suena más íntima y completa. Si el usuario está más lejos, la voz tiene un poco más de "aire" y suena más espaciosa.
- Es aconsejable probar diferentes posiciones del micrófono con respecto al usuario para encontrar el mejor sonido.
- Asegúrese de que el usuario siempre habla o canta directamente en la parte delantera del micrófono. Este es el lado donde se encuentra el control de volumen.

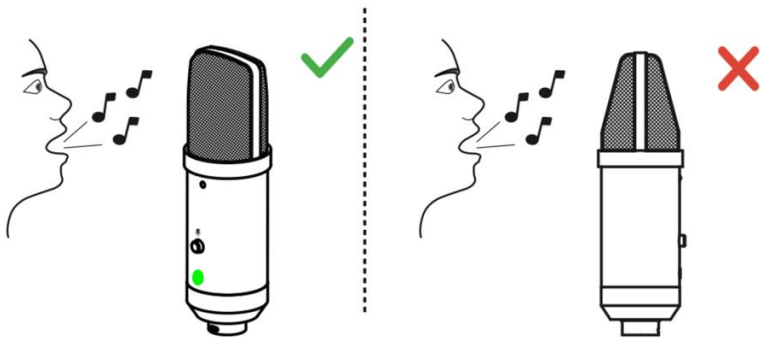

## Paso 4: Reducción de ruido/silencio

Al pulsar el botón de silencio, el micrófono se silencia inmediatamente e impide que se transmita la señal al ordenador.

- Cuando el micrófono está encendido, el botón de silencio se ilumina **en verde**.
- Cuando la función de silencio está activada, el botón de silencio se ilumina **en rojo**.

Si notas ruidos adicionales en la señal del micrófono en función del ambiente de la sala, puedes activar la función de reducción de ruido manteniendo pulsado el botón de silencio.

Cuando la reducción de ruido está activada, el LED situado encima del control de volumen se ilumina **en azul**.

Para desactivar la reducción de ruido, basta con mantener pulsado el botón de silencio.

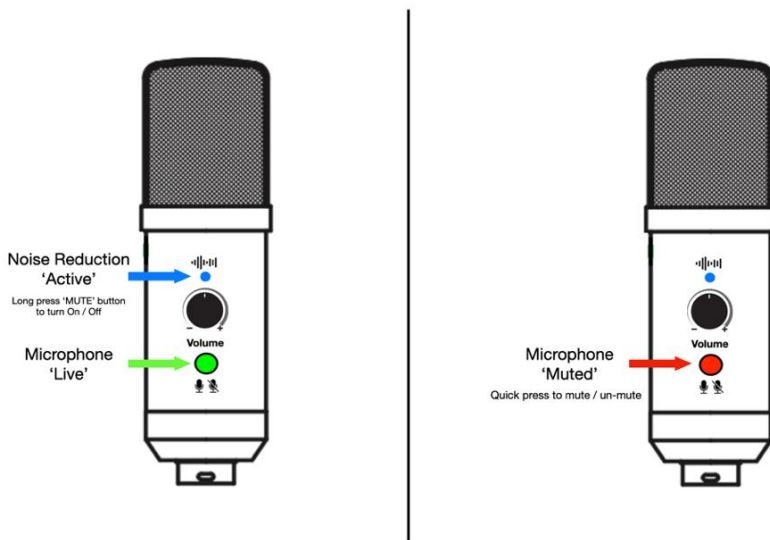

## Paso 5: Ajuste del nivel de entrada

Para ajustar el nivel de entrada del micrófono manualmente a través de la configuración del sistema de tu ordenador, sigue los siguientes pasos.

### Ajuste del nivel de entrada en Mac OS:

Haga clic en el icono de Apple en la parte superior izquierda de la pantalla y seleccione "Preferencias del sistema".

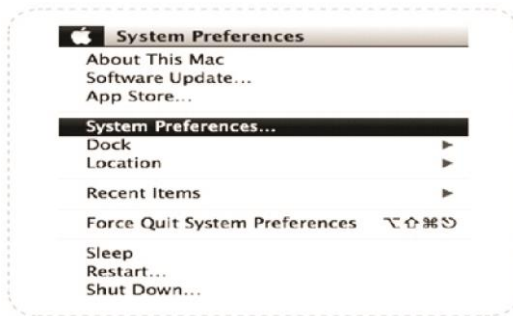

1. Haga clic en "Sonido" para abrir los ajustes de sonido.



2. Haga clic en la pestaña "Entrada".
3. Seleccione "Micrófono USB" como fuente de entrada.
4. Ajusta el volumen de entrada con el control deslizante.

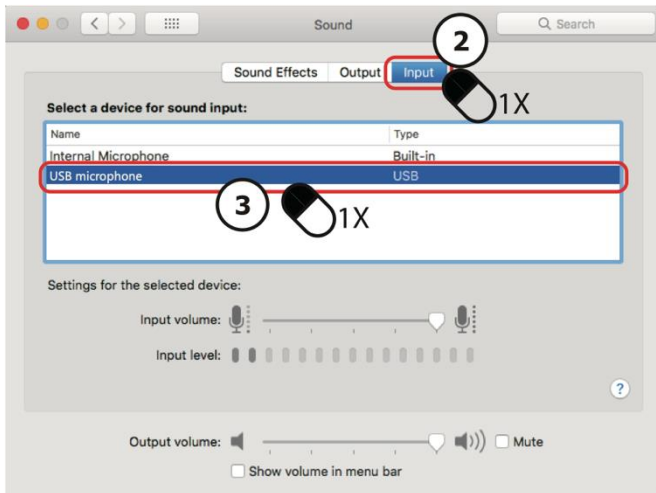



# Ajuste del nivel de entrada en Windows:

Realice los siguientes pasos según la versión de Windows.

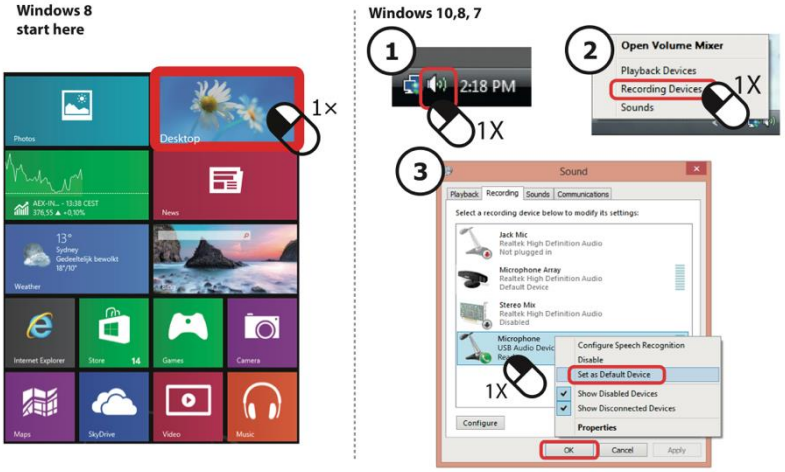

## Setting microphone level

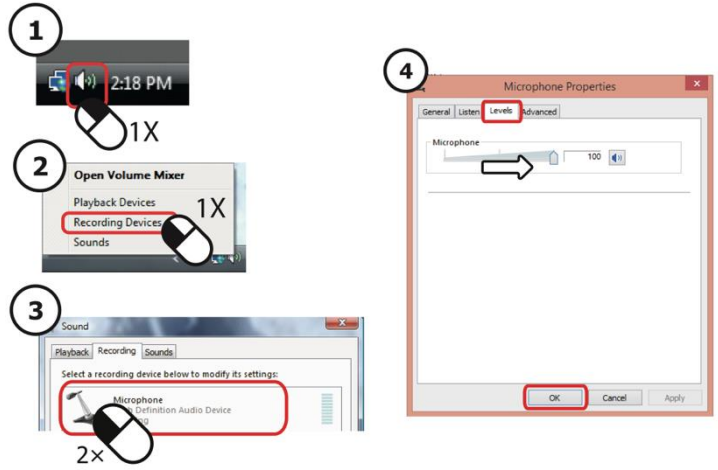

## NOTA

1. Para evitar la retroalimentación, no coloque el micrófono directamente frente a los altavoces.
2. El producto no es compatible con todas las series de productos de Nintendo y Xbox.
3. El producto es compatible con los equipos originales. No se garantiza que los dispositivos pirateados funcionen con normalidad.

## Contenido del paquete

|  |                                       |
|--|---------------------------------------|
| Micrófono                              | Protector de espuma para el micrófono |
| Soporte para el escritorio             | Auriculares                           |
| Brazo extensible                       | Cable USB                             |
| Soporte amortiguador para el micrófono | Instrucciones de uso ES/DE            |
| Filtro pop                             |                                       |

Las instrucciones de uso en otros idiomas están disponibles para su descarga en [bit.ly/2ZMbsIB](https://bit.ly/2ZMbsIB) o en [www.easypix.info/download-manuals/download/mystudio-podcast/](http://www.easypix.info/download-manuals/download/mystudio-podcast/)

# Datos técnicos

## Micrófono de condensador

- Patrón polar cardioide
- Gama de frecuencias 20Hz-20kHz
- Sensibilidad 25 mV/Pa (-36 dB ± 2 dB)
- Velocidad de muestreo 192 kHz / 24 bits
- Nivel sonoro máximo de entrada 104 dB
- Rango dinámico 117 dB (1kHz. <1% T.H.D)
- Max. SPL: 115dB
- Relación S/N: 78dB
- Control de volumen
- Alimentación: USB DC5V
- Longitud del cable: 1,5 m

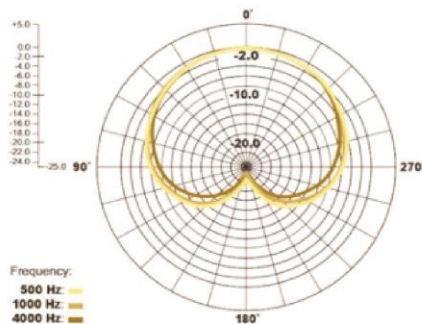
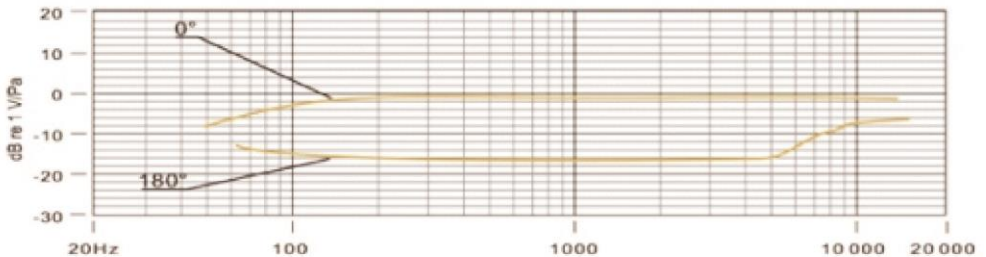

## Auriculares

- Auriculares con cable
- Altavoz de 40 mm de tipo dinámico
- Impedancia 32Ohmios
- Gama de frecuencias 20Hz-20kHz
- Sensibilidad 100db±5dB (a 1kHz)
- Potencia de entrada máxima: 5mW
- Conector de entrada: 3,5 mm estéreo
- Longitud del cable: 1,3 m

## Eliminación



### Tirar los envases:

Deseche los envases según su tipo.

Añade a la recogida de residuos de papel y cartón, y a la de envases de plástico, la de materiales reciclables.



|   |   |
|---|---|
| <b>IMBALLAGGIO ESTERNO</b><br>PAP 20<br>Cartone carta | <b>IMBALLAGGIO INTERNO</b><br>PAP 20 Cartone carta<br>04 PE   |
| <b>RACCOLTA DIFFERENZIATA</b>                         | Verifica le disposizioni del tuo Comune.<br>Svuotare l'imballaggio.<br>Conferisci in raccolta il contenitore vuoto. |



**Residuos de aparatos eléctricos y electrónicos y/o pilas eliminados por los usuarios en los hogares de la Unión**

**Europea:**

Este símbolo en el producto o en su envase significa que no puede eliminarse con la basura doméstica. Debe llevar su antiguo aparato y/o batería al sistema de recogida adecuado para el reciclaje de aparatos eléctricos y electrónicos y/o baterías. Para obtener más información sobre cómo reciclar este aparato y/o la batería, póngase en contacto con su ayuntamiento, con la tienda donde compró el aparato o con el servicio de recogida de residuos domésticos. El reciclaje de materiales ayuda a conservar los recursos naturales y garantiza que el reciclaje se haga de forma que proteja la salud humana y el medio ambiente.



## ADVERTENCIA

### Advertencia sobre las pilas:

- No desmonte ni golpee la batería. No cortocircuite la batería. No exponga la batería a altas temperaturas. No siga utilizando la batería si tiene fugas o se dilata.
- Mantenga la batería fuera del alcance de los niños.

- Las pilas pueden explotar si se exponen al fuego. Nunca tire las pilas al fuego.
- Elimine las pilas usadas de acuerdo con la normativa local.
- Antes de desechar la unidad, retire la batería y deséchela por separado.

## Declaración de conformidad



Por la presente declaramos que el marcado CE ha sido colocado en este producto de acuerdo con los requisitos esenciales y las disposiciones pertinentes de las directivas europeas.

La declaración de conformidad completa puede descargarse aquí:  
[www.easypix.info/download/pdf/doc\\_mystudio\\_podcast.pdf](http://www.easypix.info/download/pdf/doc_mystudio_podcast.pdf)

**EASYPPIX** | LIFESTYLE  
ELECTRONICS