

KIDDYPIX[®] BLIZ



CAMERA VOOR KINDEREN

Bedieningsinstructies

FR : Un manuel dans votre langue est disponible sur Internet:

IT: Il manuale nella sua lingua può essere trovato su Internet:

ES: Puede encontrar un manual en su idioma en Internet:

PT: Um manual em seu idioma pode ser encontrado na Internet:

PL: Instrukcję w swoim języku możesz znaleźć na stronie:

SV: En handbok på ditt språk finns på Internet:

NL: Een handleiding in uw taal vindt u op internet:

bit.ly/3t0wUIb



Inhoudsopgave

Algemene informatie	3
Uitleg van symbolen	3
Productbeschrijving	4
Beoogd gebruik.....	4
Beperkingen.....	4
Veiligheidsinstructies	5
Bedrijfsomgeving	6
Beschrijving van de camera.....	7
De camera in gebruik nemen	11
Cameramenu	12
Fotomodus.....	12
Videomodus.....	13
Spelmodus	14
Audiomodus	15
Afspeelmodus	17
Instellingen	17
FAQ	19
Technische gegevens.....	21
Omvang van de levering.....	22
Verwijdering	23
Verklaring van conformiteit.....	25

Disclaimer

Easypix geeft geen verklaringen of garanties met betrekking tot deze handleiding en beperkt, voor zover wettelijk toegestaan, uitdrukkelijk zijn aansprakelijkheid voor inbreuk op enige garantie die kan voortvloeien uit de vervanging van deze handleiding door een andere. Bovendien behoudt Easypix zich het recht voor deze publicatie te allen tijde te herzien zonder de verplichting om personen van dergelijke herzieningen op de hoogte te stellen. Easypix is niet verantwoordelijk of aansprakelijk voor misbruik van de informatie in deze publicatie. Als u suggesties hebt voor verbeteringen of wijzigingen, of als u fouten in deze publicatie hebt gevonden, laat het ons dan weten.

Bij het installeren en gebruiken van dit product moeten alle relevante nationale, regionale en lokale veiligheidsvoorschriften worden nageleefd. Om veiligheidsredenen en om naleving van de gedocumenteerde systeemgegevens te garanderen, mag alleen de fabrikant reparaties uitvoeren aan onderdelen.

Als u deze informatie niet opvolgt, kan dit leiden tot letsel of schade aan de apparatuur.

Copyright © Easypix GmbH

Alle rechten voorbehouden. Niets uit deze uitgave mag worden verveelvoudigd, verspreid of overgedragen in enige vorm of op enige wijze, met inbegrip van fotokopieën, opnamen of andere elektronische of mechanische methodes, zonder voorafgaande schriftelijke toestemming van de uitgever. Neem voor het aanvragen van toestemming schriftelijk contact op met de uitgever.

Easypix GmbH, Em Parkveedel 11, 50733 Keulen, Duitsland.

support@easypix.com - www.easypix.com

Algemene informatie

Lees deze handleiding en de veiligheidsinstructies voordat u dit product gebruikt. Volg alle instructies op. Zo voorkomt u gevaren die kunnen leiden tot materiële schade en/of ernstig letsel.

Het product mag alleen worden gebruikt door personen die de inhoud van deze gebruikershandleiding volledig hebben gelezen en begrepen.

Zorg ervoor dat iedereen die het product gebruikt deze waarschuwingen en instructies heeft gelezen en opvolgt. Bewaar alle veiligheidsinformatie en instructies voor toekomstig gebruik en geef ze door aan volgende gebruikers van het product.

De fabrikant is niet aansprakelijk voor materiële schade of persoonlijk letsel als gevolg van onjuist gebruik of het niet naleven van de veiligheidsinstructies.

Uitleg van symbolen



WAARSCHUWING

"Waarschuwing" duidt op een gevaar met een risico dat tot verwondingen kan leiden als het niet wordt vermeden.

OPMERKING

"Opmerking" geeft informatie aan die belangrijk wordt geacht, maar geen betrekking heeft op gevaar.

Productbeschrijving

Deze camera is een camera met twee lenzen voor kinderen. Dit betekent dat hij één lens aan de voorkant heeft en een tweede lens aan de achterkant. Met deze camera kunnen kinderen prachtige foto's en video's maken, selfies nemen, geluiden en stemmen opnemen en afspelen, leuke effecten en fotolijsten ontdekken en verschillende spelletjes spelen.

Beoogd gebruik

Dit product is geschikt voor gebruik zowel binnen als buiten.

Beperkingen



WAARSCHUWING

Het product is niet geschikt voor kinderen jonger dan 3 jaar.

Bevat kleine onderdelen. Gevaar voor verstikking door inslikken.





WAARSCHUWING

Het product is niet waterdicht.

Het mag niet worden ondergedompeld in water of worden gebruikt in een natte omgeving.

Veiligheidsinstructies



WAARSCHUWING

Dit product is alleen geschikt voor het beschreven doel, de fabrikant is niet aansprakelijk voor schade veroorzaakt door onjuist gebruik.



WAARSCHUWING

Lees deze gebruiksaanwijzing zorgvuldig door voor gebruik.

- Bescherm je camera altijd tegen vallen, stoten en schokken.
- Houd voldoende afstand tot voorwerpen die sterke magnetische velden of radiogolven genereren om te voorkomen dat ze het product beschadigen of de beeldkwaliteit beïnvloeden.

- In het onwaarschijnlijke geval dat er oververhitting, rook of onaangename geuren uit het apparaat komen, moet u onmiddellijk de AA-batterij verwijderen en het gebruik stoppen.
- Haal het product niet uit elkaar. Anders vervalt elke garantie.
- Voer afval en resten aan het einde van de levensduur van het product af in overeenstemming met de plaatselijke wet- en regelgeving.

Bedrijfsomgeving

- Het product mag niet worden blootgesteld aan grote temperatuur- en vochtigheidsverschillen om condensvorming in de behuizing of achter de lens te voorkomen.
- Bewaar het product op een koele plaats (bij kamertemperatuur) op een droge en stofvrije plaats en stel het nooit bloot aan hoge temperaturen of permanent direct zonlicht.
- Bescherm het product tegen vallen, stoten en stoten.

Beschrijving van de camera

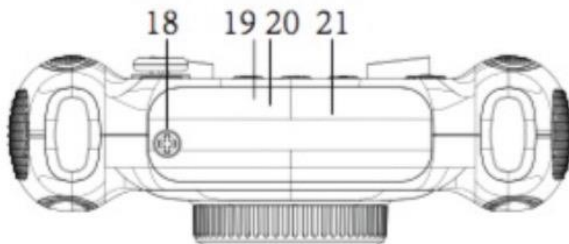
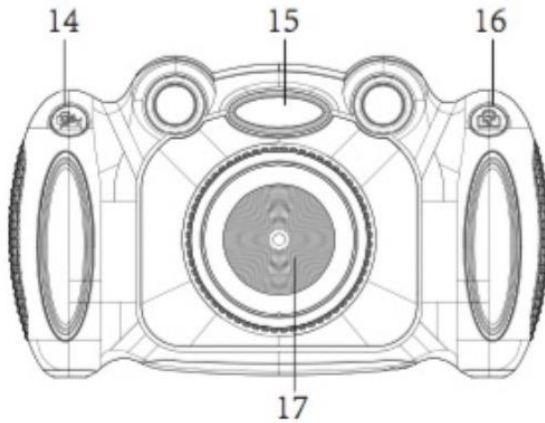
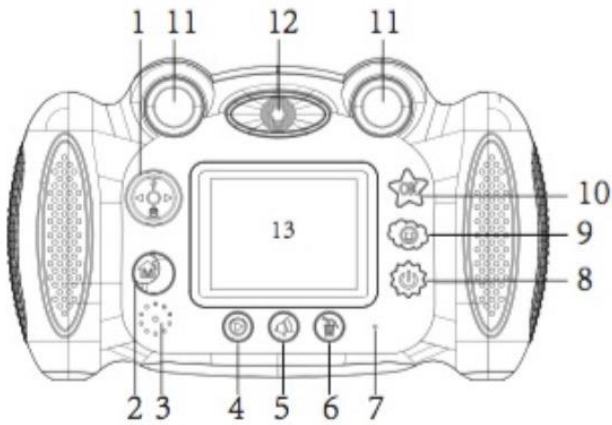

1. Pijltjestoets:

Omhoog/omlaag/rechts/links

2. Modus/terugknop:

Selecteer de bedieningsmodus (foto, video, games, audio, afspelen, instellingen) en bevestig met de knop ok (10).

3. Luidspreker

4. Afspeelknop

5. Audioknop (geluidsoptname & geluidseffecten):

Druk op deze knop om audiobestanden op te nemen.

Druk nogmaals op de knop om te schakelen tussen verschillende geluidseffecten voor je audio-opname.

Je kunt de geluidseffecten horen door te bevestigen met de knop ok.

6. Delete toets:

Gebruik in de afspeelmodus de pijltoets om het bestand te selecteren dat u wilt wissen en bevestig met de wistoets.

7. Microfoon/bedieningsdisplay

8. Aan/uit-knop

9. Fotolijst / effectknop:

Druk in de fotomodus op deze fotokaderknop.

Druk op de pijltjestoetsen links en rechts (1) om te schakelen tussen frames en effecten.

Je kunt dan gewoon foto's maken.

Druk nogmaals op de fotolijstknop om het effectmenu te verlaten.

10. OK-knop

11. Zoeker

12. Achtercamera voor selfies

13. Scherm

14. Sluitertoets - foto's/video's maken

Druk op deze knop om een foto te maken of een video-opname te starten en te stoppen.

15. Flash

Activeer / deactiveer de flitser door op de pijltjestoets omhoog (1) te drukken.

16. Knop om te schakelen tussen de camera aan de voor- en achterkant: Druk gewoon op deze knop om te schakelen tussen de camera aan de voor- en achterkant. Met de camera aan de voorkant kun je normale foto's en video's maken. Met de camera aan de achterkant kun je een selfie

nemen.

17. Camera aan de voorkant

18. Bevestigingsschroef voor batterij / micro SD-kaart / USB-poortdeksel:

Om ongelukken of verwondingen te voorkomen, moeten de batterijen veilig worden opgeborgen.

Om de batterijen en de micro SD-kaart te plaatsen, opent u eerst de schroef van het deksel van het batterijvak met de meegeleverde schroevendraaier.

Zorg ervoor dat het klepje goed gesloten is na het plaatsen van de batterijen en geheugenkaart.

19. USB-aansluiting onder de afdekking

20. Micro SD-kaartsleuf onder het deksel:

Gebruik een Micro SD-kaart van hoge kwaliteit. De maximale opslagcapaciteit moet 32 GB zijn.

Formateer de geheugenkaart voor het eerste gebruik via het instellingenmenu van de camera.

De optie "Formaat" is te vinden onder "Instellingen".

21. Deksel batterijvak

De camera in gebruik nemen

OPMERKING

Om je camera te gebruiken heb je 4x AA-batterijen en een Micro SD-kaart nodig. Deze onderdelen worden NIET meegeleverd.

Gebruik een Micro SD-kaart van hoge kwaliteit. De maximale opslagcapaciteit moet 32 GB zijn.

Formateer de geheugenkaart voor het eerste gebruik via het instellingenmenu van de camera.

De optie "Formaat" is te vinden onder "Instellingen".

Om ongelukken en verwondingen te voorkomen, moeten de batterijen veilig worden opgeborgen.

Om de batterijen en de micro SD-kaart te plaatsen, moet het deksel van het batterijvak worden geopend met de meegeleverde schroevendraaier.

Zorg ervoor dat het deksel daarna weer goed gesloten is.

Cameramenu



Fotomodus



Druk op de modusknop (2) en selecteer de fotomodus met de pijlknop.

Bevestig de selectie met OK (10).

Nu kun je foto's maken door op de ontspanknop (14) te drukken.

Je Kiddypix Blizz heeft een camera aan de voorkant en een camera aan de achterkant. Met de camera aan de voorkant kun je normale foto's en video's maken. Met de achtercamera kun je een selfie nemen. Druk op de lensschakelaar (16) om te schakelen tussen de camera aan de voorkant en de camera aan de achterkant.

Gebruik de pijltjestoets (1) voor de volgende functies:

Flits - druk omhoog

Zelfontspanner - indrukken

Digitale zoom - knop omhoog of omlaag ingedrukt houden

Fotolijst-effect:

Druk in de fotomodus op de fotokaderknop (9).

Druk op de pijltjestoets links of rechts (1) om te schakelen tussen afbeeldingen en effecten.

Zodra je een kader hebt geselecteerd, druk je gewoon op de ontspanknop (14) om een ingelijste foto te maken.

Druk nogmaals op de fotolijstknop om het effectmenu te verlaten.

Videomodus



Druk op de modusknop (2) en selecteer de videomodus met de pijlknop (1).

Bevestig de selectie met OK (10).

Nu kunt u video's opnemen door op de ontspanknop (14) te drukken.

Je Kiddypix Blizz heeft een camera aan de voorkant en een camera aan de achterkant. Met de camera aan de voorkant kun je normale foto's en video's maken. Met de camera aan

de achterkant kun je een selfievideo opnemen.
Druk op de lensschakelaarknop (16) om te schakelen tussen de camera aan de voorkant en de camera aan de achterkant.

Spelmodus



Druk op de modusknop (2) en selecteer de spelmodus met de pijlknoop (1).

Bevestig de selectie met OK (10).

Nu kun je met de pijltjestoets (1) kiezen tussen verschillende spellen.

Selecteer een game en bevestig met OK (10).

Je kunt alle spellen besturen met de pijltjestoets:

Naar boven

Omlaag

Naar links

Naar rechts

Veel plezier!

Audiomodus



Druk op de modusknop (2) en selecteer de audiomodus met de pijlknop (1).

Bevestig de selectie met OK (10).

Druk op de ontgrendelknop (14) om audiobestanden op te nemen. Druk nogmaals op de knop om de opname te stoppen.

Gebruik de pijltjestoets (1) om tussen uw audiobestanden te schakelen.

Selecteer een bestand en bevestig de selectie met de knop OK (10).

Audio-effecten:

Je kunt effecten toevoegen aan je audio-opnamen, waardoor het geluid verandert.

Druk op de audioknop (5) om tussen de effecten te schakelen:



TRAAG EFFECT



ECHO-EFFECT



HOGE STEM



DIEPE STEM



UFO-EFFECT

Bevestig het effect en speel je grappige audiobestanden af door op OK te drukken.

Opmerking: Audio-effecten zijn alleen beschikbaar tijdens het afspelen op de camera.

Het effectbestand is niet opgeslagen op de geheugenkaart.

Afspeelmodus



Druk op de modusknop (2) en selecteer de afspeelmodus met de pijlknop (1).

Bevestig de selectie met OK (10).

Nu kun je je foto's en video's bekijken en ertussen wisselen met de pijltjestoets.

Om een bestand te verwijderen, drukt u op de wistoets (6) en bevestigt u met OK.

Instellingen



Druk op de modusknop (2) en selecteer het instellingenmenu met de pijlknop (1).

Bevestig de selectie met OK (10).

Je bent nu in het instellingenmenu.

Hier kun je de volgende instellingen wijzigen.

Gebruik de pijltjestoets om tussen de verschillende opties te kiezen:

- **Fotoresolutie:** 1M / 2M / 3M / 5M / 8M
- **Videoresolutie:** 640x480p / 320x240p
- **Achtergrondafbeelding:** Kies uit 4 verschillende menu-achtergronden
- **Schermb beveiliging:** Uit / 1 minuut / 2 minuten / 3 minuten
- **Frequentie:** 50 Hz / 60 Hz
- **Stel de tijd en datum in:**
 Druk op de linker en rechter pijltjestoetsen om te kiezen tussen uur / minuut / seconde, de omhoog en omlaag toetsen om de uur / minuut / seconde waarden te verhogen of te verlagen en druk dan op OK om te bevestigen.
 Voor een laatste bevestiging moet je terugkeren naar het menu door op de menuknop (2) te drukken.
- **Datum stempel**
- **Volume**
- **Selecteer de taal voor het cameramenu**
- **USB-aansluiting**
- **Formateer je micro SD-kaart:**
 Druk op OK en bevestig met Ja of Nee.
 Let op: Formatteren verwijdert alle bestanden op de micro SD-kaart.
- **Terugzetten naar standaardinstelling:**
 Druk op OK en bevestig met Ja of Nee.
 Alle instellingen die u eerder hebt ingesteld, worden teruggezet naar de fabrieksinstellingen.

FAQ

Selfie: Hoe kan ik een selfie nemen?

Je Kiddypix Blizz heeft een camera aan de voorkant en een camera aan de achterkant.

Met de camera aan de voorkant kun je normale foto's en video's maken.

Je kunt een selfie nemen met de camera aan de achterkant. Druk op de lensschakelaarknop (16) om te schakelen tussen de camera aan de voorkant en de camera aan de achterkant.

Fotolijsten en -effecten: Hoe werkt het?

Ga naar de fotomodus, druk op de knop Fotokader / Foto-effect en selecteer een kader of effect met de pijlknop (1) (rechts/links). Druk nogmaals op de knop Fotokader / Effect om het kader te verwijderen.

Flash: Hoe werkt het?

Druk op de pijltjestoets omhoog (1) om de flitser te activeren of deactiveren.

Zelfontspanner: hoe werkt het?

Druk op de pijltjestoets omlaag (1) om de zelfontspanner te activeren of deactiveren.

Digitale zoom: hoe werkt het?

Houd de pijltjestoets omhoog of omlaag (1) ingedrukt.

Hoe kan ik bestanden verwijderen?

Druk op de afspeelknop (4) en selecteer de bestanden met de pijlknop (1).

Bevestig met OK (10).

Nu kunt u uw foto's en video's verwijderen door op de knop Verwijderen (6) te drukken en te bevestigen met OK.

Hoe kan ik de batterijen vervangen?

Je hebt 4x AA-batterijen nodig om je camera te gebruiken. De batterijen worden NIET meegeleverd.

Om ongelukken en verwondingen te voorkomen, moeten de batterijen veilig worden opgeborgen.

Om de batterijen en de micro SD-kaart te plaatsen, moet het deksel van het batterijvak worden geopend met de meegeleverde schroevendraaier.

Zorg ervoor dat het klepje weer goed dicht zit na het plaatsen van de batterijen en de SD-kaart.

Technische gegevens

- Camera met dubbele lens
- 2.0MP camera aan de voorkant / 0.3MP camera aan de achterkant
- Fotoresoluties: 1M / 2M / 3M / 5M / 8M
- Videoresoluties: 640x480p / 320x240p
- 2,0"/5cm scherm
- 110 ° kijkhoeklens
- 4x digitale zoom
- Extern geheugen: Micro SD-kaart tot 32 GB (niet meegeleverd)
- Ingebouwde microfoon
- Ingebouwde luidspreker
- Frequentie: 50 Hz / 60 Hz
- Zelfontspanner: Aan / Uit / 10 seconden
- Ingebouwde flitser
- Diverse fotolijsten geïntegreerd
- Zes spellen geïntegreerd
- 4xAA batterijen vereist (niet meegeleverd)

Omvang van de levering

- Camera
- Tas
- Handriem
- USB-kabel
- Gebruiksaanwijzing (EN/DE)

Bedieningsinstructies in andere talen kunnen worden gedownload op:

bit.ly/3t0wUIb of op www.easypix.info/download-manuals/download/kiddypix-blizz/

OPMERKIN



Apparaten met dit symbool mogen niet met het huishoudelijk afval worden weggegooid! U bent wettelijk verplicht om oude apparaten en batterijen en oplaadbare batterijen gescheiden van het huishoudelijk afval in te leveren. Informatie over inzamelpunten waar gebruikte apparaten/batterijen gratis worden geaccepteerd, is verkrijgbaar bij de plaatselijke of gemeentelijke overheid.

Verwijdering



Gooi de verpakking weg:

Gooi de verpakking weg volgens het type. Doe karton en karton bij het oud papier en folie bij het recyclebare afval.



IMBALLAGGIO ESTERNO PAP 20/22 Cartone carta	IMBALLAGGIO INTERNO PAP 20/22 Cartone carta
RACCOLTA DIFFERENZIATA	Verifica le disposizioni del tuo Comune. Svuotare l'imballaggio. Conferisci in raccolta il contenitore vuoto.



Verwijdering van AEEA en/of batterijen door gebruikers in particuliere huishoudens in de Europese Unie:

Dit symbool op het product of op de verpakking geeft aan dat het niet met het huishoudelijk afval mag worden weggegooid. U

moet uw afgedankte apparaat en/of batterij inleveren bij het toepasselijke terugnamesysteem voor de recycling van elektrische en elektronische apparatuur en/of batterijen. Voor meer informatie over hoe u dit apparaat en/of batterij kunt recyclen, kunt u contact opnemen met uw gemeente, de

winkel waar u het apparaat hebt gekocht of uw huisvuilophaaldienst. Het recyclen van materialen helpt de natuurlijke hulpbronnen te behouden en zorgt ervoor dat het wordt gerecycled op een manier die de menselijke gezondheid en het milieu beschermt.



WAARSCHUWING

Waarschuwing voor de batterij:

- Haal de batterijen niet uit elkaar en sla er niet op .
Voorkom kortsluiting van de batterijen. Stel de batterij niet bloot aan hoge temperaturen. Blijf de batterijen niet gebruiken als ze lekken of uitzetten.
- Laad altijd op via het systeem. Als de batterijen worden vervangen door het verkeerde type, bestaat er explosiegevaar.
- Houd de batterijen uit de buurt van kinderen.
- Batterijen kunnen ontploffen als ze worden blootgesteld aan open vuur. Gooi batterijen nooit in het vuur.
- Gooi gebruikte batterijen weg volgens de plaatselijke voorschriften.
- Verwijder de batterij voordat u het apparaat weggooit en gooi deze apart weg.

Verklaring van conformiteit



De fabrikant verklaart hierbij dat de CE- en UKCA-markering op dit product is aangebracht in overeenstemming met de essentiële eisen en de relevante bepalingen van de Europese richtlijnen.

De conformiteitsverklaring kan hier worden gedownload:

www.easypix.info/download/pdf/doc_kiddypix_blizz.pdf

EASYPIX | LIFESTYLE
ELECTRONICS