

# KIDDYPIX<sup>®</sup> BLITZ



## KAMERA FÖR BARN

### Bruksanvisning

**FR :** Un manuel dans votre langue est disponible sur Internet:

**IT:** Il manuale nella sua lingua può essere trovato su Internet:

**ES:** Puede encontrar un manual en su idioma en Internet:

**PT:** Um manual em seu idioma pode ser encontrado na Internet:

**PL:** Instrukcję w swoim języku możesz znaleźć na stronie:

**SV:** En handbok på ditt språk finns på Internet:

**NL:** Een handleiding in uw taal vindt u op internet:

[bit.ly/3t0wUIb](http://bit.ly/3t0wUIb)



## **Innehållsförteckning**

Allmänt information.....	3
Förklaring av symboler.....	3
Produktbeskrivning.....	4
Avsedd användning.....	4
Begränsningar.....	4
Säkerhetsanvisningar.....	5
Driftmiljö.....	6
Beskrivning av kameran.....	7
Igångsättning av kameran.....	11
Kamerameny.....	12
Fotoläge.....	12
Videoläge.....	13
Spelläge.....	14
Ljudläge.....	15
Uppspelningsläge.....	17
Inställningar.....	17
Vanliga frågor.....	19
Tekniska data.....	21
Omfattning av leveransen.....	22
Avfallshantering.....	23
Försäkran om överensstämmelse.....	25

## **Friskrivningsklausul**

Easypix lämnar inga utfästelser eller garantier avseende denna manual och, i den utsträckning som lagen tillåter, begränsar uttryckligen sitt ansvar för brott mot någon garanti som kan uppstå genom att denna manual ersätts av någon annan. Vidare förbehåller sig Easypix rätten att när som helst revidera denna publikation utan skyldighet att meddela någon person om sådana revideringar. Easypix är inte ansvarigt för missbruk av informationen i denna publikation. Om du har några förslag till förbättringar eller ändringar, eller om du har hittat några fel i denna publikation, vänligen meddela oss.

Vid installation och användning av denna produkt måste alla relevanta statliga, regionala och lokala säkerhetsföreskrifter följas. Av säkerhetsskäl och för att säkerställa överensstämmelse med dokumenterade systemdata får reparationer av komponenter endast utföras av tillverkaren.

Underlåtenhet att följa denna information kan leda till personskador eller skador på utrustningen.

Copyright © Easypix GmbH

Alla rättigheter förbehållna. Ingen del av denna publikation får reproduceras, distribueras eller överföras i någon form eller på något sätt, inklusive fotokopiering, inspelning eller andra elektroniska eller mekaniska metoder, utan föregående skriftligt tillstånd från utgivaren. För begäran om tillstånd, vänligen kontakta utgivaren skriftligen.

Easypix GmbH, Em Parkveedel 11, 50733 Köln, Tyskland.

support@easypix.com - www.easypix.com

## Allmänt information

Läs denna bruksanvisning och dess säkerhetsanvisningar innan du använder produkten. Följ alla anvisningar. På så sätt undviker du faror som kan leda till materiella skador och/eller allvarliga personskador.

Produkten får endast användas av personer som har läst och förstått innehållet i denna bruksanvisning.

Se till att varje person som använder produkten har läst och följer dessa varningar och instruktioner.

Spara all säkerhetsinformation och alla instruktioner för framtida bruk och vidarebefordra dem till senare användare av produkten.

Tillverkaren ansvarar inte för materiella skador eller personskador som uppstår på grund av felaktig hantering eller underlåtenhet att följa säkerhetsanvisningarna.

## Förklaring av symboler



**VARNING**

"Varning" anger en fara med en risk som, om den inte undviks, kan leda till personskada.

***OBS!***

"Anmärkning" anger information som anses vara viktig men som inte är riskrelaterad.

## Produktbeskrivning

Denna kamera är en kamera med dubbla objektiv för barn. Det innebär att den har ett objektiv på framsidan och ett andra objektiv på baksidan . Med den här kameran kan barnen ta fantastiska foton och videor, ta selfies, spela in och spela upp ljud och röster, upptäcka roliga effekter och bildramar och spela olika spel.

## Avsedd användning

Denna produkt är lämplig för användning både inomhus och utomhus.

## Begränsningar



**VARNING**

Produkten är inte lämplig för barn under 3 år.  
Innehåller små delar. Risk för kvävning.





## **VARNING**

**Produkten är inte vattentät.  
Den får inte sänkas ned i vatten eller användas i våta miljöer.**

## **Säkerhetsanvisningar**



## **VARNING**

Denna produkt är endast lämplig för det ändamål som beskrivs, tillverkaren är inte ansvarig för skador som orsakas av felaktig användning.



## **VARNING**

**Läs denna bruksanvisning noggrant före användning.**

- Skydda alltid kameran mot fall, stötar och slag.
- Håll tillräckligt avstånd till föremål som genererar starka magnetfält eller radiovågor för att förhindra att de skadar produkten eller påverkar bildkvaliteten.
- Om det mot förmodan skulle uppstå överhettning, rök eller obehaglig lukt från enheten ska du

- omedelbart ta ur AA-batteriet och avbryta driften.
- Ta inte isär produkten.  
I annat fall upphör alla garantier att gälla.
  - Avfall och rester efter produktens livslängd ska tas om hand i enlighet med lokala lagar och bestämmelser.

## Driftmiljö

- Produkten bör inte utsättas för höga temperatur- och luftfuktighetsskillnader för att undvika kondens inuti höljet eller bakom linsen.
- Förvara produkten svalt (rumstemperatur), torrt och dammfritt och utsätt den aldrig för höga temperaturer eller permanent direkt solljus.
- Skydda produkten mot fall, stötar och slag.

## Beskrivning av kameran

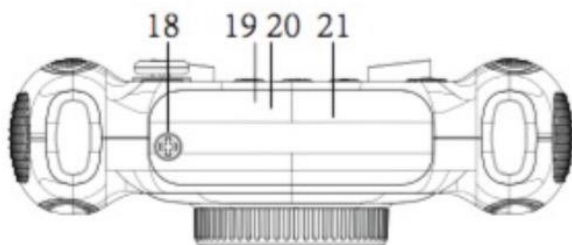
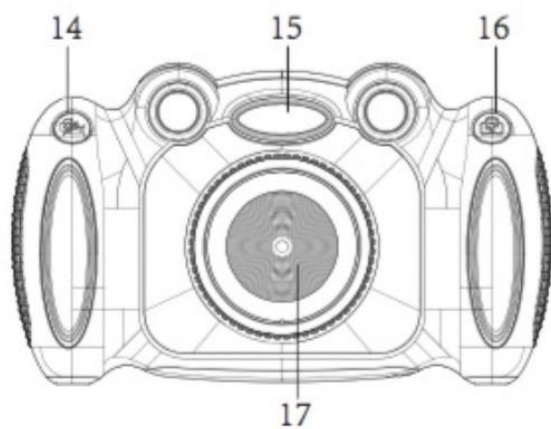
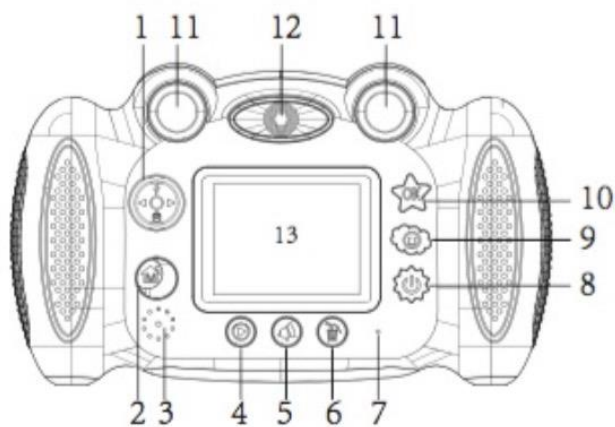



### **1. Pilknapp:**

Upp/ned/höger/vänster

### **2. Mode/back-knapp:**

Välj driftläge (foto, video, spel, ljud, uppspelning, inställningar) och bekräfta med ok-knappen (10).

### **3. Högtalare**

### **4. Uppspelningsknapp**

### **5. Ljudknapp (ljudinspelning & ljudeffekter):**

Tryck på denna knapp för att spela in ljudfiler.

Tryck på knappen igen för att växla mellan olika ljudeffekter för din ljudinspelning.

Du kan höra ljudeffekterna genom att bekräfta med ok-knappen.

### **6. Radera tangent:**

I uppspelningsläget väljer du med piltangenten den fil du vill radera och bekräftar med raderingstangenten.

### **7. Mikrofon/manöverdisplay**

### **8. På/av-knapp**

## **9. Knapp för fotoram/effekt:**

I fotoläget trycker du på denna fotoramknapp.

Tryck på vänster och höger piltangent (1) för att växla mellan ramar och effekter.

Sedan kan du helt enkelt ta bilder.

För att lämna effektmenyn trycker du på fotoramknappen igen.

## **10. OK-knappen**

## **11. Sökare**

## **12. Bakre kamera för selfies**

## **13. Skärm**

## **14. Slutarknapp - ta foton/videor**

Tryck på denna knapp för att ta en bild eller starta och stoppa en videoinspelning.

## **15. Blixt**

Aktivera / avaktivera blixten genom att trycka på pil upp-knappen (1).

## **16. Knapp för växling mellan främre och bakre kamera:**

Tryck helt enkelt på denna knapp för att växla mellan den främre och bakre kameran. Med den främre kameran kan du ta vanliga foton och videoklipp. Med den bakre kameran kan du ta en selfie.

## **17. Främre kamera**

### **18. Fästskruv för batteri / micro SD-kort / USB-portskydd:**

För att undvika olyckor eller skador bör batterierna förvaras på ett säkert sätt.

För att sätta i batterierna och micro SD-kortet, öppna först skruven på batterifackets lock med den medföljande skruvmejseln.

Se till att locket är ordentligt stängt när du har satt i batterierna och minneskortet.

### **19. USB-anlutning under locket**

#### **20. Plats för Micro SD-kort under locket:**

Använd ett Micro SD-kort av hög kvalitet. Max. lagringskapacitet bör vara 32 GB.

Formatera minneskortet före första användningen via kamerans inställningsmeny.

Alternativet "Format" hittar du under "Inställningar".

### **21. Lock till batterifack**

## Igångsättning av kameran

***OBS!***

**För att använda kameran behöver du 4x AA-batterier och ett Micro SD-kort. Dessa delar ingår INTE i leveransen.**

Använd ett Micro SD-kort av hög kvalitet. Max. lagringskapacitet bör vara 32 GB.

Formatera minneskortet före första användningen via kamerans inställningsmeny.

Alternativet "Format" hittar du under "Inställningar".

För att undvika olyckor och skador bör batterierna förvaras på ett säkert sätt.

För att sätta i batterierna och micro SD-kortet måste locket till batterifacket öppnas med den medföljande skruvmejseln.

Se till att locket är ordentligt stängt igen efteråt.

## Kamerameny



## Fotoläge



Tryck på lägesknappen (2) och välj fotoläge med hjälp av pilknappen.

Bekräfta valet med OK (10).

Nu kan du ta bilder genom att trycka på slutarknappen (14).

**Din Kiddypix Blizz har en främre kamera och en bakre kamera.** Med den främre kameran kan du ta vanliga foton och videor. Med den bakre kameran kan du ta en selfie. Tryck på objektivomkopplarknappen (16) för att växla mellan den främre och den bakre kameran.

## **Använd piltangenten (1) för följande funktioner:**

**Blixt** - tryck uppåt

**Självutlösare** - tryck ned

**Digital zoom** - tryck och håll ned uppåt- eller nedåtknappen

## **Effekt med fotoram:**

I fotoläget trycker du på knappen för fotoramen (9).

Tryck på vänster eller höger piltangent (1) för att växla mellan bilder och effekter.

När du har valt en ram trycker du bara på slutarknappen (14) för att ta ett foto med ram.

För att lämna effektmenyn trycker du på fotoramsknappen igen.

## **Videoläge**



Tryck på lägesknappen (2) och välj videoläge med pilknappen (1).

Bekräfta valet med OK (10).

Nu kan du spela in video genom att trycka på slutarknappen (14).

**Din Kiddypix Blizz har en främre kamera och en bakre kamera.** Med den främre kameran kan du ta vanliga foton och videor. Med den bakre kameran kan du spela in en selfie-video.

Tryck på objektivomkopplarknappen (16) för att växla mellan den främre och bakre kameran.

## Spelläge



Tryck på lägesknappen (2) och välj spelläge med pilknappen (1).

Bekräfta valet med OK (10).

Nu kan du välja mellan olika spel med hjälp av piltangenten (1).

Välj ett spel och bekräfta med OK (10).

**Du kan styra alla spel med piltangenten:**

**Uppåt**

**Ner**

**Till vänster**

**Till höger**

Ha det så kul!

## Ljudläge



Tryck på lägesknappen (2) och välj ljudläge med pilknappen (1).

Bekräfta valet med OK (10).

Tryck på frigöringsknappen (14) för att spela in ljudfiler.

Tryck på knappen igen för att stoppa inspelningen.

Använd piltangenten (1) för att växla mellan dina ljudfiler.

Välj en fil och bekräfta valet med OK-knappen (10).



## Ljudeffekter:

Du kan lägga till effekter i dina ljudinspelningar och på så sätt förändra ljudet.

Tryck på ljudknappen (5) för att växla mellan olika effekter:



LÅNGSAM EFFEKT



ECHO-EFFEKT

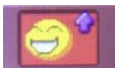

HÖG RÖST

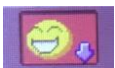

DJUP RÖST



UFO-EFFEKT

Bekräfta effekten och spela upp dina roliga ljudfiler genom att trycka på OK.

Observera: Ljudeffekter är endast tillgängliga under uppspelning på kameran.

Effektfilen är inte sparad på minneskortet.

## Uppspelningläge



Tryck på lägesknappen (2) och välj uppspelningläge med pilknappen (1).

Bekräfta valet med OK (10).

Nu kan du visa dina foton och videor och växla mellan dem med piltangenten.

För att radera en fil, tryck på raderingsknappen (6) och bekräfta med OK.

## Inställningar



Tryck på lägesknappen (2) och välj inställningsmenyn med hjälp av pilknappen (1).

Bekräfta valet med OK (10).

Du befinner dig nu i inställningsmenyn.

Här kan du ändra följande inställningar.

Använd piltangenten för att välja mellan de olika alternativen:

- **Fotoupplösning:** 1M / 2M / 3M / 5M / 8M
- **Videoupplösning:** 640x480p / 320x240p
- **Bakgrund:** Välj mellan 4 olika menybakgrunder
- **Skärmläckare:** Av / 1 minut / 2 minuter / 3 minuter  
3 minuter
- **Frekvens:** 50 Hz / 60 Hz
- **Ställ in tid och datum:**  
Tryck på vänster och höger piltangent för att välja mellan timme / minut / sekund, tryck på upp och ned för att öka eller minska värdena för timme / minut / sekund och tryck sedan på OK för att bekräfta.  
För en slutlig bekräftelse måste du återgå till menyn genom att trycka på menyknappen (2).
- **Datumstämpel**
- **Volym**
- **Välj språk för kameramenyn**
- **USB-anslutning**
- **Formatera ditt micro SD-kort:**  
Tryck på OK och bekräfta med Ja eller Nej.  
Observera: Vid formatering raderas alla filer på micro SD-kortet.
- **Återställ till standardinställning:**  
Tryck på OK och bekräfta med Ja eller Nej.  
Alla inställningar som du tidigare har gjort återställs till fabriksinställningarna.

## Vanliga frågor

### **Selfie: Hur kan jag ta en selfie?**

Din KiddyPix Blizz har en främre kamera och en bakre kamera.

Du kan ta vanliga foton och videor med den främre kameran.

Du kan ta en selfie med den bakre kameran.

Tryck på objektivomkopplarknappen (16) för att växla mellan den främre och bakre kameran.

### **Fotoramar och effekter: Hur fungerar det?**

Gå till fotoläget, tryck på knappen Fotoram/Effekt och välj en bildruta eller effekt med pilknappen (1) (höger/vänster).

Tryck på knappen Fotoram/Effekt igen för att radera bilden.

### **Flash: Hur fungerar det?**

Tryck på pil upp-knappen (1) för att aktivera eller avaktivera blixten.

### **Självutlösare: Hur fungerar det?**

Tryck på nedåtpilen (1) för att aktivera eller avaktivera självutlösaren.

## **Digital zoom: Hur fungerar den?**

Tryck och håll ned uppåt- eller nedåtpilknappen (1).

## **Hur kan jag radera filer?**

Tryck på uppspelningsknappen (4) och välj fil med pilknappen (1).

Bekräfta med OK (10).

Nu kan du radera dina foton och videoklipp genom att trycka på raderingsknappen (6) och bekräfta med OK.

## **Hur kan jag byta batterier?**

Du behöver 4x AA-batterier för att använda din kamera. Batterierna ingår INTE i leveransen.

För att undvika olyckor och skador bör batterierna förvaras på ett säkert sätt.

För att sätta i batterierna och micro SD-kortet måste locket till batterifacket öppnas med den medföljande skruvmejseln.

Se till att locket är ordentligt stängt igen när du har satt i batterierna och SD-kortet.

## Tekniska data

- Kamera med dubbla objektiv
- 2,0 MP främre kamera / 0,3 MP bakre kamera
- Fotoupplösningar: 1M / 2M / 3M / 5M / 8M
- Videoupplösning: 640x480p / 320x240p
- 2,0"/5cm display
- Lins med 110 ° betraktningvinkel
- 4x digital zoom
- Externt minne: Micro SD-kort upp till 32 GB (ingår ej)
- Inbyggd mikrofon
- Inbyggd högtalare
- Frekvens: 50 Hz / 60 Hz
- Självutlösare: På / Av / 10 sekunder
- Inbyggd blix
- Olika fotoramar integrerade
- Sex integrerade spel
- 4xAA-batterier krävs (ingår ej)

## Omfattning av leveransen

- Kamera
- Väska
- Handrem
- USB-kabel
- Bruksanvisning (EN/DE)

Bruksanvisningar på andra språk finns tillgängliga för nedladdning på:

**bit.ly/3t0wUIb** eller på [www.easypix.info/download-manuals/download/kiddypix-blizz/](http://www.easypix.info/download-manuals/download/kiddypix-blizz/)

**OBS!**



Apparater som är märkta med denna symbol får inte slängas i

hushållsavfallet! Du är enligt lag skyldig att bortskaffa gamla apparater samt batterier och uppladdningsbara batterier separat från hushållsavfallet.

Information om insamlingsplatser som tar emot uttjänta apparater/batterier utan kostnad kan fås från din lokala eller kommunala myndighet.

# Avfallshantering



## Kassera förpackningen:

Kassera förpackningen enligt typ. Lägg kartong och papp i pappersinsamlingen och folie i insamlingen för återvinningsbart material.



*Séparez les éléments avant de trier*

<b>IMBALLAGGIO ESTERNO</b> PAP 20/22 Cartone carta	<b>IMBALLAGGIO INTERNO</b> PAP 20/22 Cartone carta
<b>RACCOLTA DIFFERENZIATA</b>	Verifica le disposizioni del tuo Comune. Svuotare l'imballaggio. Conferisci in raccolta il contenitore vuoto.



## Avfallshantering av WEEE och/eller batterier av användare i privata hushåll i Europeiska unionen:

Denna symbol på produkten eller på förpackningen anger att den inte får slängas i hushållsavfallet. Du måste kassera din uttjänta apparat och/eller batteri genom att lämna den till det tillämpliga återtagningssystemet för återvinning av elektrisk och elektronisk utrustning och/eller batterier. För mer information om hur du återvinner denna



apparat och/eller batteri, vänligen kontakta ditt lokala stadskontor, butiken där du köpte apparaten eller din hushållsavfallshantering. Återvinning av material bidrar till att bevara naturresurser och säkerställa att det återvinns på ett sätt som skyddar människors hälsa och miljön.



## **VARNING**

### **Varning för batteriet:**

- Ta inte isär eller slå på batterierna . Var försiktig så att du inte kortsluter batterierna. Utsätt inte batteriet för höga temperaturer. Fortsätt inte att använda batterierna om de läcker eller expanderar.
- Ladda alltid via systemet. Om batterierna byts ut mot fel typ finns risk för explosion.
- Förvara batterierna utom räckhåll för barn.
- Batterier kan explodera om de utsätts för öppen eld. Kasta aldrig batterier i en eldsvåda.
- Kassera förbrukade batterier i enlighet med lokala föreskrifter.
- Innan du kasserar enheten ska du ta bort batteriet och kassera det separat.

## Försäkran om överensstämmelse



Tillverkaren försäkrar härmed att CE- och UKCA-märkningen har anbringats på denna produkt i enlighet med de grundläggande kraven och de relevanta bestämmelserna i de europeiska direktiven.

Försäkran om överensstämmelse kan laddas ner här:

[www.easypix.info/download/pdf/doc\\_kiddypix\\_blizz.pdf](http://www.easypix.info/download/pdf/doc_kiddypix_blizz.pdf)

**EASYPPIX** | LIFESTYLE  
ELECTRONICS