

EASYPix 35

COMPACT FLASH CAMERA



ANVÄNDARHANDBOK

- FR :** Un manuel dans votre langue est disponible sur Internet:
- IT:** Il manuale nella sua lingua può essere trovato su Internet:
- ES:** Puede encontrar un manual en su idioma en Internet:
- PT:** Um manual em seu idioma pode ser encontrado na Internet:
- PL:** Instrukcję w swoim języku możesz znaleźć na stronie:
- SWE:** En handbok på ditt språk finns på Internet:
- NL:** Een handleiding in uw taal vindt u op internet:

bit.ly/2WERgXg

www.easypix.info/download-manuals/download/easypix35

Innehållsförteckning

Allmän information	3
Förklaring av symboler	3
Produktbeskrivning	4
Avsedd användning	5
Begränsningar	5
Säkerhetsanvisningar	6
Driftsmiljö	7
Beskrivning av kameran	8
Användning av kameran.....	9
Steg 1: Sätt i batteriet	9
Steg 2: Lägga in 35 mm-filmen	9
Steg 3: Ta bilder.....	12
Steg 4: Ta ut filmen ur kameran	13
Tekniska data	15
Leveransens omfattning.....	16
Bortskaffande	17
Förklaring om överensstämmelse	18

Ansvarsfriskrivning

Easypix ger inga utfästelser eller garantier med avseende på denna handbok och begränsar uttryckligen, i den utsträckning som lagen tillåter, sitt ansvar för brott mot någon garanti som kan uppstå till följd av att denna handbok byts ut mot någon annan. Easypix förbehåller sig dessutom rätten att när som helst revidera denna publikation utan skyldighet att meddela någon person om sådana revideringar.

Easypix ansvarar inte för missbruk av den information som finns här. Om du har några förslag till förbättringar eller ändringar, eller om du har hittat några fel i denna publikation, ber vi dig meddela oss.

Vid installation och användning av denna produkt måste alla relevanta statliga, regionala och lokala säkerhetsföreskrifter följas. Av säkerhetsskäl och för att säkerställa överensstämmelse med de dokumenterade systemdata får endast tillverkaren utföra reparationer av komponenter.

Om du inte följer denna information kan det leda till skada eller skada på utrustningen.

Upphovsrätt © Easypix GmbH

Alla rättigheter förbehållna. Ingen del av denna publikation får reproduceras, distribueras eller överföras i någon form eller på något sätt, inklusive fotokopiering, inspelning eller andra elektroniska eller mekaniska metoder, utan föregående skriftligt tillstånd från utgivaren. För begäran om tillstånd, vänligen kontakta utgivaren skriftligen.

Easypix GmbH, Em Parkveedel 11, 50733 Köln, Tyskland.
support@easypix.eu - www.easypix.eu

Allmän information

Läs igenom den här handboken och dess säkerhetsinstruktioner innan du använder produkten. Följ alla instruktioner. Detta förhindrar risker som kan leda till egendomsskador och/eller allvarliga skador.

Produkten får endast användas av personer som har läst och förstått innehållet i denna bruksanvisning.

Se till att varje person som använder produkten har läst och följer dessa varningar och instruktioner.

Spara all säkerhetsinformation och alla instruktioner för framtida bruk och ge dem vidare till senare användare av produkten.

Tillverkaren är inte ansvarig för skador på egendom eller personskador till följd av felaktig hantering eller underlåtenhet att följa säkerhetsanvisningarna.

Förklaring av symboler



VARNING

"Varning" anger en fara med en risk som, om den inte undviks, kan leda till skada.

OBS!

"Anmärkning" anger information som anses viktig men som inte är farorelaterad.

Produktbeskrivning

EASYPIX35 är en analog kamera för 35 mm 35 mm-film med inbyggd blix. Genom att använda 35 mm-film ger kameran dina bilder en unik retro-estetik.

EASYPIX35 levereras med en handledsrem och drivs av ett enda AA-batteri (ingår inte).

Avsedd användning

Produkten är lämplig för användning både inomhus och utomhus.

Begränsningar



VARNING

Produkten är inte lämplig för barn under 3 år.
Innehåller smådelar. Risk för kvävning.



VARNING

Produkten är inte vattentät.
Den får inte läggas i vatten eller användas i en våt miljö.

Säkerhetsanvisningar



VARNING

Denna produkt är endast lämplig för det ändamål som beskrivs, tillverkaren ansvarar inte för skador som orsakas av felaktig användning.



VARNING

Läs igenom denna bruksanvisning noggrant innan du använder den.

- Skydda alltid kameran från fall, stötar och slag.
- Håll tillräckligt avstånd till föremål som genererar starka magnetfält eller radiovågor för att förhindra att de skadar produkten eller påverkar bildkvaliteten.
- Om det skulle uppstå överhettning, rök eller obehagliga lukter från enheten, ta bort batteriet omedelbart.
- Var vänlig och ta inte isär produkten. I annat fall kommer alla garantier att ogiltigförklaras.
- Ta hand om avfall och rester i slutet av produktens livslängd i enlighet med lokala lagar och förordningar.

Driftsmiljö

- Produkten bör inte utsättas för höga temperatur- och fuktskillnader för att undvika kondensation i höljet eller bakom linsen.
- Förvara produkten på ett svalt ställe (rumstemperatur) på en torr och dammfri plats och utsätt den aldrig för höga temperaturer eller permanent direkt solljus.
- Skydda produkten från fall, stötar och slag.

Beskrivning av kameran

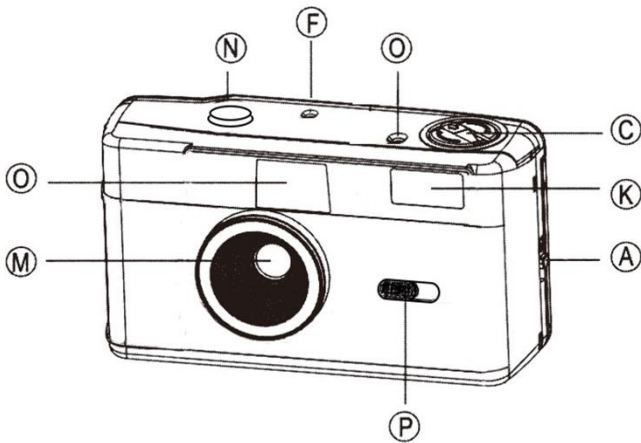

- A. Lås upp
- B. Bakre luckan
- C. Spola tillbaka vev
- D. Filmrulle
- E. Kontroll av filmens framryckning
- F. Foto motsvara
- G. Spola tillbaka-knappen
- H. Hål för handrem
- I. Batteriluckan
- J. Filmkammaren
- K. Flash
- L. Sökare
- M. Lins
- N. Utlösare
- O. Flash-beredskap
- P. Blixt på/av

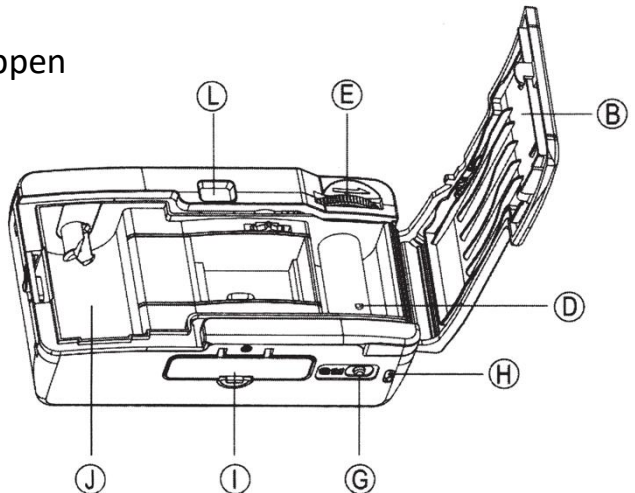

Användning av kameran

OBS!

För att säkerställa att kameran fungerar optimalt följer du nedanstående steg när du använder kameran:

Steg 1: Sätt i batteriet

- Öppna batteriluckan i pilens riktning.
- Sätt in 1x AA-batteri i batterifacket.
- Se till att batteriet sätts in med rätt polaritet.
- Den korrekta polariteten (batteriets "+" och "-" ändrar) anges på insidan av batterifacket.

Steg 2: Lägga in 35 mm-filmen

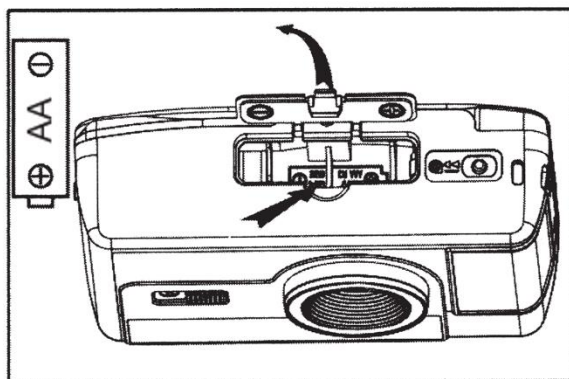

- Tryck på låset (A) i pilens riktning för att öppna den bakre luckan (B) enligt bild 1.
- Lyft upp spolveven (C) och placera en ny filmrulle i filmfacket.

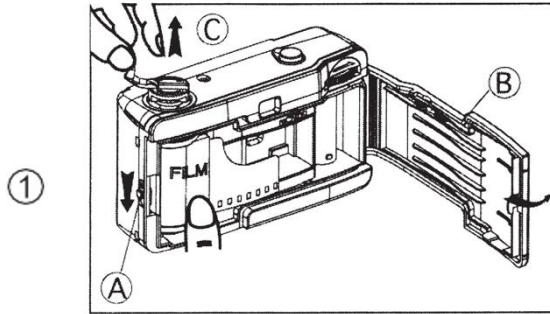

- När filmen är laddad, skjut tillbaka spolvevredet (C) till sitt läge enligt bild 2.
- Spola upp filmen och placera filmens andra hål på spolen (D).
- Framför filmen en aning genom att vrida på förarhjulet (E).

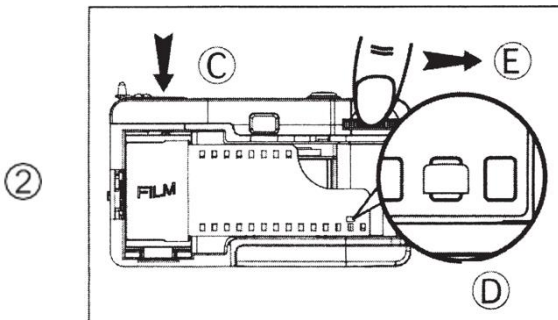

- Se till att filmen ligger platt i mitten av filmfacket, enligt bild 3, och stäng kamerans bakre lucka.

③

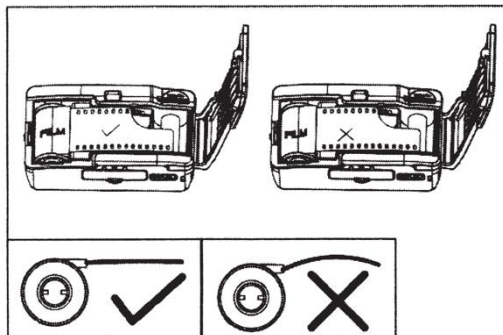

- När du har stängt den bakre luckan fortsätter du att filma genom att vrida förstakedjehjulet (E) så långt som möjligt, enligt bild 4.
- Tryck på slutarknappen.
- Upprepa processen en gång till (skjut filmen och tryck på avtryckaren).
- Fotoräknaren (F) visar siffran "1", vilket indikerar att kameran nu är redo att ta det första fotot.

④

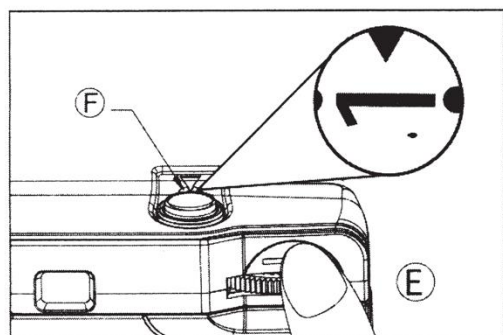

Steg 3: Ta bilder

För bästa resultat ska du stå minst en meter från motivet och ta bilderna i bra belysning.

Om du fotograferar i soligt eller delvis soligt väder ska du ha solen i ryggen.

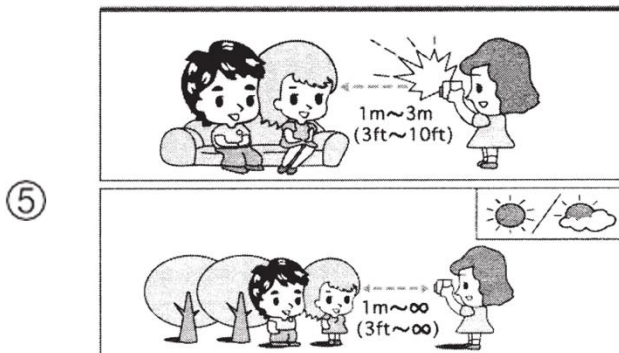

- Vid behov kan du använda blixtfunktionen genom att aktivera blixten (K) med blyxt på/av-knappen (P).
- Om du vill slå på blixten, för du blyxtknappen till läget " " ⚡
- Vänta efter att du har slagit på den tills blyxtberedskapsindikatorn (O) lyser för att indikera att blixten är redo att användas.
- När du har tagit ett foto ska du vänta tills blyxtberedskapsindikatorn (O) lyser igen innan du tar nästa foto.
- Om blixten (K) inte aktiveras eller om indikatorn för blyxtberedskap inte lyser, byt ut AA-batteriet och försök igen.

Steg 4: Ta ut filmen ur kameran

När du har tagit det maximala antal bilder som anges av antalet exponeringar på filmkassetten är det dags att ta ut filmen ur kameran.

- Tryck på spolningsknappen (G) på kamerans undersida.
- Vrid återspolningsveven (C) medurs tills all film är återspolad tillbaka till filmkassetten.

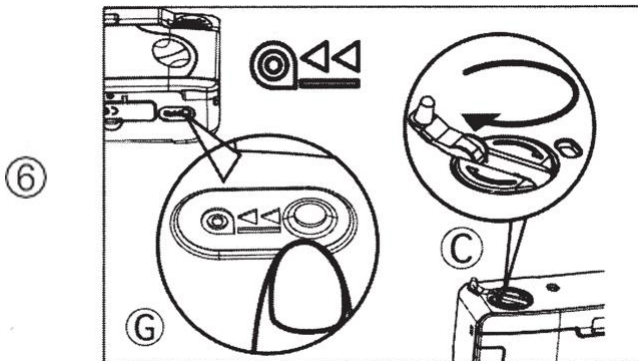

- Öppna den bakre luckan. (B)
- Lyft upp spolvevredet (C) och ta bort filmen från filmkammaren.

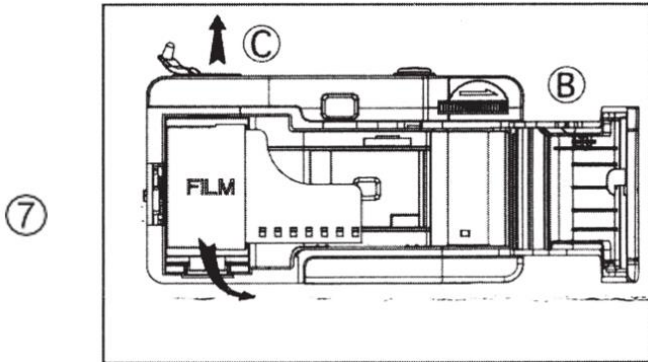

OBS!

Innan du spolar tillbaka filmen ska du trycka på avtryckaren eller ta det sista fotot.

När du har spolat tillbaka kan du släppa spolknappen genom att helt enkelt trycka på avtryckaren.

Tekniska data

Filmer	135 / 35mm film 24 x 36 mm ISO200/400
Objektivets brännvidd	28mm F8 Enskilda element
Fokus	1m - ∞
Slutartid	1/120s
Transport av film	Manuell lindning och avveckling
Bildvinkel	70°
Batteri	1 x AA-batteri (ingår inte)
Mått	118(B) x 66(H) x 42(D) mm
Vikt	110g
Material för hölje	ABS plast

Leveransens omfattning

- Kamera
- Handrem
- Bruksanvisning
(EN/DE)

Bruksanvisningar på andra språk kan laddas ner från följande adress:

bit.ly/2WERgXg eller

www.easypix.info/download-manuals/download/easypix35

OBS!



Apparater som är märkta med denna symbol får inte slängas med hushållsavfallet! Du är enligt lag skyldig att göra dig av med gamla apparater samt batterier och uppladdningsbara batterier separat från hushållsavfallet.

Information om insamlingsställen som tar emot begagnade apparater/batterier gratis kan du få från din lokala eller kommunala myndighet.

Bortskaffande



Kassera förpackningen:

Kassera förpackningen enligt typ. Lägg kartong och kartong i papperskorgen och folie i returpapperskorgen.



Användarnas bortskaffande av WEEE och/eller batterier i privata hushåll i Europeiska unionen:

Den här symbolen på produkten eller på förpackningen visar att den inte får slängas med hushållsavfallet. Du måste göra dig av med din avfallsapparat och/eller ditt batteri genom att lämna in det till det tillämpliga återtagningssystemet för återvinning av elektrisk och elektronisk utrustning och/eller batterier. För mer information om hur du kan återvinna den här apparaten och/eller batteriet kan du kontakta ditt lokala stadskontor, den butik där du köpte apparaten eller din avfallshanteringsjänst. Återvinning av material bidrar till att bevara naturresurser och till att materialet återvinns på ett sätt som skyddar människors hälsa och miljön.



VARNING

Varning för batteriet:

- Ta inte isär eller slå på batteriet. Var försiktig så att du inte kortsluter batteriet. Utsätt inte batteriet för höga temperaturer. Fortsätt inte att använda batteriet om det läcker eller expanderar.

- Ladda alltid via systemet. Om batteriet byts ut mot fel typ finns det risk för explosion.
- Håll batteriet borta från barn.
- Batterier kan explodera om de utsätts för öppen eld. Släng aldrig batterier i en eld.
- Kassera förbrukade batterier i enlighet med lokala bestämmelser.
- Innan du gör dig av med enheten ska du ta bort batteriet och göra dig av med det separat.

Förklaring om överensstämmelse



Tillverkaren intygar härmed att CE-märkningen har anbringats på denna produkt i enlighet med de väsentliga kraven och de relevanta bestämmelserna i EU-direktiven.

Förklaringen om överensstämmelse kan laddas ner här:

www.easypix.info/download/pdf/doc_easypix35.pdf

EASYPPIX | LIFESTYLE
ELECTRONICS