

easyPix®



DVCS127

**Manuale istruzioni**

## 1. Panoramica articolo

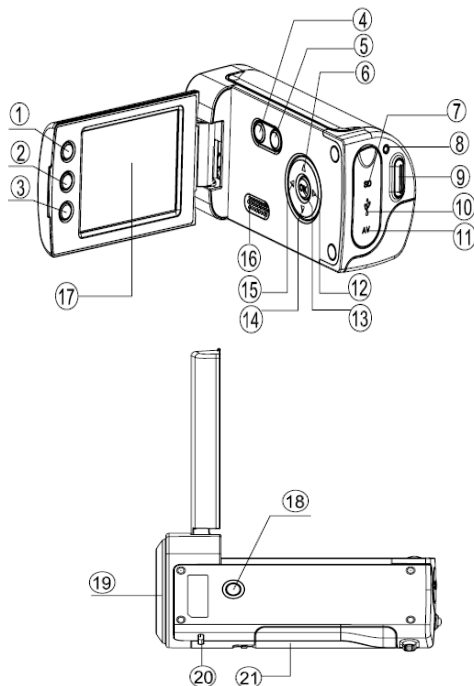

|    |                         |
|----|-------------------------|
| 1  | Tasto display           |
| 2  | Tasto LED ON/OFF        |
| 3  | Tasto Modo              |
| 4  | Tasto Aliment.          |
| 5  | Tasto Menu              |
| 6  | Tasto SU ▲              |
| 7  | SD card slot            |
| 8  | LED alimentazione       |
| 9  | Tasto Otturatore        |
| 10 | Spinotto USB            |
| 11 | Spinotto AV             |
| 12 | Tasto Destra/T. aut.▶   |
| 13 | Tasto OK                |
| 14 | Tasto Giù ▼             |
| 15 | Tasto Sinistra ◀        |
| 16 | Altoparlante            |
| 17 | LCD screen              |
| 18 | Presca treppiede        |
| 19 | Obiettivo               |
| 20 | Cinghietta di trasporto |
| 21 | Coperchio batteria      |

## 2. Display monitor

### Modo paesaggio

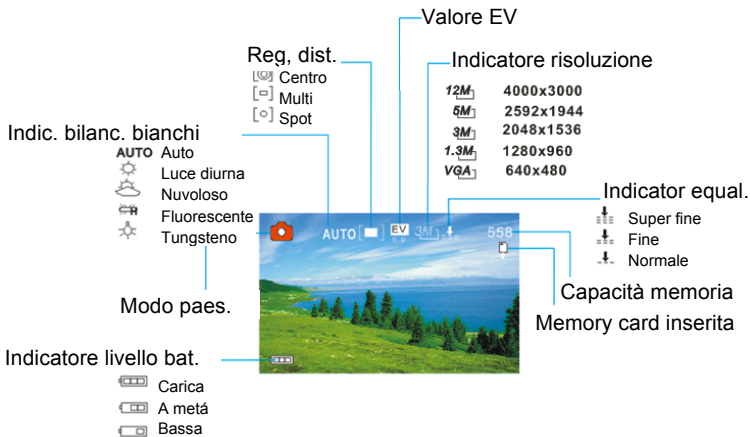

# Modo Videoregistrazione

## Modalità di riproduzione

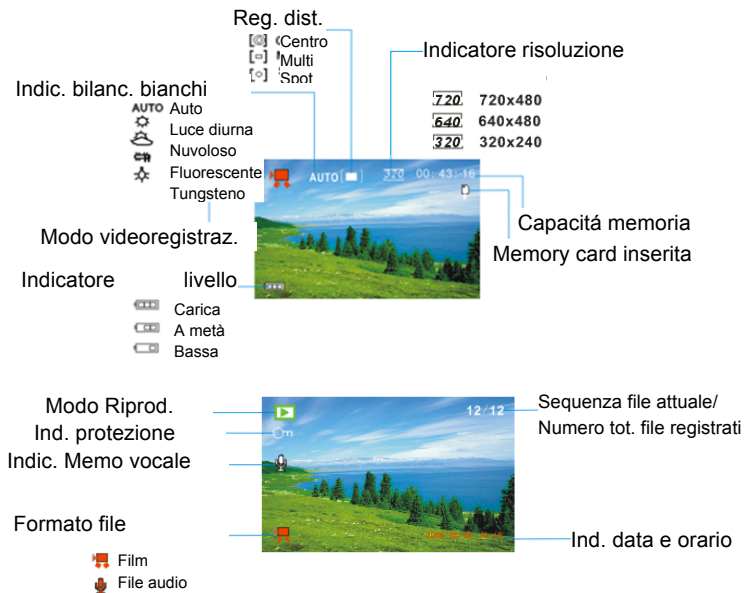

### 3. Preparazione

#### Installazione della batteria

1. Aprire lo sportello della videocamera.
2. Inserire tre batterie AAA rispettando la polarità (+) e negativa (-) come indicato sul coperchio della batteria.
3. Chiudere lo sportello della batteria.

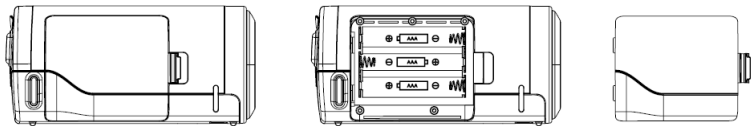

## Inserimento della Memory Card

Questa videocamera digitale non è dotata di memoria interna, per cui non è possibile fotografare o realizzare video con essa. Se si desidera registrare file, utilizzare una SD o MMC card. Spegnerla la videocamera prima di inserire oppure rimuovere la memory card.

Orientare correttamente la card prima di inserirla.

1. Spegnerla la videocamera.
2. Trovare il coperchio in gomma sulla parte posteriore della videocamera, aprire il coperchio in gomma; a questo punto sarà visibile lo slot per la SD card;
3. Inserire la memory card come illustrato.

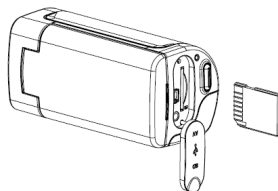

## 4. Utilizzo della videocamera

### Accensione e spegnimento della videocamera

1. Aprire il pannello LCD.
2. Per accendere la videocamera, tenere premuto il tasto **ALIMENTAZIONE** finché non si accende l'LCD screen.
3. Premere nuovamente il tasto **ALIMENTAZIONE** per spegnere la videocamera.

### Immagini singole

1. Accendere la videocamera.
2. Premere il tasto **MODO** per impostare la videocamera sul modo Paesaggio; l'LCD screen visualizza l'icona .
3. Utilizzare l'LCD screen per inquadrare il soggetto.  
Tenere ben ferma la videocamera e premere il tasto **OTTURATORE** per scattare una fotografia.

## Videoregistrazione

- 1: Accendere la videocamera e impostarla sul modo Videoregistrazione.
- 2: Premere il tasto **OTTURATORE** per avviare la registrazione. Premere il tasto **DESTRA** per mettere in pausa e premerlo nuovamente per continuare.
- 3: Premere nuovamente il tasto **OTTURATORE** per concludere la registrazione. Se la memoria é piena, la videocamera interrompe automaticamente la registrazione.

## Registrazione Audio

- 1: Accendere la videocamera e impostala sul modo Registrazione audio.
- 2: Premere il tasto **OTTURATORE** per avviare la registrazione. Premere il tasto **SU** per mettere in pausa e premerlo nuovamente per continuare.
- 3: Premere nuovamente **OTTURATORE** per concludere la registrazione.

**Dopo aver raggiunto un tempo massimo di registrazione video di 29 minuti, la fotocamera si arresta automaticamente. La registrazione video può essere riavviato solo manualmente.**

Se la memoria è piena, la videocamera interrompe automaticamente la



registrazione.

## ***5. Riproduzione***

### **Riproduzione immagini fisse**

1: Accendere la videocamera e premere il tasto **MODO** finché non viene attivato il modo Riproduzione.

L'LCD screen visualizza l'ultimo file registrato. Se non vi sono immagini memorizzate, viene visualizzato il messaggio [Nessuna immagine].

2: Premere i tasti **SINISTRA** o **DESTRA** per effettuare un'anteprima dell'immagine precedente o successiva.

### **Nuova riproduzione di video**

1: Premere i tasti **SINISTRO** o **DESTRO** per selezionare i video che si desidera riprodurre nel modo riproduzione.

2: Premere il tasto **Otturatore** per avviare la riproduzione. Premere il tasto

**MENU** per concludere la registrazione. Premere il tasto **SU** per mettere in pausa e premerlo nuovamente per continuare. Premere il tasto **DESTRA** per effettuare l'avanzamento rapido e quello **SINISTRA** per effettuare l'avvolgimento rapido.

### **Nuove riproduzione di file audio**

1: Premere i tasti **SINISTRA** o **DESTRA** per selezionare il file audio che si desidera riprodurre.

2: Premere il tasto **Otturatore** per avviare la riproduzione. Premere il tasto **MENU** per concludere la registrazione Premere il tasto **SU** per mettere in pausa e premerlo nuovamente per continuare. Premere il tasto **DESTRA** per effettuare l'avanzamento rapido e quello **SINISTRA** per effettuare il riavvolgimento rapido.

## **6. Collegamento a TV / PC**

### **Collegamento della videocamera alla TV**

Collegare la videocamera alla TV con il cavo in dotazione. Collegare quindi TV e videocamera all'alimentazione. L'LCD screen della videocamera diventa nero e lo schermo della TV diventa l'LCD screen della videocamera.

1. Collegare la videocamera a una TV con il cavo TV-out (in dotazione) .
2. Accendere la TV e la videocamera e impostare la TV sul modo "AV".
3. Quando la videocamera è impostata sul modo registrazione, è possibile effettuare l'anteprima dei soggetti che si desidera registrare sullo schermo TV.
4. Quando la videocamera è impostata sul modo Registrazione, è possibile riprodurre tutte le immagini, i video e gli audio memorizzati nella videocamera sulla TV.

## Collegamento della videocamera a un PC

È possibile scaricare file da una memory card di un videoregistratore a un computer in due modi:

- Inserendo la memory card in un lettore card
- Collegando la videocamera a un computer con il cavo USB in dotazione.

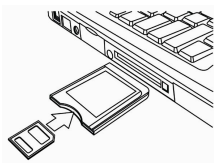

### Utilizzo di un lettore card

- 1: Espellere una memory card dalla videocamera e inserirla in un lettore card collegato a un computer.
- 2: Aprire [My Computer] o [Windows Explorer] e fare doppio clic sull'icona del disco amovibile che rappresenta la memory card.
- 3: Copiare le immagini dalla card a una directory a scelta sull'hardisk del computer.

## Collegamento della videocamera a un PC con il cavo USB

- 1: Impostare il modo USB sul modo [MSDC].
- 2: Collegare il cavo USB in dotazione alla porta USB del computer e

accendere la videocamera. Lo schermo visualizza il messaggio "MSDC" quando il collegamento al computer è stato completato.

3: Aprire [My Computer] o [Windows Explorer]. Nell'elenco drive viene visualizzato un "DSCO amovibile". Fare doppio clic sull'icona "DSCO amovibile" per visualizzarne il contenuto. I file memorizzati nella videocamera si trovano nella cartella "DCIM".

4: Copiare le foto o i file dal computer.

## 7. Specifiche

|                 |   |
|-----------------|---|
| Sensore         | 5MegaPixel CMOS   |
| Display         | 2.7" TFT Color LCD  |
| Range focal.    | 150 cm ~ Infinito   |
| Apertura        | F3.2, fuoco fisso   |
| Otturatore      | Otturatore elettronico: 1/2 ~ 1/1024 sec.   |
| Risoluzione     | Immagine fissa<br>12M(4000x3000)5M(2592X1944)/3M(2048X1536)/<br>1.3M(1280x960)/VGA(640X480)<br>Video: 720X480/640X480/320X240 |
| Sensibilità     | Auto  |
| Bilanc. bianchi | Auto/ Luce diurna/<br>Tungsteno/Fluorescente/Nuvoloso   |
| Cont. esposiz.  | Da -2EV a +2EV a passi di 0,3   |
| Burst           | Integrato   |
| Effetto foto    | Normale/BeN/Seppia/Negativo/Rosso/verde/Blu   |
| Timer aut.      | 2 / 10 secondi.   |

|                |  |
|----------------|--|
| Memoria        | Memoria esterna: SD / MMC / SDHC Memory Card che supporta fino a 8GB |
| Sistema TV     | NTSC / PAL   |
| Alimentazione  | AAA (alcaline/ 1,5 V) 3 batterie                                     |
| Temp. ambiente | Funzionamento: 0° C a 40° C<br>Memorizzazione: -20 a 60° C           |
| Microfono      | Integrato  |
| Altop.         | Integrato  |
| Misure         | Corpo camera: 4,43" x 2,2" x 2,13"                                   |
| Peso           | Corpo camera con/senza batteria: 0,42 lbs                            |

**Nota:** il design e le specifiche dell'apparecchio sono soggetti a modifiche senza preavviso.

**Requisiti di sistema:**

Windows 98SE/2000/ME/XP/Vista/Win7

CPU: Pentium III 800MHz o superiore

Memoria: 64 MB di memoria o superiore

Spazio su disco: Min. 128 MB di spazio disponibile

## DICHIARAZIONE DI CONFORMITÀ

*easypix dichiara con la presente che il prodotto DVC5127 è in conformità a tutti i requisiti essenziali della Direttiva 1999/5/EC. La dichiarazione di conformità si può scaricare qui:*

*[http://www.easypix.info/download/pdf/doc\\_dvc5127\\_trip\\_easypix\\_gmbh.pdf](http://www.easypix.info/download/pdf/doc_dvc5127_trip_easypix_gmbh.pdf)*

*Per l'assistenza tecnica visitate la nostra zona di supporto in [www.easypix.eu](http://www.easypix.eu).*



Only EU

**easypix**<sup>®</sup>  
LIFESTYLE ELECTRONICS