

Prefacio

Enhorabuena por adquirir esta cámara de vídeo digital avanzada que también puede utilizar como reproductor de música. Asegúrese de leer atentamente este manual y guárdelo en un lugar seguro por si tuviera que consultarlo en el futuro.

Acerca de este manual

Se han realizado todos los esfuerzos posibles para asegurar que el contenido de este manual sea correcto y esté actualizado. Sin embargo, no se garantiza la precisión de los contenidos y el fabricante se reserva el derecho de realizar cambios sin previo aviso.

Copyright

© Copyright 2006.

Reservados todos los derechos. Queda prohibida la reproducción, transmisión, transcripción, almacenamiento en un sistema de recuperación o traducción a otro idioma o lenguaje informático de esta publicación, mediante cualquier forma o por cualquier medio ya sea electrónico, mecánico, magnético, óptico, químico, manual o de cualquier otro tipo, sin el consentimiento previo y por escrito del fabricante.

Seguridad

- No utilice ni almacene el producto en áreas con polvo, suciedad o arena, ya que sus componentes podrían resultar dañados.
- No guarde el producto en lugares excesivamente calurosos. Las altas temperaturas pueden acortar la duración de los dispositivos electrónicos y deformar o derretir algunos plásticos.
- No guarde el producto en lugares excesivamente fríos. Cuando el producto se calienta por encima de su temperatura normal, puede formarse humedad en el interior, lo que podría dañar los circuitos electrónicos.
- No abra la carcasa.
- No tire ni golpee el producto. Una manipulación brusca puede dañar los componentes internos.
- No utilice productos químicos corrosivos, disolventes ni detergentes fuertes para limpiar el producto. Limpie el producto con un paño suave ligeramente humedecido.
- Si el producto o alguno de sus accesorios no funciona correctamente, llévelo al centro de reparación profesional más cercano. El personal que allí trabaje le atenderá y, si es necesario, ordenará la reparación del producto.

Tabla de contenido

<i>Prefacio</i>	<i>i</i>
<i>Acerca de este manual</i>	<i>i</i>
<i>Copyright</i>	<i>i</i>
<i>Seguridad</i>	<i>ii</i>
1 Presentación de la cámara	1
1.1 Requisitos del sistema	1
1.2 Características	1
1.3 Abrir el paquete	2
1.4 Acerca de la cámara	3
1.4.1 Vista frontal	3
1.4.2 Vista derecha	3
1.4.3 Vista izquierda.....	4
1.4.4 Vista superior	4
1.4.5 Vista inferior	4
1.4.6 Funciones de los botones.....	5
1.4.7 Girar el monitor LCD.....	6
2 Procedimientos iniciales	7
2.1 Cargar la batería	7
2.2 Instalar una tarjeta SD	8
2.3 Encender y apagar la cámara	8
3 Utilizar la cámara	9
3.1 Utilizar la pantalla LCD	9
3.2 Acerca de los indicadores LED	9
3.3 Menú de configuración	10
3.3.1 Efecto de sonido.....	10
3.3.2 Modo USB	10
3.3.3 Fecha y hora	11
3.3.4 Recepción	11
3.3.5 Apagado automático.....	11
3.3.6 Brillo LCD	11

3.3.7	Idioma	12
3.3.8	Sistema TV	12
3.3.9	Formato de archivo	12
3.3.10	Por defecto	12
3.4	Menú de configuración.....	12
3.4.1	Configuración del modo Vídeo	13
3.4.2	Configuración del modo Foto.....	14
4	Modo Vista previa	17
4.1	Iconos del modo Vista previa.....	17
4.2	Utilizar la función del disparador automático.....	18
4.3	Establecer el modo Flash.....	18
4.4	Equilibrio de blanco.....	19
4.5	Utilizar la función de zoom.....	19
5	Grabar el primer vídeo	20
5.1	Configuración del modo DV.....	20
5.2	Utilizar la función de zoom.....	20
5.3	Utilizar la función de disparador automático.....	20
6	Tomar la primera fotografía	21
6.1	Configuración del modo Foto.....	21
6.2	Utilizar la función de zoom.....	21
6.3	Establecer el modo Flash.....	21
6.4	Utilizar la función del disparador automático.....	21
7	Modo Grabador de voz	22
7.1	Botones del grabador de voz.....	22
8	Modo Reproducir	23
8.1	Modo Reproducir.....	23
8.1.1	Ver fotografías	23
8.1.2	Menú de reproducción de fotografías	23
8.1.3	Ver vídeos	24
8.1.4	Menú de reproducción de vídeo	24
8.1.5	Escuchar clips de vídeo.....	24

8.1.6	Menú de reproducción de voz	25
8.2	<i>Modo Música</i>	25
8.2.1	Menú del modo Música	25
8.3	<i>Modo Juegos</i>	25
9	Mando a distancia	26
10	Instalar las aplicaciones	28
10.1	<i>Controladores</i>	28
10.1.1	Controlador de la cámara	28
Apéndice	29
	<i>Especificaciones</i>	29

1 Presentación de la cámara

Lea esta sección para conocer las características y funciones de la cámara. Este capítulo también comprende los requisitos del sistema, el contenido del paquete y las vistas de la cámara.

1.1 Requisitos del sistema

La cámara requiere un equipo principal con las siguientes especificaciones:

- Sistema operativo Windows® XP, 2000, ME o 98SE
- Procesador Intel® Pentium III a 1 GHz o superior
- Al menos 256 MB de memoria RAM
- Puerto USB 1.1 estándar o superior
- Unidad de CD-ROM 4x o superior
- Al menos 200 MB de espacio disponible en disco

El puerto USB 1.1 le permitirá transferir los archivos desde y hacia su PC principal, pero la velocidad de transferencia será mucho más alta con un puerto USB 2.0
--

1.2 Características

La cámara ofrece múltiples funciones y características, entre las que se encuentran las siguientes:

- Cámara de vídeo digital
- Cámara estática digital (con zoom digital 8x y 6 megapíxeles)
- Reproductor Música
- Grabadora de voz
- Grabadora de TV, VCD y DVD
- Reproductor de juegos

1.3 Abrir el paquete

El paquete de la cámara debe contener los siguientes artículos. Si alguno de ellos falta o está dañado, póngase en contacto con su distribuidor inmediatamente.



Cámara

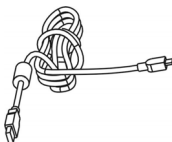

Cable USB

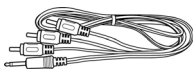

Cable AV



Funda

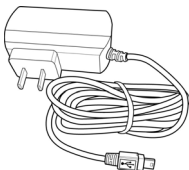

Cable de entrada de CA

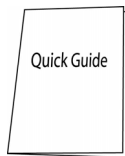

Guía rápida



Correa



CD-ROM



Manual del usuario

1.4 Acerca de la cámara

Consulte los siguientes diagramas para familiarizarse con los botones y controles de la cámara.

1.4.1 Vista frontal

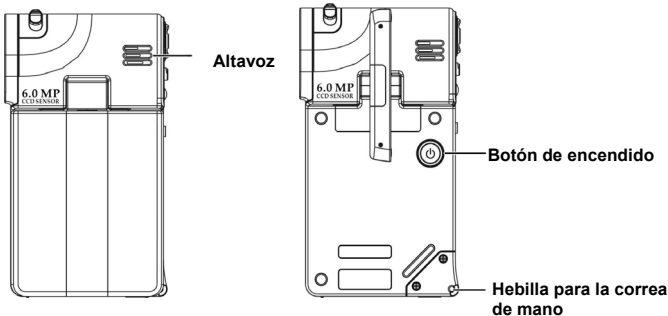

1.4.2 Vista derecha

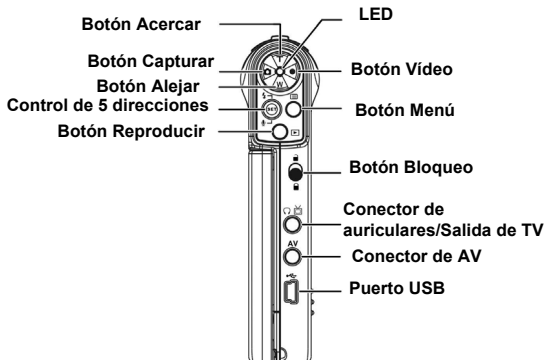

1.4.3 Vista izquierda

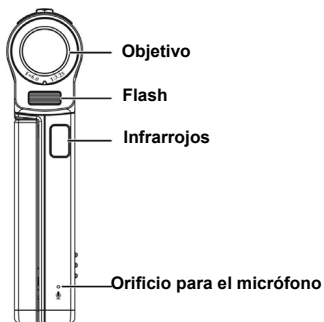

1.4.4 Vista superior

Botón Enfocar

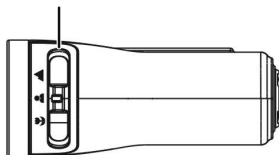



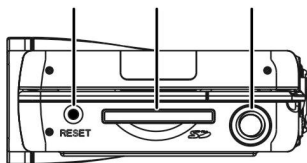

1.4.5 Vista inferior



Botón Reiniciar Compartimen
to de la tarjeta
SD Rosca para el
trípode



1.4.6 Funciones de los botones

Consulte la tabla siguiente para obtener la función detallada de cada uno de los botones:

Icono	Botón	Función
	Encender y apagar	Permite encender o apagar la cámara.
	T (acercar)	1. Utilice este botón para acercar o alejar la imagen. 2. Utilice este botón para ajustar el volumen en los modos de reproducción Música y Voz.
	W (alejar)	
	Capturar	Permite capturar una imagen
	Vídeo	Presione este botón para iniciar la grabación.
	Control de 5 direcciones (acercar)/ W (alejar)	1. Utilice este botón para acercar o alejar la imagen. 2. Presione el control de 5 direcciones en la dirección izquierda/derecha/arriba para establecer el temporizador de apagado automático, el equilibrio de blanco y el modo Flash 3. Presione el control de 5 direcciones en la dirección abajo para entrar en el modo Grabador de voz. 4. Presione el botón central del control de 5 direcciones para ejecutar el elemento
	Menú	Permite entrar o salir del menú de configuración.

Icono	Botón	Función
	Reproducir	Permite entrar en un menú de reproducción. Incluye los modos Reproducir, Música y Juegos.
	Bloqueo	En el modo Música, utilice este botón para desactivar todos los botones.
	Enfocar	Permite cambiar el modo de enfoque entre el modo Macro, Normal o Infinito.

1.4.7 Girar el monitor LCD

Abra el monitor LCD por el lado izquierdo de la cámara con cuidado.

En las siguientes imágenes se muestran las direcciones y la posición de bloqueo del monitor LCD:

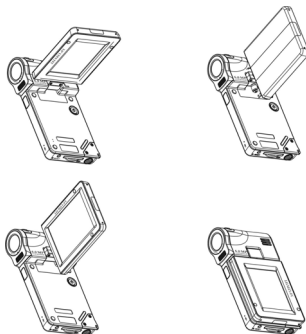

Nota: ¡no gire el monitor LCD en la dirección incorrecta para no dañarlo!

2 Procedimientos iniciales

Lea esta sección para aprender a utilizar la cámara. Esta sección describe solamente las funciones básicas.

2.1 Cargar la batería

La cámara está diseñada para utilizar una batería recargable integrada. Solamente tiene que utilizar el cable USB incluido en el paquete para conectar la cámara y su PC para que se inicie el proceso de carga.

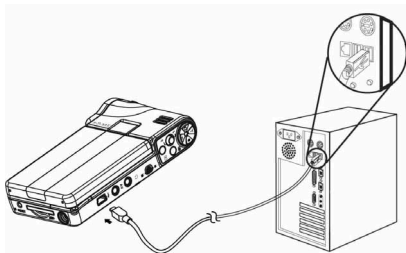

Cuando viaje, también puede llevar consigo el cable de alimentación de entrada de CA. Si enchufa el cable de alimentación de entrada de CA a la toma de corriente eléctrica, la cámara también se cargará.

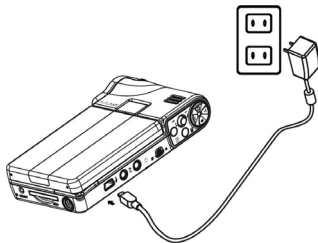

2.2 *Instalar una tarjeta SD*

Puede insertar una tarjeta SD en la cámara para proporcionar espacio de almacenamiento adicional.

Para instalar una tarjeta SD:

1. Inserte la tarjeta SD en su compartimento .
2. Presione suavemente la tarjeta para garantizar una conexión segura.

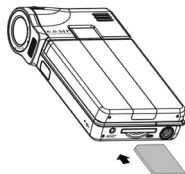

2.3 *Encender y apagar la cámara*

Hay dos formas de encender y apagar la cámara:

1. Abrir o cerrar el monitor LCD
2. Mantenga presionado el botón de encendido.

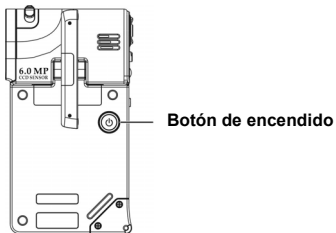

3 Utilizar la cámara

Lea esta sección para aprender a utilizar el menú de configuración básica de esta cámara.

3.1 Utilizar la pantalla LCD

Utilice la pantalla LCD para crear y revisar las imágenes y los videos almacenados en memoria y recorrer el sistema de menús OSD (On Screen Display).

Los iconos mostrados en la pantalla LCD también muestran la configuración actual.



Pantalla LCD en el modo de grabación de vídeo



Pantalla LCD en el modo de vista previa y captura

3.2 Acerca de los indicadores LED

	LED	
	Azul	Rojo
Cámara apagada	APAGADO	APAGADO
Cámara encendida/en espera	ENCENDIDO	APAGADO
Procesando	Parpa-dea (1 HZ)	Parpadea (1 HZ)
Carga baja de la batería	APAGADO	Parpadea (1 HZ)
Conexión USB	ENCENDIDO	APAGADO
Grabación de vídeo	Parpadea (1 HZ)	Parpadea (1 HZ)
Cargar	ENCENDIDO	APAGADO
Cargar la batería	APAGADO	Parpadea (1 HZ)

Modo de reproducción de voz y Música	Parpadea	Parpadea
Modo de reproducción MPEG	Parpadea	Parpadea
Carga del flash	APAGADO	Parpadea (1 HZ)

3.3 *Menú de configuración*

El menú de configuración contiene una serie de elementos que permiten configurar la cámara.

Para obtener acceso al menú **Configuración**:



1. Encienda la cámara.
2. Presione el botón **Menú** y presione el control de 5 direcciones en la dirección abajo para entrar en el menú **Configuración**.

Para salir de este menú una vez configurada la cámara, presione de nuevo el botón **Menú**.

3.3.1 **Efecto de sonido**

Utilice esta opción para activar o desactivar el efecto de sonido de la cámara.

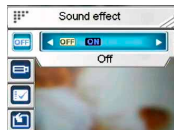

3.3.2 **Modo USB**

Utilice esta opción cuando conecte la cámara como dispositivo USB.



3.3.2.1 *Almacenamiento masivo*

Presione el control de 5 direcciones en la dirección izquierda o derecha para seleccionar la opción **Almac. Masivo**).

Conecte la cámara a su PC con el cable USB. Ahora la cámara se

presentará como disco extraíble.

3.3.2.2 *Cámara de PC*

Conecte la cámara a su PC con el cable USB. A partir de entonces podrá utilizar la cámara como cámara de PC en aplicaciones como Netmeeting o en cualquier herramienta de comunicación en línea.



Nota: antes de conectar la cámara como cámara de PC, instale el controlador del CD-ROM.

3.3.3 Fecha y hora

Utilice esta opción para establecer la fecha y la hora.



3.3.4 Recepción

Utilice esta opción para establecer una pantalla de bienvenida cuando encienda la cámara.



3.3.5 Apagado automático

Utilice esta opción para establecer el período de inactividad después del cual la cámara se apagará por sí sola. Esta función puede ahorrar carga en la batería.



3.3.6 Brillo LCD

Utilice esta opción para establecer el brillo del monitor LCD.

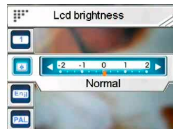

3.3.7 Idioma

Utilice esta opción para establecer un idioma para el menú OSD de la cámara..



3.3.8 Sistema TV

Utilice esta opción para establecer la salida de vídeo de la cámara de forma que coincida con el sistema de TV de su zona



3.3.9 Formato de archivo

Utilice esta opción para dar formato a los datos almacenados en la tarjeta de memoria o en la memoria interna.



Nota: si ejecuta esta función, todos los datos almacenados se borrarán y no se podrán recuperar. Asegúrese de que ha realizado una copia de seguridad de todos los datos antes de ejecutar la función de formato.

3.3.10 Por defecto

Utilice esta opción para restablecer los valores predeterminados de fábrica para todas las configuraciones.



3.4 Menú de configuración

El menú de configuración incluye los parámetros de los modos **Vídeo** y **Foto**.

Para obtener acceso al menú **Configuración**:

1. Encienda la cámara.
2. Presione el botón **Menú** y, a continuación, el control de 5 direcciones en la dirección izquierda o derecha para elegir entre el **modo Vídeo** y el **modo Foto**.

Para salir de este menú una vez configurada la cámara, presione de nuevo el botón **Menú**.

3.4.1 Configuración del modo Vídeo

Lea esta sección para definir la configuración del modo de grabación de vídeo.

Para obtener acceso al **modo Vídeo**:

1. Encienda la cámara y presione el botón **Menú**.
2. Presione el control de 5 direcciones en la dirección izquierda o derecha para resaltar la opción **Modo Vídeo**.
3. Presione el control de 5 direcciones la dirección arriba para entrar en el menú de configuración **Modo Vídeo**.



3.4.1.1 Resolución

Utilice esta opción para establecer la resolución para cada grabación de vídeo.



3.4.1.2 Ajuste EV

Utilice esta opción si desea cambiar la exposición para los vídeos. Normalmente este valor se debe establecer en **0.0 (0,0)**, pero puede que desee aumentar la exposición para iluminar un sujeto poco iluminado o reducirla si va a grabar un vídeo en un entorno con mucha luminosidad.



3.4.1.3 Filtro digital

Utilice esta opción para convertir una imagen de vídeo en áreas de color diferente.

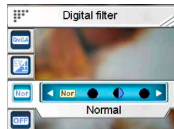

3.4.1.4 Estabilización

Utilice esta opción para contrarrestar las vibraciones de la cámara para que pueda grabar vídeos más nítidos.

3.4.1.5 Supervisar vídeo

Utilice esta opción para controlar que la cámara no comience a grabar un vídeo hasta que la imagen situada dentro del área de enfoque se mueva.



3.4.2 Configuración del modo Foto

Lea esta sección para definir la configuración del modo **Captura**.

Para obtener acceso a la configuración del **modo Foto**:

1. Encienda la cámara y presione el botón **Menú**.
2. Presione el control de 5 direcciones en la dirección izquierda o derecha para resaltar la opción **Modo Foto**.
3. Presione el control de 5 direcciones la dirección arriba para entrar en el menú de configuración **Modo Foto**.

3.4.2.1 Escena

Utilice esta opción para seleccionar un modo de escena apropiado para hacer una fotografía.

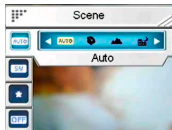

3.4.2.2 Resolución

Utilice esta opción para determinar la resolución de la fotografía que va a tomar. Una resolución más grande ocupará más espacio de almacenamiento en memoria.



3.4.2.3 *Calidad de la imagen*

Utilice esta opción si desea establecer la calidad de la imagen para la fotografía que va a capturar. Una fotografía de alta calidad ocupa más espacio en memoria.



3.4.2.4 *Disparos continuos*

Se tomarán tres imágenes continuas cuando se active esta función. Utilícela para tomar imágenes continuas con un breve retardo entre cada una de ellas.



3.4.2.5 *Foto pareja*

Utilice esta opción para combinar dos imágenes diferentes en una fotografía.



3.4.2.6 *Imprimir fecha*

Utilice esta opción para establecer el sello de fecha en las imágenes.

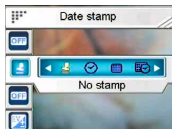

3.4.2.7 *Marco de imagen*

Utilice esta opción para agregar un marco de imagen a las fotografías cuando se toman. Hay 16 marcos de imagen entre los que se puede elegir:

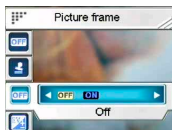

3.4.2.8 *Ajuste EV*

Utilice esta opción si desea cambiar la exposición para las fotografías. Normalmente este valor se debe establecer en **0.0 (0,0)**, pero puede que desee aumentar la exposición para iluminar un sujeto poco iluminado o

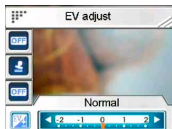

reducirla si va a grabar un vídeo en un entorno con mucha luminosidad.

3.4.2.9 *ISO*

La configuración ISO (sensibilidad) controla la sensibilidad de la cámara según la iluminación. Cuanto menor sea la sensibilidad, mayor será el valor de la exposición necesario. Cuando aumente la sensibilidad, la velocidad del disparador será más rápida y el valor de la exposición se reducirá. Puede haber ruidos en las imágenes.



3.4.2.10 *Filtro digital*

Utilice esta opción para convertir una imagen en áreas de color diferente.

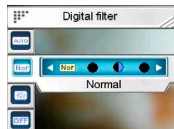

3.4.2.11 *Medición*

Esta cámara proporciona 3 modos de medición con los que puede hacer fotografías en diferentes situaciones: **Matriz**, **Ponderación central** y **Mancha**.



3.4.2.12 *Histograma*

Utilice esta opción para mostrar un gráfico que se presenta la distribución de la luz en la fotografía.



3.4.2.13 *Icono*

Utilice esta opción para activar o desactivar la visualización de todos los iconos en la pantalla LCD.

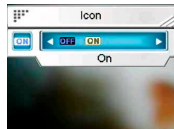



4 Modo Vista previa

Lea esta sección para obtener instrucciones detalladas de uso de las funciones del modo **Vista previa**.

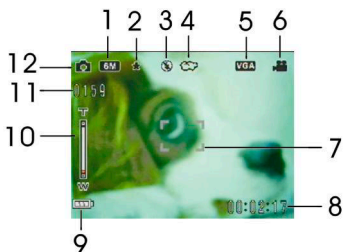
4.1 Iconos del modo Vista previa



Número	Icono	Descripción
1		Resolución de las fotografías
2		Calidad de la imagen
3		Modo Flash
4		Equilibrio de blanco
5		Resolución de vídeo
6		Icono del modo Vídeo
7		Área de enfoque
8		Hora actual
9		Indicador de la batería

Número	Icono	Descripción
10		Barra de zoom
11	0159	Número de fotografías restantes
12		Icono de modo de captura

4.2 Utilizar la función del disparador automático

Utilice la función del disparador automático para establecer un retardo entre el instante en el que se presiona el disparador y el momento en el que realmente se captura la imagen. Se puede establecer un retardo de **3 ó 10** segundos. Esta función se puede utilizar tanto en el modo de captura como en el modo de grabación.

Para establecer la opción

Temporizador:

1. Encienda la cámara.
2. Presione el control de 5 direcciones en la dirección arriba para seleccionar **Apagado, 3s o 10s**. El temporizador seleccionado se mostrará en el centro de la pantalla LCD.
3. Presione el botón **Capturar** o **Grabar** para iniciar la cuenta atrás.







4.3 Establecer el modo Flash

Cuando inicie la captura de una fotografía, presione el control de 5 direcciones en la dirección arriba para cambiar de modo de **flash**.

Consulte la tabla siguiente para obtener una descripción detallada así como los símbolos de cada uno de los modos de **flash**.

Nota: esta función solamente se activa cuando se realizan fotografías.

Icono	Descripción
	El flash está desactivado.
	El flash solamente se dispara automáticamente cuando es necesario.
	El flash siempre está activado.
	Flash de sincronización lenta.

4.4 *Equilibrio de blanco*

Utilice esta opción para corregir el color en función de las diferentes condiciones de luminosidad.

Encienda la cámara y presione el control de 5 direcciones en la dirección derecha para seleccionar una de las siguientes opciones: **Auto**, **Sol**, **Nuboso**, **Tungsteno** o **Fluoresc**. El modo cambiará cada vez que presione el control de 5 direcciones.

4.5 *Utilizar la función de zoom*

Esta función se puede utilizar tanto en el modo Captura como en el modo Vídeo.

Para controlar la función de zoom, presione el botón **T (acercar)** para acercar lo que desea fotografiar o el botón **W (alejar)** para alejar que desea fotografiar.

La barra de zoom de la pantalla LCD indica el estado del zoom.

5 Grabar el primer vídeo

Antes de grabar el primer vídeo, lea atentamente las secciones “1 **Presentación de la cámara**”, “2 **Procedimientos iniciales**” y “3 **Utilizar la cámara**”.

Para grabar un vídeo:

1. Encienda la cámara.
2. Utilice el **área de enfoque** de la pantalla LCD para encuadrar la imagen.
3. Presione el botón **Vídeo** para grabar el vídeo.

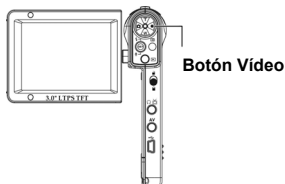

El clip de vídeo se guardará en la tarjeta SD o en la memoria interna con un nombre de archivo único.

5.1 *Configuración del modo DV*

Consulte la sección “3.4.1 **Modo Vídeo**” para obtener información detallada.

5.2 *Utilizar la función de zoom*

Consulte la sección “4.5 **Utilizar la función de zoom**” para obtener información detallada.

5.3 *Utilizar la función de disparador automático*

Consulte la sección “4.2 **Utilizar la función del disparador automático**” para obtener información detallada.

6 Tomar la primera fotografía

Antes de grabar el primer vídeo, lea atentamente las secciones “1 **Presentación de la cámara**”, “2 **Procedimientos iniciales**” y “3 **Utilizar la cámara**”.

Para tomar una fotografía:

1. Encienda la cámara.
2. Utilice el **área de enfoque** de la pantalla LCD para encuadrar la imagen.
3. Presione el botón **Capturar** para capturar la imagen.

Botón Capturar

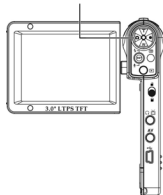

La imagen se guardará en la tarjeta SD o en la memoria interna con un nombre de archivo único.

6.1 *Configuración del modo Foto*

Consulte la sección “3.4.2 **Modo Foto**” para obtener información detallada.

6.2 *Utilizar la función de zoom*

Consulte la sección “4.5 **Utilizar la función de zoom**” para obtener información detallada.

6.3 *Establecer el modo Flash*

Consulte la sección “4.3 **Establecer el modo Flash**” para obtener información detallada.

6.4 *Utilizar la función del disparador automático*

Consulte la sección “4.2 **Utilizar la función del disparador automático**” para obtener información detallada.

7 Modo Grabador de voz

Lea esta sección y aprenda a utilizar la cámara como una grabadora de voz. Encienda la cámara y presione el control de 5 direcciones para entrar en el modo **Grabador de voz**.

7.1 Botones del grabador de voz

En la tabla siguiente encontrará la función de los botones.

Control de 5 direcciones

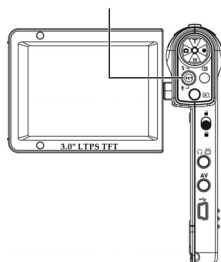

Icono	Botón	Función
	Control de 5 direcciones	Presione el botón central del control de 5 direcciones para iniciar o detener la grabación

8 Modo Reproducir

Lea esta sección para obtener información detallada sobre el modo Reproducir.

Encienda la cámara y presione el botón **Reproducir** para entrar en el modo del mismo nombre. Este modo incluye los modos **Reproducir**, **Música** y **Juegos**.

8.1 *Modo Reproducir*

Después de entrar en el modo Reproducir, los archivos de fotos, vídeos y voz guardados en la tarjeta SD o en la memoria interna se mostrarán en orden.

Para entrar en el modo **Reproducir**:

1. Presione el control de 5 direcciones en la dirección izquierda o derecha en el modo **Reproducir** y resalte la opción **Reproducir**.
2. Presione el botón central del control de 5 direcciones para confirmar la selección.

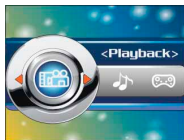

Presione el control de 5 direcciones en la dirección izquierda o derecha para mostrar el archivo siguiente o anterior.

8.1.1 Ver fotografías

Cuando vea una imagen:

1. Presione el botón **T** o **W** para acercar o alejar la fotografía.
2. Presione el control de 5 direcciones en la dirección abajo para grabar una nota de voz de 20 segundos.
3. Presione el botón Reproducir de nuevo para volver al menú Reproducir.

8.1.2 Menú de reproducción de fotografías

Mientras ve las imágenes, presione el botón **Menú** para definir la configuración de reproducción de fotos.

Utilice el control de 5 direcciones en la dirección arriba o abajo para elegir una opción.

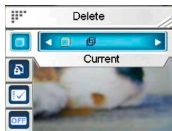

Nota: para que esta función se active debe haber al menos un archivo de imagen en la tarjeta SD o en la memoria interna.

8.1.3 Ver vídeos

Cuando busque un archivo de vídeo, el primer fotograma de todo el vídeo se mostrará en la pantalla.

Para ver un vídeo:

1. Presione el botón central del controlador de 5 direcciones para iniciar la reproducción. Vuelva a presionar este botón para detener la reproducción.
2. Presione el control de 5 direcciones en la dirección izquierda o derecha para reproducir con avance rápido (2X, 4X, 8X, 10X) o retroceso rápido (2X, 4X, 8X, 10X) mientras se reproduce un vídeo. Cada vez que presione el botón la velocidad de reproducción cambiará.
3. Presione los botones **T** o **W** para ajustar el volumen.

Nota: para poder ver el archivo siguiente o anterior, debe detener la reproducción del archivo.

8.1.4 Menú de reproducción de vídeo

Mientras ve el vídeo en el modo **Reproducir**, presione el botón **Menú** para definir la configuración de reproducción.

Utilice el control de 5 direcciones en la dirección arriba o abajo para elegir una opción.



Nota: para que esta función se active debe haber al menos un archivo de vídeo en la tarjeta SD o en la memoria interna.

8.1.5 Escuchar clips de vídeo

Para reproducir un archivo de voz:

1. Presione el control de 5 direcciones para reproducir o pausar el archivo actual.
2. Presione el control de 5 direcciones en la dirección abajo para detener la reproducción.
3. Presione los botones **T** o **W** para ajustar el volumen.

Nota: para poder ver el archivo siguiente o anterior, debe detener la reproducción del archivo actual.

8.1.6 Menú de reproducción de voz

Cuando el archivo de voz se encuentre en el modo de pantalla completa, presione el botón **Menú** para definir la configuración de reproducción de los archivos de voz.

Nota: para que esta función se active debe haber al menos un archivo de voz en la tarjeta SD o en la memoria interna.

8.2 Modo Música

1. Encienda la cámara y presione el botón Reproducir para entrar en el modo del mismo nombre.
2. Presione el control de 5 direcciones en la dirección izquierda o derecha para resaltar la opción **Música**.
3. Presione el botón central del control de 5 direcciones para confirmar la selección.

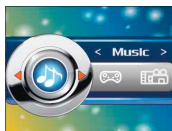

8.2.1 Menú del modo Música

En el modo de lista de archivos, presione el botón **Menú** y defina la configuración Música.

Nota: para que esta función se active debe haber al menos un archivo Música en la tarjeta SD o en la memoria interna.

8.3 Modo Juegos

1. Encienda la cámara y presione el botón **Reproducir** para entrar en el modo del mismo nombre.
2. Presione el control de 5 direcciones en la dirección izquierda o derecha para resaltar la opción **Jue**.
3. Presione el botón central del control de 5 direcciones para confirmar la selección.

Presione el control de 5 direcciones en la dirección izquierda o derecha para seleccionar uno de los siguientes juegos: **Sudoku, Tetris, Caja móvil o Bingo**.



9 Mando a distancia

Esta cámara proporciona la función de control remoto por infrarrojos.

En la tabla siguiente encontrará la función de los botones:

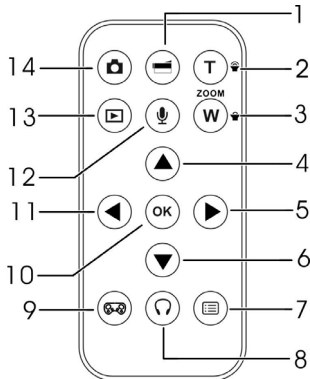

Número	Descripción
1	Utilice este botón para iniciar y detener la grabación de video.
2	1. Utilice este botón para acercar o alejar la imagen.
3	2. Utilice este botón para ajustar el volumen en los modos de reproducción Música y Voz.
4	1. Utilice este botón para desplazarse por los menús OSD. 2. Utilice este botón para establecer el modo Flash.

5	<ol style="list-style-type: none"> 1. Utilice este botón para desplazarse por los menús OSD. 2. Utilice este botón para establecer el equilibrio de blanco
6	<ol style="list-style-type: none"> 1. Utilice este botón para desplazarse por los menús OSD. 2. Utilice este botón para entrar en el modo de grabadora de voz.
7	Utilice este botón para entrar y salir del menú de configuración.
8	Utilice este botón para entrar y salir del modo Música.
9	Utilice este botón para entrar y salir del modo Juegos.
10	Utilice este botón para ejecutar los elementos.
11	Utilice el botón para establecer el apagado automático.
12	Utilice este botón para entrar en el modo de grabadora de voz.
13	Utilice este botón para entrar en el modo de reproducción.
14	Utilice este botón para capturar la imagen.

10 Instalar las aplicaciones

10.1 Controladores

Después de instalar el controlador de la cámara, puede utilizar ésta como “**dispositivo de almacenamiento masivo**” en su PC.

10.1.1 Controlador de la cámara

La cámara ofrece la función Almacenamiento masivo como dispositivo lector de tarjetas.

Cuando el controlador se haya instalado y la cámara se haya conectado, la memoria de ésta y cualquier tarjeta mini SD instalada aparecerán como **Dispositivo de almacenamiento masivo** en el Explorador de Windows. Los archivos se pueden arrastrar y soltar de la misma forma que con un disco normal.

Antes de conectar la cámara a su PC como **Cámara de PC**, siga las instrucciones que se indican a continuación para terminar la instalación del controlador.

Siga las instrucciones que se indican a continuación:

1. Inserte el CD del controlador suministrado en la unidad de CD-ROM.
2. Utilice el Explorador de Windows para ejecutar el archivo **Setup.exe** que se encuentra en el directorio raíz.
3. La instalación definirá la configuración de las ventanas.

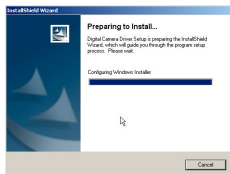

Apéndice

Especificaciones

General	
Formato del sensor CMOS	1/2,5 pulgadas
DSP	COACH 8 m
Resolución (imagen)	4032x3024 3648x2736 2816x2212 2048x1536 1600x1200 1280 x 960 640x480
Resolución (vídeo)	320x240 640x480
Tamaño físico	60 (A) x 119 (L) x 23 (F)
Clips de vídeo	30 fps en QVGA, 30 fps en VGA. 30 fps en D1
Audio	Micrófono y altavoz
Entrada de CC	N/D
Pantalla LCD	LCD TFT COG LTPS de 3.0"
Batería	Polímero de litio interno de 1300 mA <i>H</i> interna

General	
Interfaces	USB 2.0 de alta velocidad
Memoria interna	32 MB NAND
Memoria extraíble	Memoria Secure Digital (SD) extraíble
Material de la carcasa	Plástico
Adaptador de DA	Sí
Salida de TV	Salida de audio y vídeo (estéreo)
Entrada de TV	Entrada de vídeo y audio (estéreo)
Salida de audio	Música
Tiempo de puesta en marcha	<= 2 segundos desde el momento en el que se presiona el botón de encendido o se abre la pantalla LCD
Intervalo de tiempo entre disparos	<= 4.5 segundos
Flash	Flash desactivado, automático y siempre activado/Flash de sincronización lenta
Zoom	Zoom digital 8X
Distancia de enfoque	Personas: 70~200 cm. Paisajes: 200 cm ~ Infinito, Macro: 20 cm