

Cámara digital de vídeo

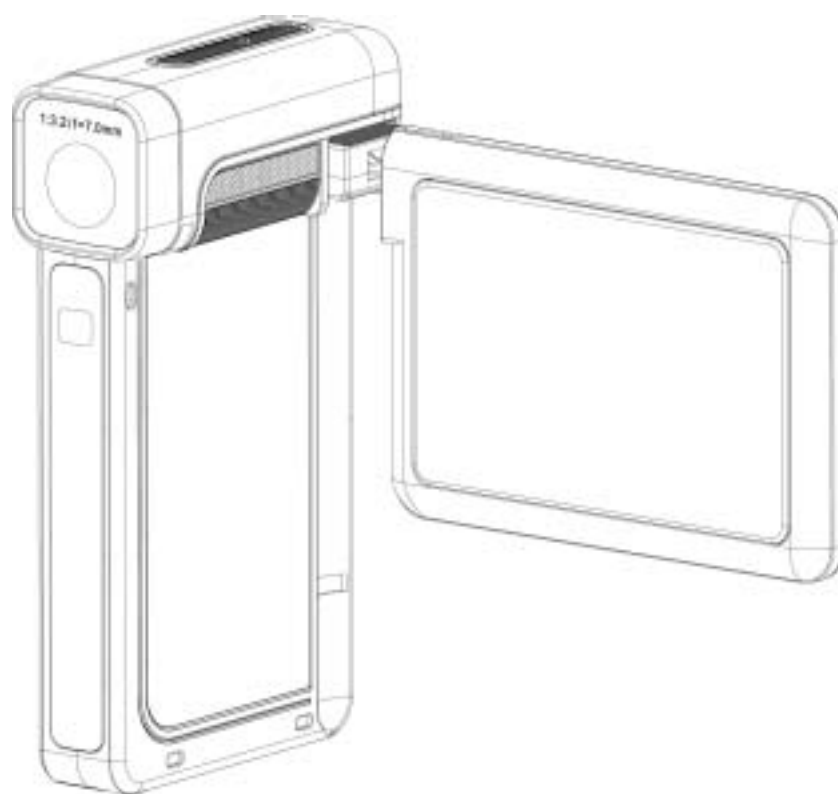

Manual del usuario

Contenido

Contenido.....	2
Sección 1 Conocer su cámara	1
Sección 2 Preparación y puesta en marcha	4
Sección 3 Modo Grabar	7
Sección 4 Modo Reproducir.....	34
Sección 5 Escuchar música MP3.....	46
Sección 6 Lectura de libros electrónicos	49
Sección 7 Ver películas MPEG4 en el PC.....	51
Sección 8 Ver fotos y películas en un TV.....	52
Sección 9 Conversor de archivos de vídeo	53
Sección 10 El CD de software incluido contiene Arcsoft .	61
Sección 11 Transferir datos a un ordenador	63
Sección 12 Especificaciones y requisitos del sistema.....	65

Sección 1

Conocer su cámara

★Vista previa

La cámara con sensor de 5 megapíxeles puede grabar películas MPEG-4 con calidad de DVD. Utilizando la tecnología MPEG-4, se puede grabar más vídeo en una cantidad determinada de memoria. También se pueden proporcionar imágenes de alta calidad de hasta 11 megapíxeles sin problemas. Con el monitor LCD color, el usuario podrá componer las imágenes y luego examinarlas fácilmente.

La cámara puede ajustar la exposición y el balance del color automáticamente o le permite cambiar estas configuraciones manualmente, además incluye un zoom digital 8x para aumentar el control de las fotos que toma. La cámara también es ideal para el uso como cámara PC conectada al ordenador a través del puerto USB 2.0 de alta velocidad

La cámara incorpora 64MB de memoria para que pueda tomar fotos y vídeos sin tarjeta de memoria. La ranura de la tarjeta de memoria le permite aumentar la capacidad de almacenamiento hasta 4G.



Nota:

La memoria integrada de 64MB ha sido utilizada parcialmente para código de firmware.

★Accesorios estándar

Abra el paquete y compruebe si los siguientes accesorios están presentes:

- Cámara
- Cable USB
- Adaptador de alimentación
- Cable TV
- NP 60 batería
- Guía rápida
- CD-ROM (Controlador, Software Arcsoft y Manual del usuario)
- Auriculares
- Mando a distancia
- Correa
- Funda

★ Vista frontal

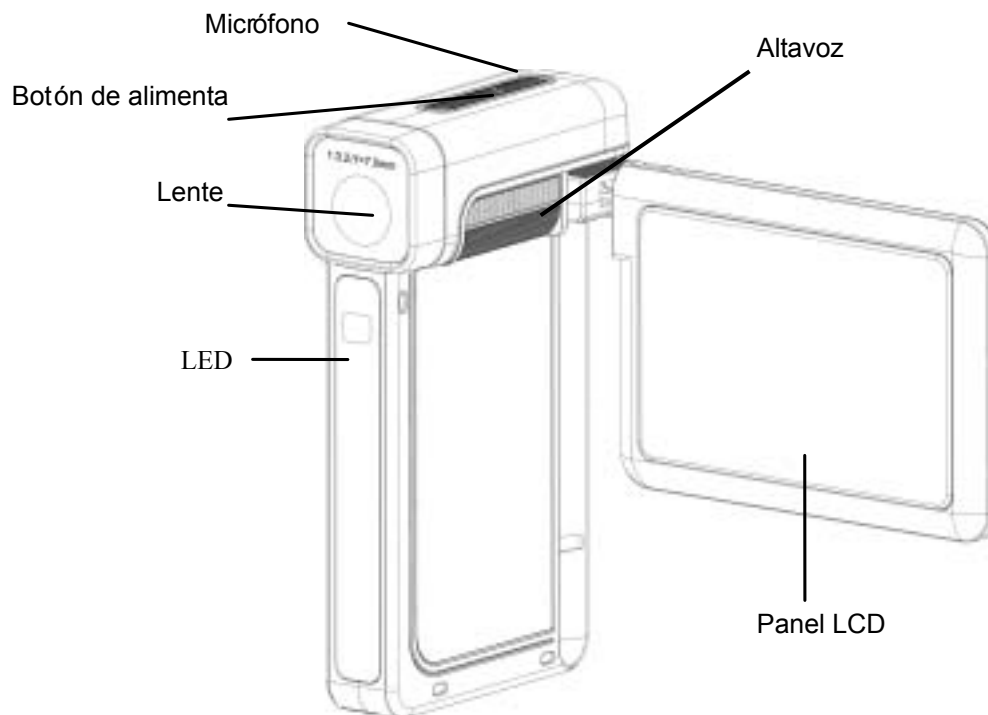

★ Ilustración del teclado

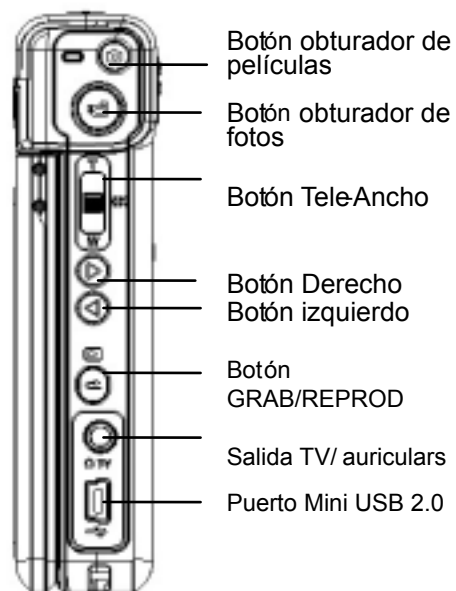

★ Vista lateral



Preparación y puesta en marcha

★ Colocación de la batería

Antes de poder usar la cámara, deberá colocar la batería de Li-ion recargable NP60.

1. Deslice la tapa de la batería siguiendo la dirección de la flecha.
2. Inserte la batería siguiendo las marcas de polaridad correcta (+ o -)
3. Cierre bien la tapa de la batería.

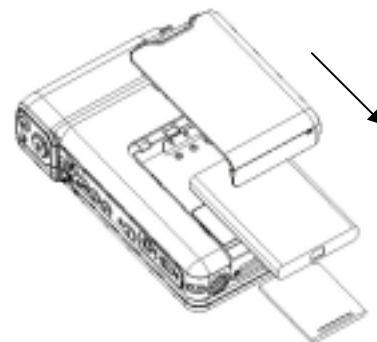

★ Insertar y quitar una tarjeta SD (opcional)

La cámara viene con una memoria interna de 64 MB, permitiéndole almacenar fotos, películas, voz y música. Puede expandir la capacidad de memoria usando una tarjeta de memoria SD o MMC de hasta 4G. Para insertar una tarjeta de memoria, consulte la figura siguiente:

1. Inserte la tarjeta de memoria hasta que se ajuste en posición.
2. Para quitar una tarjeta SD instalada, pulse la tarjeta hacia dentro para soltarla.
3. Cuando la tarjeta salte, sáquela con cuidado de la ranura.

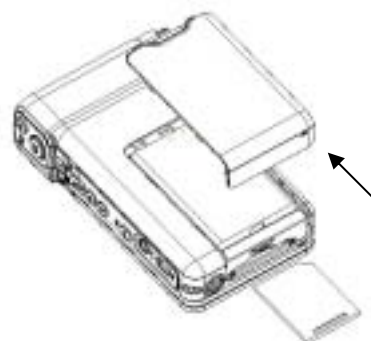

Nota:

Cuando la tarjeta de memoria esté insertada, las películas y fotos se graban en la tarjeta y no en la memoria interna.

★ Proteger datos en una tarjeta SD

La tarjeta SD es de sólo lectura cuando se bloquea. No se podrá grabar fotos, películas ni voz cuando la tarjeta SD esté bloqueada. Compruebe que el bloqueo esté en la posición desbloqueada cuando grabe fotos, películas y voz.

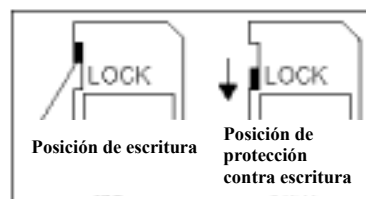





★ Encender la cámara y primeros pasos

Para encender la cámara:

- (1) Abra el panel LCD; la cámara se encenderá automáticamente.
- (2) O pulse el botón de alimentación durante un segundo para encenderla.



- ⇒ Para grabar una película, pulse el botón del obturador de película ().
- ⇒ Para tomar una foto, pulse el botón del obturador de foto ().
- ⇒ Para grabar la voz, presione el botón OK () para entrar en el menú Grabar. Utilice los botones de dirección para elegir la opción de lápiz de voz. Presione el botón de grabación de películas () para iniciar la grabación de voz.
- ⇒ Para ver películas, imágenes, o mp3 y grabaciones de voz almacenadas, así como leer eBooks, presione el botón GRABAR/REPRODUCIR () una vez para cambiar al Modo Reproducción.







★ Apagar la cámara

Para desactivar la Cámara, puede presionar el botón de Encendido durante un segundo, o colocar el panel LCD de nuevo en su posición original.

Sección 3

Modo Grabar

★ Funciones de los botones

<p>Botón Tele (Botón arriba)</p>  <p>Botón Ancho (Botón abajo)</p>	<ul style="list-style-type: none"> ● Botón derecho: Flash Automático /ACTIVADO /desactivado/ Reducción de ojos rojos/Luz encendida ● Botón izquierdo: Modo MP3 ACTIVADO/DESACTIVADO ● Botón Tele (Botón arriba): Acercar ● Botón Ancho (Botón abajo): Alejar ● Botón OK: Menú de opciones ACTIVADO
	<p>Botón de alimentación: Manténgalo pulsado un segundo para encender o apagar la cámara.</p>
	<p>Función de los botones GRABACIÓN & REPRODUCCIÓN:</p> <ul style="list-style-type: none"> ● Conmutan entre los modos de Grabación y Reproducción. ● Vuelve a la página anterior.
	<p>Botón del obturador de película:</p> <p>(1) Comienza a grabar la película o graba la voz.</p> <p>(2) Para detener la grabación, presiónelo de nuevo.</p>
	<p>Botón del obturador de foto: Comienza a tomar fotos</p>
	<p>Interruptor de macro: Cambia entre el modo Macro, y modo Normal.</p>

★ Información del monitor LCD



El indicador mostrado puede aparecer en el LCD mientras graba películas y fotos :



(1)	Modo Grabar	
		Modo grabación de película
		Modo grabación de foto
		Modo grabación de voz
		Estabilización del movimiento
		Modo dos en uno
		Marco de foto
		Modo foto múltiple
		Luz de fondo
		Modo nocturno
(2)	Resolución	
	Película : ★★★Alta / ★★Estándar/ ★ Baja	
	Foto : ★★★Alta / ★★Estándar/ ★ Baja	
(3)	El número de fotos o tiempo de grabación de películas/voz que todavía se puede tomar a la resolución actual.	
(4)		Tarjeta SD insertada
(5)		Enfoque en posición Macro
(6)	WB	Balance de blancos
(7)	Indicador de la batería : Llena / media / baja / vacía	
(8)		Flash automático
		Flash Activado
		Flash desactivado
		Reducción de ojos rojos
		Luz encendida
(9)		Modo temporizador

(10)	Zoom digital 8X
(11)	Fecha/Hora AAAA/MM/DD HH:MM
(12)	 Detección de movimiento

★ Grabación de película MPEG4

Presione el botón de Disparo de Película () para iniciar la grabación. Cuando se graba una película, aparecerá un indicador de tiempo en el monitor LCD. Para detener la grabación, pulse de nuevo el botón del obturador de película (). Presione el botón de GRABACIÓN/REPRODUCCIÓN para ver la película grabada.

Hay 4 resoluciones disponibles para película.

Calidad
D1
Calidad alta ★★★
Calidad estándar★★
Calidad baja ★

★ Grabación de foto

Pulse el botón del obturador para foto () para tomar una foto.

Presione el botón de GRABACIÓN/REPRODUCCIÓN para ver la imagen.
Hay tres configuraciones de resolución.

Calidad de imagen
Calidad alta ★★★
Calidad estándar★★
Calidad baja ★

★ Grabación de voz

1. Presione el botón OK para entrar en el menú Grabar mientras el modo Grabar está activado. Utilice los botones

Derecha/Izquierda () para elegir la opción de lápiz de voz.

2. Presione los botones Subir/Bajar () para elegir la opción "Entrar" y, a continuación, presione el botón OK (Aceptar) para entrar en el modo de grabación de voz.

3. Pulse el botón del obturador de película

() para grabar voz.

4. Pulse el botón del obturador de película

() de nuevo para detener la grabación.



5. Presione el botón de GRABACIÓN/REPRODUCCIÓN para ver la voz grabada



★ Tomar fotos de cerca

El modo Macro () debería utilizarse para objetos situados a unos 20 cm.

Para tomar fotos de cerca:

1. Gire el anillo de la lente para cambiar a las posiciones Macro (). En el modo Macro, el icono macro () aparecerá el monitor LCD.
2. Pulse el botón del obturador de foto () para tomar la foto.



Nota

Recuerde colocar el interruptor de macro de nuevo en el modo Normal () cuando no tome fotos de cerca.

★ Usar el zoom digital



El zoom digital aumenta las imágenes durante la grabación de películas o la toma de fotografías.

1. Para acercar/alejar, pulse el botón Tele/Wide.
2. El zoom digital puede establecerse de 1x a 8x y la ampliación aparece en el monitor LCD.

★ Opciones para el modo Grabar

Modo Película	Modo Cámara	Modo voz	Efecto	Ajustar
<ul style="list-style-type: none"> • Resolución • Exposición • Luz • Nitidez • Balance de blancos • Estabilización • Detector de movimiento • Salir 	<ul style="list-style-type: none"> • Resolución • Exposición • Dos en uno • Marco de foto • Flash • Temporizador • Nitidez • Balance de blancos • Foto múltiple • Luz de fondo • Impresión de fecha • Modo nocturno • Salir 	<ul style="list-style-type: none"> • ACT • Salir 	<ul style="list-style-type: none"> • Normal • Blanco/Negro • Clásico • Negativo • Salir 	<ul style="list-style-type: none"> • Sonido • Pantalla inicial • Ajuste de la hora • Formatear memoria • Sistema TV • Idioma • Configuración predeterminada • Salir

★ Operaciones para el modo Grabar

Operación	Pantalla
1. Pulse el Botón OK en el modo de grabación de película/foto	
2. Utilice los botones Derecho/Izquierdo para moverse entre las opciones del menú principal, que son Modo película, Modo cámara, Modo voz, Efecto y Ajustar. Aparecerá un submenú cuando se mueva por las opciones principales.	<p style="text-align: center;">↓ Botón OK</p> 
3. Pulse el Botón OK para validar la subopción seleccionada.	
4. Seleccione la opción Salir para salir del submenú.	

★ Configuración predeterminada y validación

La tabla siguiente indica la configuración predeterminada de la cámara y su validación.

1. Siempre: La configuración se mantiene válida siempre.
2. Una vez: La configuración sólo es válida una vez o hasta que la cámara se apaga.

	Validación	Configuración predeterminada de fábrica
Resolución	Siempre	Alta para película Estándar para foto
Exposición	Una vez	0EV
Luz	Una vez	Off
Nitidez	Una vez	Nivel 5
Balance de blancos	Una vez	Automático
Estabilización del movimiento	Siempre	Off
Detectar movimiento	Una vez	Desactivado
Dos en uno	Una vez	Desactivado
Marco de foto	Una vez	Desactivado
Flash	Siempre	Desactivado
Temporizador	Una vez	Desactivado
Foto múltiple	Una vez	Desactivado
Luz de fondo	Una vez	Desactivado
Impresión de fecha	Siempre	Off
Modo nocturno	Una vez	Desactivado
Efecto	Una vez	Normal
Sonido	Siempre	Activado
Formato tarjeta	Una vez	Desactivado
Sistema TV	Siempre	Depende del área de distribución
Idioma	Siempre	Depende del área de distribución
Volumen	Siempre	Nivel 6

★ Configuración del submenú Modo película

El menú principal Grabar incluye la configuración de la cámara y otras configuraciones avanzadas. Puede usar los botones Derecha/Izquierda para moverse por las opciones y pulsar el Botón OK para validar la configuración.

★ Resolución de película

Para cambiar la resolución de película:

1. En el modo de grabación de película/foto, pulse el Botón OK para cambiar a la pantalla del menú Grabar
2. La opción principal predeterminada es el modo Película. Aparecerá el submenú del modo Película en la pantalla.
3. Use los botones arriba/abajo para seleccionar Resolución, luego pulse el Botón OK para cambiar al submenú de Resolución.
4. Pulse los botones arriba/abajo para moverse entre las tres configuraciones.
5. Pulse el Botón OK para validar la configuración y salir.

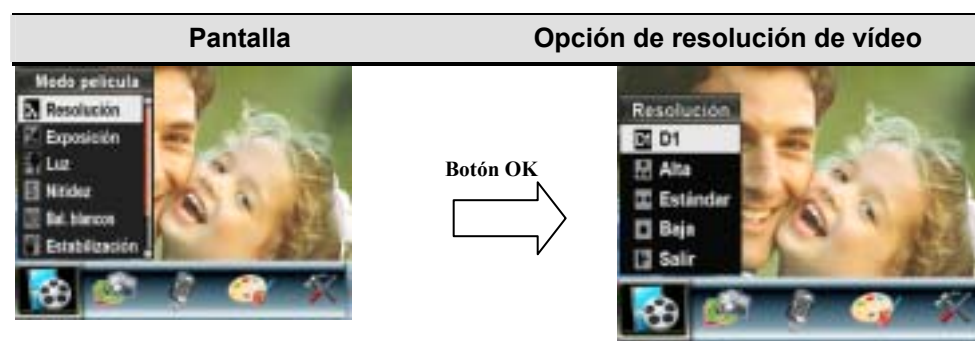

★ Exposición

La cámara ajusta la exposición de imagen automáticamente. En algunas circunstancias puede que desee ajustar la compensación de exposición.

Para cambiar la configuración de exposición:

1. En el modo de grabación de película/foto, pulse el Botón OK para cambiar a la pantalla del menú Grabar.
2. La opción principal predeterminada es el modo Película. Aparecerá el submenú del modo Película en la pantalla.



3. Utilice los botones arriba/abajo () para mover la opción de Exposición. Presione el botón Enter para abrir en la pantalla el Submenú Exposición.
4. Use los botones arriba/abajo para elegir el valor EV preferido. El cambio puede verse inmediatamente.
5. Pulse el Botón OK para validar la configuración y salir.



★ Luz

La cámara proporciona la función de luz, la cual puede añadir más luz al tomar fotos bajo condiciones de poca luz.

Act : El LED se encenderá y continuará iluminando en entornos de baja iluminación.

Des : El LED está apagado.

Para cambiar la configuración de Luz:

1. En el Modo Grabar Película/Imagen, pulse el Botón OK para cambiar a la pantalla del menú de grabación.
2. Use los Botones Derecha/Izquierda para seleccionar el Modo Películas. El Submenú del Modo Películas se abrirá en la pantalla.
3. Use los Botones Arriba/Abajo para desplazarse a la Opción Luz. Pulse el Botón OK y el Submenú Luz se abrirá en la pantalla.
4. Use los Botones Arriba/Abajo para elegir ACT o DES.
5. Pulse el Botón OK para confirmar la configuración y salir.

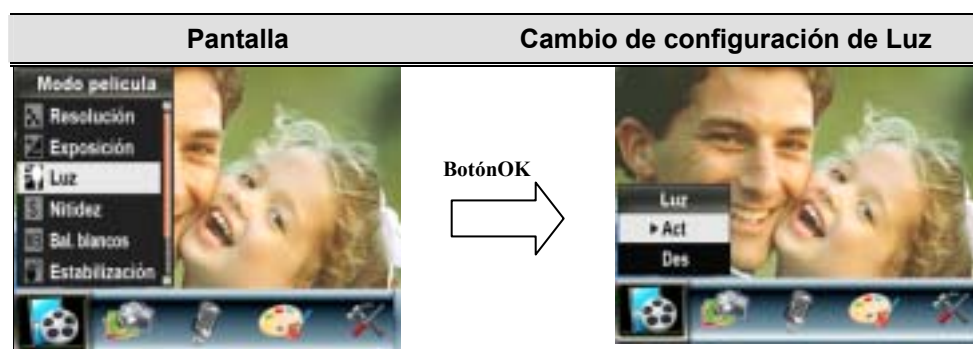

★ Nitidez

Puede suavizar y resaltar las imágenes para que tengan distintos efectos.

Para cambiar la configuración de nitidez:

1. En el modo de grabación de película/foto, pulse el Botón OK para cambiar a la pantalla del menú Grabar.
2. La opción principal predeterminada es el modo Película. Aparecerá el submenú del modo Película en la pantalla.



3. Use los botones arriba/abajo () para seleccionar Nitidez, luego pulse el Botón OK para cambiar al submenú de Nitidez.
4. Pulse los botones arriba/abajo para moverse entre los nueve niveles. El cambio puede verse inmediatamente.
5. Pulse el Botón OK para validar la configuración y salir.

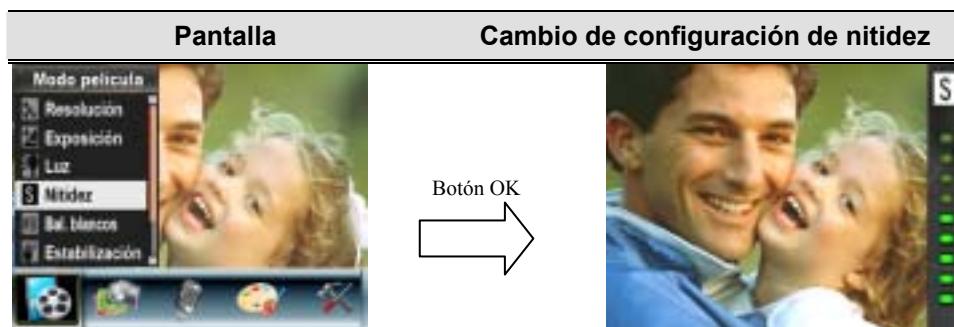

★ Balance de blancos

La cámara ajusta el balance del color de las imágenes automáticamente. Hay disponibles tres configuraciones manuales para el balance de blancos:

- Automático (predeterminado) : La cámara ajusta automáticamente el balance de blancos.
- Luz del día: En exteriores
- Fluorescente: Bajo luz fluorescente.
- Tungsteno: Bajo luz de tungsteno.

Para cambiar la configuración del balance de blancos:

1. En el modo de grabación de película/foto, pulse el Botón OK para cambiar a la pantalla del menú Grabar. Aparecerá el submenú del modo Película en la pantalla.



2. Use los botones arriba/abajo () para seleccionar Balance de blancos, luego pulse el Botón OK para cambiar al submenú de Balance de blancos.
3. Pulse los botones arriba/abajo para moverse entre las cuatro configuraciones. El cambio puede verse inmediatamente.
4. Pulse el Botón OK para validar la configuración y salir.

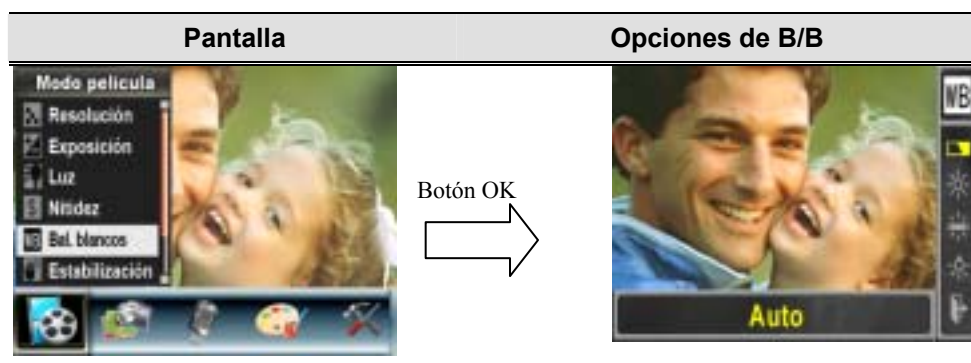

★ Estabilización del movimiento

La característica de estabilización del movimiento puede reducir la borrosidad de la imagen grabada provocada por el movimiento de la cámara.

Para activar la Estabilización del movimiento:

1. En el modo de grabación de película/foto, pulse el Botón OK para cambiar a la pantalla del menú Grabar.
2. La opción principal predeterminada es el modo Película. Aparecerá el submenú del modo Película en la pantalla.



3. Use los botones arriba/abajo () para seleccionar Estabilización del movimiento, luego pulse el Botón OK para cambiar al submenú de Estabilización del movimiento.
4. Use los botones arriba/abajo para elegir ACT o DES.
5. Pulse el Botón OK para validar la configuración y salir.



Nota

1. La imagen capturada será más pequeña cuando se active la estabilización del movimiento.
2. El Zoom Digital se encontrará deshabilitado si se activa la estabilización de movimiento.

★Detección de movimiento

Para activar la detección de movimiento:

1. En el modo grabar vídeo / imagen, pulse el Botón OK para pasar a la pantalla del menú de grabación.
2. Use los botones Derecha / izquierda para seleccionar el modo vídeo. Aparecerá el submenú de modo vídeo en la pantalla.



3. Utilice los botones Arriba / Abajo () para seleccionar detectar movimiento y a continuación pulse el Botón OK para pasar al submenú de detectar movimiento.
4. Utilice los botones Arriba / Abajo para elegir ACT o DES.
5. Pulse el Botón OK para validar el ajuste y salir.
6. La cámara comenzará a grabar vídeo en el momento en el que se detecte

movimiento durante 3 segundos consecutivos. Dejará de grabar si no detecta movimiento durante 3 segundos.



★ Configuración del submenú Modo Cámara

★ Resolución de foto

Para cambiar la resolución de foto

1. En el modo de grabación de película/foto, pulse el Botón OK para cambiar a la pantalla del menú Grabar.
2. Use los botones derecha/izquierda para seleccionar el modo Cámara. Aparecerá el submenú del modo Cámara en la pantalla.



3. Cuando esté en modo Cámara, use los botones arriba/abajo () para seleccionar resolución de foto, luego pulse Entrar para cambiar al submenú resolución de foto.
4. Pulse los botones arriba/abajo para moverse entre las tres configuraciones.
5. Pulse el Botón OK para validar la configuración y salir.

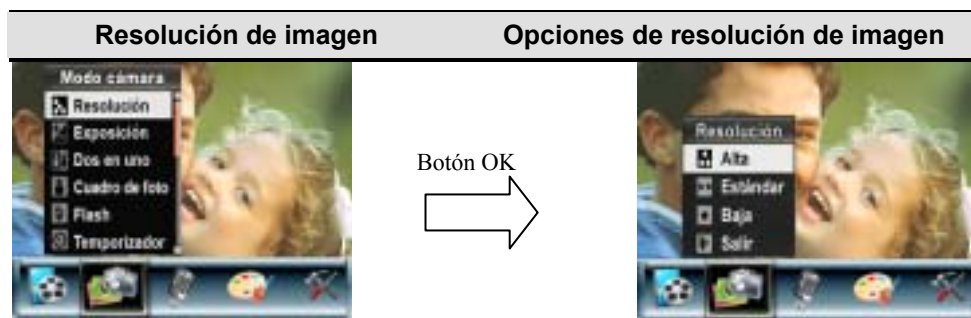

★ Exposición

La cámara ajusta la exposición de imagen automáticamente. En algunas circunstancias puede que desee ajustar la compensación de exposición.

Para cambiar la configuración de exposición:

1. En el modo de grabación de película/foto, pulse el Botón OK para cambiar a la pantalla del menú Grabar.
2. Use los botones derecha/izquierda para seleccionar el modo Cámara. Aparecerá el submenú del modo Cámara en la pantalla



3. Utilice los botones arriba/abajo () para mover la opción de Exposición. Presione el botón Enter para abrir en la pantalla el Submenú Exposición.
4. Use los botones arriba/abajo para elegir el valor EV preferido. El cambio puede verse inmediatamente.
5. Pulse el Botón OK para validar la configuración y salir.

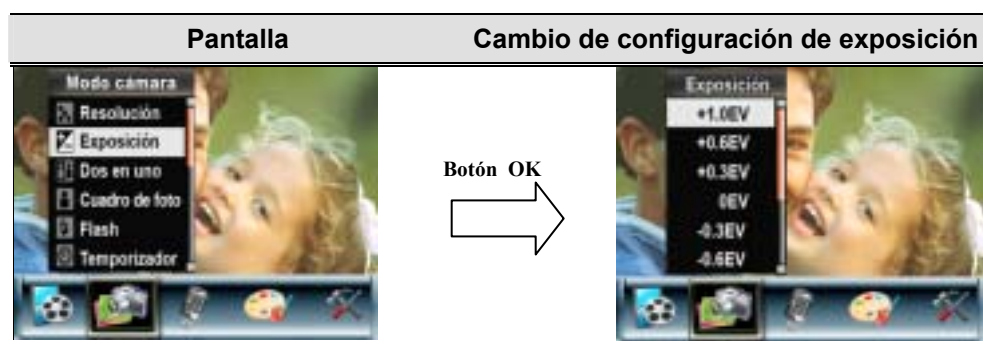





★ Dos en uno (sólo modo grabación de fotos)

Con la cámara en el modo Dos en uno, podrá combinar dos fotos en una sola imagen.

1. En el modo de grabación de película/foto, pulse el Botón OK para cambiar a la pantalla del menú Grabar.
2. Use los botones derecha/izquierda para seleccionar el modo Cámara. Aparecerá el submenú del modo Cámara en la pantalla.

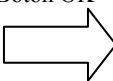
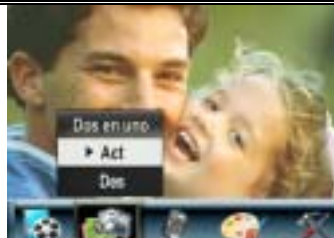

3. Cuando esté en modo Cámara, use los botones arriba/abajo () para seleccionar Dos en uno, luego pulse OK para cambiar al submenú Dos en uno.
4. Use los botones arriba/abajo para elegir ACT o DES.
5. Pulse el Botón OK para validar la configuración y salir.

Pantalla		Opciones de Dos en uno
	Botón OK 	
6. Tome una primera imagen.		
7. Tome una segunda imagen.		
8. Presione el botón GRABAR/REPRODUCIR para ver la imagen Dos en Uno.		

★ Marco de fotos (sólo modo grabación de fotos)

Su cámara incorpora el popular marco de fotos electrónico. Puede tomar su foto con el marco de fotos electrónico preferido. Para activar el marco de fotos:



1. Cuando esté en modo Cámara, use los botones arriba/abajo () para seleccionar la opción Marco de fotos, luego pulse Entrar para cambiar al submenú Marco de fotos.
2. Use los botones arriba/abajo para localizar el marco de fotos preferido. A continuación, seleccione la opción Ajustar y pulse el Botón OK para validar la configuración y salir.

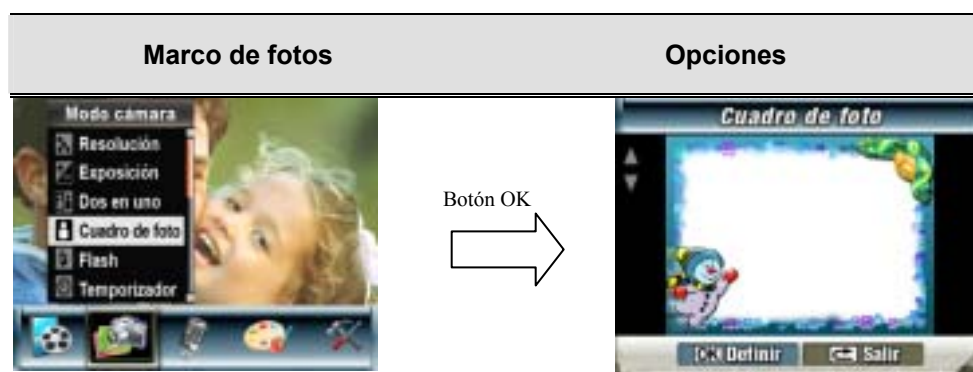

★ Flash (sólo modo grabación de fotos)

Su cámara tiene 4 configuraciones de flash. Puede cambiar la configuración del flash con la tecla directa (botón derecho) o en configuración de opciones.

⊕ **Flash automático** (⚡): el flash salta automáticamente según las condiciones de luz. Utilice este modo para fotografías en general.

⊕ **Flash activado** (⚡): el flash saltará con cada disparo.

⊖ **Flash desactivado** (⊖): el flash no saltará en ninguna situación. Utilice este modo cuando tome fotos en un lugar donde la fotografía con flash esté prohibida o cuando el objeto esté distante (más lejos del alcance del flash).

⊕ **Reducción de ojos rojos** (⚡): El flash se dispara dos veces justo antes de tomar la imagen

Para cambiar la configuración del flash:

1. Cuando esté en modo Cámara, use los botones arriba/abajo (⬆️/⬇️) para seleccionar la opción Flash, luego pulse OK para cambiar al submenú Flash.
2. Pulse los botones arriba/abajo para moverse entre las 4 configuraciones.
3. Pulse el Botón OK para validar la configuración y salir.



Nota

- El flash se desactivará automáticamente con las pilas bajas (🔋).

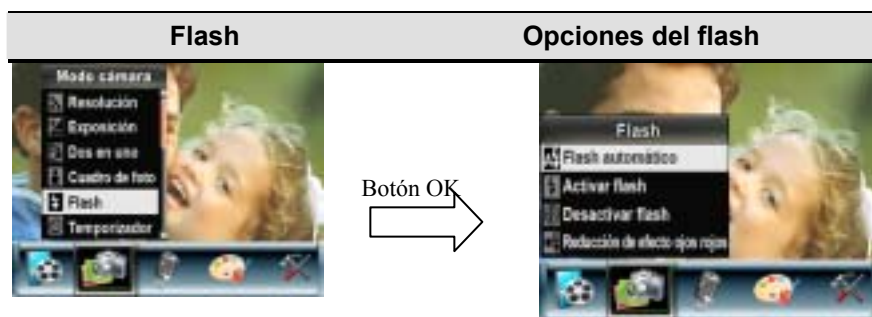

★ Temporizador (sólo modo grabación de foto)

El temporizador le permite tomar fotos con un retardo de diez segundos. La velocidad de parpadeo aumentará antes de tomarse la foto.

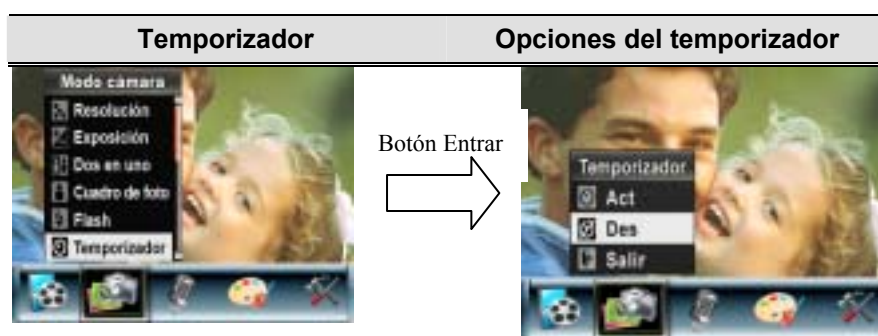

★ Nitidez

Puede suavizar y resaltar las imágenes para que tengan distintos efectos.

Para cambiar la configuración de nitidez:

1. En el modo de grabación de película/foto, pulse el Botón OK para cambiar a la pantalla del menú Grabar.
2. Use los botones derecha/izquierda para seleccionar el modo Cámara. Aparecerá el submenú del modo Cámara en la pantalla.



3. Use los botones arriba/abajo() para seleccionar Nitidez, luego pulse el Botón OK para cambiar al submenú de Nitidez.
4. Pulse los botones arriba/abajo para moverse entre los nueve niveles. El cambio puede verse inmediatamente.
5. Pulse el Botón OK para validar la configuración y salir.

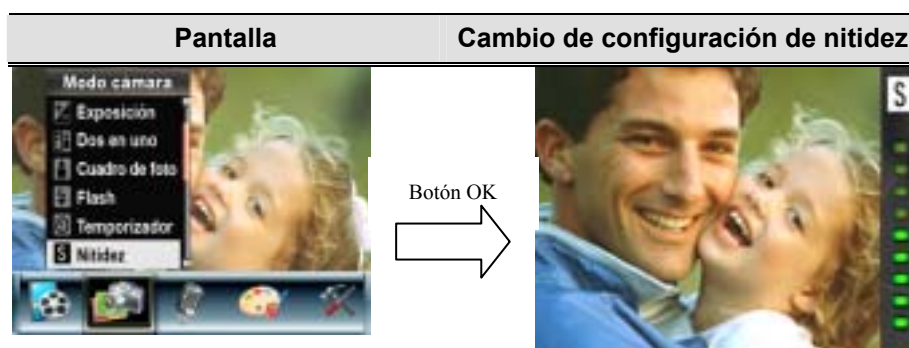

★ Balance de blancos

La cámara ajusta el balance del color de las imágenes automáticamente. Hay disponibles tres configuraciones manuales para el balance de blancos:

- Automático (predeterminado) : La cámara ajusta automáticamente el balance de blancos.
- Luz del día: En exteriores
- Fluorescente: Bajo luz fluorescente.
- Tungsteno: Bajo luz de tungsteno.

Para cambiar la configuración del balance de blancos:

1. En el modo de grabación de película/foto, pulse el Botón OK para cambiar a la pantalla del menú Grabar.
2. Use los botones derecha/izquierda para seleccionar el modo Cámara. Aparecerá el submenú del modo Cámara en la pantalla
3. Use los botones arriba/abajo () para seleccionar Balance de blancos, luego pulse el Botón OK para cambiar al submenú de Balance de blancos.
4. Pulse los botones arriba/abajo para moverse entre las cuatro configuraciones. El cambio puede verse inmediatamente.
5. Pulse el Botón OK para validar la configuración y salir.

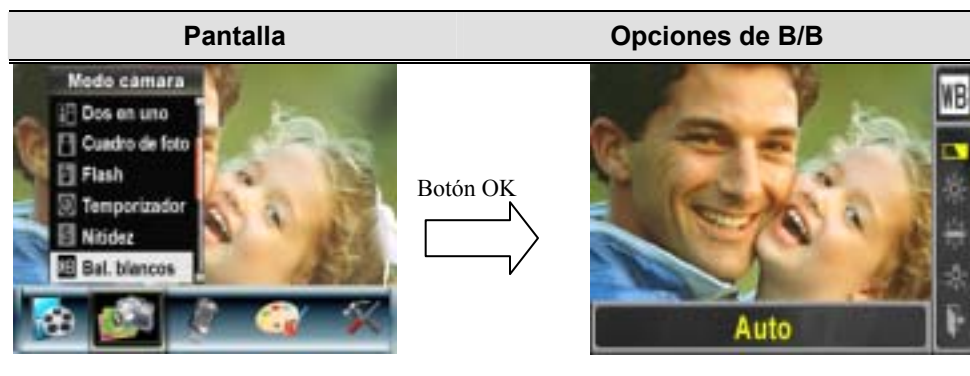

★ **Foto múltiple (sólo modo grabación de foto)**

Con la cámara en el modo foto múltiple, podrá tomar cinco fotos contiguas.

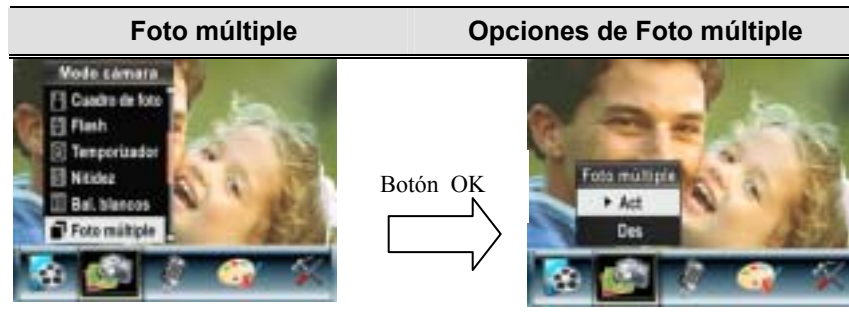

★ **Luz de fondo (sólo modo grabación de fotos)**

Con la cámara ajustada al modo luz de fondo, podrá tomar fotos cuando hay luz detrás del sujeto

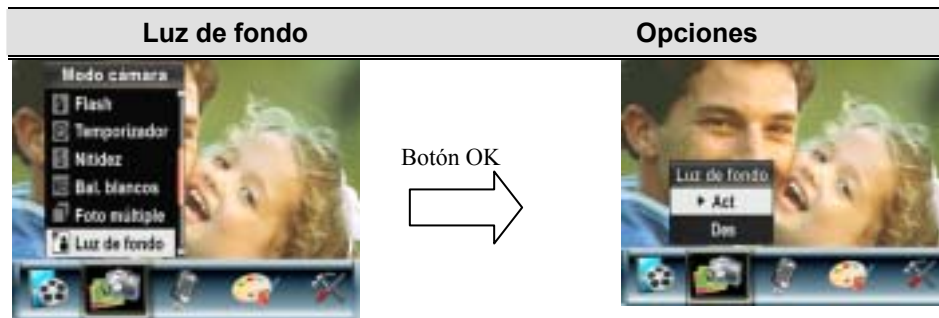

★ Impresión de fecha (sólo modo grabación de fotos)

La característica Impresión de fecha puede ajustar la cámara para que coloque la fecha automáticamente en las imágenes.

Para activar la impresión de fecha



1. Cuando esté en modo Cámara, use los botones arriba/abajo () para seleccionar Impresión de fecha, luego pulse OK para cambiar al submenú Impresión de fecha.
2. Use los botones arriba/abajo para elegir Act o Des.
3. Pulse el Botón OK para validar la configuración y salir.

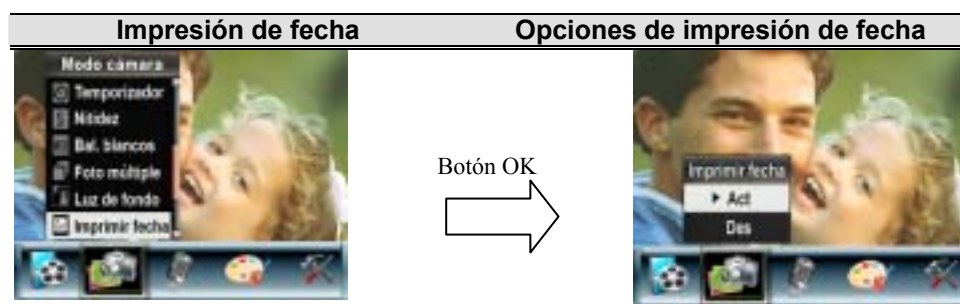

Nota

La fecha se mostrará en la imagen impresa una vez habilitada la impresión de fecha.

★ Modo nocturno (sólo modo grabación de fotos)

Use el modo nocturno para las escenas nocturnas o para las o condiciones de poca luz. Una exposición más larga captura más detalles de sujetos en el fondo.

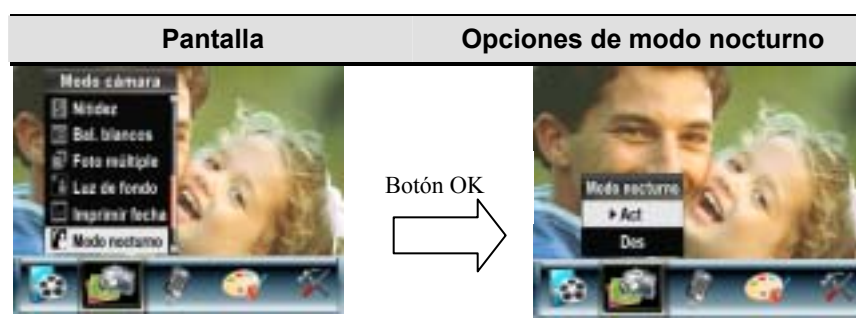

Nota

Para evitar fotos borrosas, coloque la cámara en una superficie estable o utilice un trípode.

★ Modo Voz

Para activar la grabación de voz:

1. En el modo de grabación de película/foto, pulse el Botón OK para cambiar a la pantalla del menú Grabar.
2. Use los botones derecha/izquierda para ir a la opción Voz. Entonces aparecerá el submenú Voz en la pantalla.
3. Use los botones arriba/abajo para moverse por las opciones Entrar y Salir.
4. Elija la opción Entrar para activar la grabación de voz y pulse el Botón OK para validar la configuración y salir.

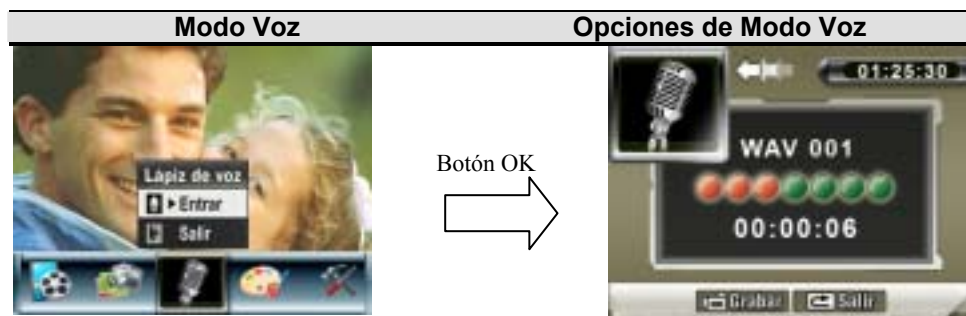

★ Efecto

Hay cuatro modos, que son Normal, Blanco/Negro, Clásico y Negativo.

Para cambiar la configuración del efecto:

1. En el modo de grabación de película/foto, pulse el Botón OK para cambiar a la pantalla del menú Grabar.
2. Use los botones derecha/izquierda para ir a la opción Efecto. Entonces aparecerá el submenú Efecto en la pantalla.
3. Pulse los botones arriba/abajo para moverse entre las cuatro configuraciones. El cambio puede verse inmediatamente.
4. Pulse el Botón OK para validar la configuración y salir.



★ Configuración

El submenú Configuración contiene siete opciones para configurar su cámara.

Para cambiar la configuración avanzada:

1. En el modo de grabación de película/foto, pulse el Botón OK para cambiar a la pantalla del menú Grabar.
2. Utilice los botones Derecho/Izquierdo para mover la opción de configuración, después se abrirá el Submenú Configuración en la pantalla.
3. Pulse los botones arriba/abajo para moverse entre las siete configuraciones.

Pantalla	Opción de configuración
	<p>Siete opciones:</p> <ul style="list-style-type: none"> ● Sonido (sonido de operación) ● Pantalla de inicio ● Ajuste de la hora ● Formatear tarjeta ● Sistema TV ● Idioma ● Configuración predeterminada

● Configuración del sonido

Active o desactive el tono del teclado y el sonido de operación usando los botones arriba/abajo, luego pulse el Botón OK para validar la configuración.

Submenú	Pantalla	Configuración del sonido
<p>Sonido</p>		

- **Pantalla de inicio**

Personalice la pantalla de inicio con sus fotos favoritas. Pulse los botones derecha/izquierda para seleccionar la foto que desee y pulse el Botón OK para validar la configuración y salir.



Si no desea personalizar la pantalla de inicio, pulse los botones derecha/izquierda y seleccione Sin pantalla de inicio.



- **Ajuste de la hora**

- Muévase por la Fecha, Hora y Salir con los botones izquierdo/derecho.
- Ajuste la fecha y la hora con los botones arriba/abajo, luego seleccione DEFINIR para validar cada cambio.
- Seleccione SALIR para salir de la configuración de la hora sin cambios.



- **Formatear tarjeta**

Submenú	Pantalla	Opciones de formato de tarjeta
Formatear tarjeta		

Sí : formatea la tarjeta SD o formatear memoria

No (predeterminado) : No formatea la tarjeta SD o formatear memoria



Nota

All the data will be erased if the SD card is formatted. Make sure all the data are duplicated to PC before formatting SD card.

- **Sistema TV**

Compruebe que tiene seleccionado el estándar de TV apropiado de su área – NTSC o PAL.

La configuración incorrecta del sistema de TV puede provocar parpadeo en la imagen.

NTSC estándar: EE.UU., Canadá, Japón, Corea del sur y Taiwán etc.

PAL estándar: RU, Europa, China, Australia, Singapur y Hong Kong, etc.

Submenú	Pantalla	Opciones del sistema TV
Sistema TV		

- **Seleccionar el idioma de la interfaz**

Submenú	Pantalla
Idioma	

- **Configuración predeterminada**

Para restaurar la configuración predeterminada de fábrica, seleccione esta opción.

Submenú	Pantalla	Opciones de configuración predeterminada
Configuración predeterminada		

Sección 4

Modo Reproducir

Pulse el botón GRABAR / REPRODUCIR para pasar del modo Grabar al modo Reproducir. El modo de reproducción sirve para visualizar y gestionar vídeos e imágenes, así como para escuchar voz y música, o leer un libro electrónico de la memoria integrada o de una tarjeta de memoria opcional.

Operación	Pantalla
<p>Pulse el botón REC/PLAY () para pasar del Modo Grabación al Menú Principal del Modo Reproducción.</p> <ul style="list-style-type: none">● Existen cuatro opciones en el Modo Reproducción: película, imagen, voz , música y libro electrónico.● Hay cinco opciones en el modo de reproducción, vídeo, imagen, voz, música y libro electrónico.● Use los botones de dirección para seleccionar la opción que necesite.● Pulse el Botón OK para visualizar los vídeos / imágenes, escuchar voz / música o leer un libro electrónico.	





Nota

Si existe cualquier película, imagen, voz , música o libro electrónico almacenada en la cámara, se mostrará una carpeta con el modo de reproducción respectivo.

★ Funciones de los botones de dirección

Los botones de dirección tienen las siguientes funciones en los modos de reproducción de película y fotos.

	<p>Botón izquierdo: Última película, foto, grabación de voz o MP3</p> <p>Botón derecho: siguiente película, foto, grabación de voz o MP3</p> <p>Botón Tele (Botón arriba): Acercar</p> <p>Botón Ancho (Botón abajo): Alejar</p> <p>Botón OK: Introducir menú de la opción vídeo, imagen, voz, música o libro electrónico.</p>
	<p>Función de los botones GRABACIÓN & REPRODUCCIÓN:</p> <ol style="list-style-type: none">1. Conmutan entre los modos de Grabación y Reproducción.2. Vuelve a la página anterior.
	<p>Botón del obturador de película:</p> <p>Pulse el botón del obturador de película para reproducir y vuelva a pulsarlo para detenerla.</p>

★ Información del monitor LCD

Indicadores de la pantalla LCD en el modo Reproducir :



(1) Indicador de modo



Modo Reproducir película



Modo Reproducir foto



Modo Reproducir voz



Modo Reproducir música



Modo de reproducción de libro electrónico

(2) Indicador de resolución

Película : ★★★Alta / ★★Estándar/ ★ Baja

Foto: ★★★Alta / ★★Estándar/ ★ Baja

(3)  Indica si la película/foto está bloqueada.

 Indica que se está repitiendo una sola película/grabación de voz/MP3.



 Indica que se están repitiendo todas las películas/grabaciones de voz/MP3.

 Indica que se está reproduciendo la presentación de diapositivas.



(4) Número actual/ total de películas, fotos, grabaciones de voz o música.

(5)  Indicador de ampliación.

★ Reproducción de película

Operación	Pantalla
<ol style="list-style-type: none"> Use los botones dirección para seleccionar la opción Película. Pulse el Botón OK para ir al modo de reproducción de película. 	 <p>La pantalla muestra un fondo espacial con planetas y una película. En el centro hay un icono de un rollo de película con un botón de reproducción. A la derecha, se ve la palabra 'PELÍCULA'.</p>
<ol style="list-style-type: none"> Use los botones derecha/izquierda para ir a la siguiente película o a la anterior. Pulse el botón del obturador de película para reproducir y vuelva a pulsarlo para detenerla. Durante la reproducción de una película, presione el botón Derecha/Izquierda para avanzar/retroceder rápidamente. Libere el botón para detenerse. Utilice el botón Arriba o Abajo para ajustar el volumen. 	 <p>La pantalla muestra una escena de una película con tres personas sonriendo. Se ven controles de reproducción superpuestos: un botón de reproducción/pausa, botones de avance y retroceso rápidos, y controles de volumen (+/-).</p>
<ol style="list-style-type: none"> Pulse el Botón OK para ir al menú de opciones de película. Use los botones de dirección para seleccionar seis opciones, Eliminar, Miniaturas, Bloquear, Repetir una, Repetir todo o Salir. 	 <p>La pantalla muestra una escena de una película con un hombre y una niña sonriendo. En la parte inferior, hay un menú de opciones con el botón 'Eliminar' resaltado. Otros iconos incluyen un cubo, un libro, un candado, un botón de reproducción, un botón de repetición y un botón de salir.</p>

★ Eliminar película

Operación	Pantalla
1. Use los botones de dirección para seleccionar la opción Eliminar ().	 A screenshot of a media player interface. The top part shows a smiling man and woman. Below them is a menu bar with the word 'Eliminar' highlighted. At the bottom, there are several icons: a trash can, a calendar, a person, a clock, a play button, and a power button.
2. Pulse el Botón OK para ir al menú Eliminar. 3. Use los botones derecha/izquierda para seleccionar la película. 4. Use el botón Arriba para eliminar todas las películas y el botón Abajo para eliminar una sola película. 5. Antes de la eliminación de una película, aparecerá una pantalla de confirmación; si elige "Sí", se ejecutará la operación, "No" cancelará la operación. 6. Pulse el Botón OK para salir.	 A screenshot of a confirmation screen. It shows the same smiling man and woman. At the top left, it says '004/017'. At the bottom, there are three buttons: 'Todo' with an up arrow, 'Una' with a down arrow, and 'Vuelve' with a circular arrow icon.



Nota

Si hay una tarjeta de memoria insertada, sólo podrá eliminar las películas almacenadas en la tarjeta.



Nota



Las películas en una tarjeta de memoria protegida contra escritura no se pueden eliminar.



Nota



La función de eliminación sólo eliminará las películas no bloqueadas. Las películas bloqueadas deben desbloquearse antes de eliminarse.

★ Reproducción de película

Operación	Pantalla
<p>1. Use los botones de dirección para seleccionar la opción Miniatura ().</p>	 A screenshot of a television screen showing a menu. At the top, a large image of a smiling man and woman is visible. Below it, the word "Miniatura" is displayed in a black box. At the bottom of the screen, there is a horizontal row of several colorful icons, including a blue square, a white square with a grid, a purple circle, a green square, an orange square, and a blue square.
<p>2. Pulse entrar para ver nueve miniaturas de películas. 3. Para reproducir una película, use los botones de dirección para seleccionar la película y el Botón OK para verla.</p>	 A screenshot of a television screen displaying a 3x3 grid of nine movie thumbnails. The thumbnails show various scenes: a field of purple flowers, a group of people, a green field with a white fence, a sunset over water, a blue sky with clouds, a landscape with a house, a blue sky with mountains, a green field with a white fence, and a close-up of a woman's face.

★ Bloquear películas

Se puede bloquear una película o todas. Esta función puede evitar que las películas se eliminen accidentalmente.





Operación	Pantalla
<ol style="list-style-type: none"> Use los botones de dirección para seleccionar la opción Bloquear (🔒). Pulse el Botón OK para ir al menú Bloquear. 	
<ol style="list-style-type: none"> Use los botones derecha/izquierda para seleccionar la película. Use el botón Arriba para bloquear/desbloquear todas las películas y Abajo para bloquear/desbloquear una película. Antes de bloquear/desbloquear una película, aparecerá una pantalla de confirmación; si elige "Sí", se ejecutará la operación, "No" cancelará la operación. Pulse el Botón OK para salir. 	

★ Repetir películas



Esta función repite automáticamente la reproducción de una película o todas las películas en orden.

Operación	Pantalla
<ol style="list-style-type: none"> Use los botones de dirección para seleccionar la opción Repetir una (🔄) o Repetir todo (🔄). Pulse el Botón OK para iniciar la repetición. 	

★ Reproducción de fotos

Operación	Pantalla
<ol style="list-style-type: none"> Use los botones dirección para seleccionar la opción Foto. Pulse el Botón OK para ir al modo de reproducción de fotos. 	 <p>Una pantalla de selección de fotos con un fondo espacial. Se ven varias imágenes de globos terrástricos y una cámara digital. La palabra "FOTO" aparece en la parte inferior derecha.</p>
<ol style="list-style-type: none"> Use los botones derecha/izquierda para ir a la siguiente foto o a la anterior. Con la imagen seleccionada, utilice los botones Subir/Bajar (botones Teleobjetivo/Gran angular)  () para ampliar. Para recorrer la imagen ampliada, presione el botón OK para entrar en el modo de desplazamiento. Utilice los botones de dirección para desplazarse por la imagen ampliada. Presione de nuevo el botón OK para salir del modo de desplazamiento. 	 <p>Una pantalla de reproducción de una foto que muestra a tres personas sonriendo. En la parte superior izquierda se muestra el número "4/17". En la parte inferior derecha hay un botón de zoom.</p>
<ol style="list-style-type: none"> Pulse el Botón OK para ir al menú de opciones de foto. Use los botones de dirección para seleccionar opciones, Miniaturas, Eliminar, Diapositiva, Bloquear o Salir. 	 <p>Una pantalla de reproducción de una foto que muestra a un hombre y una niña sonriendo. En la parte inferior hay un menú de opciones con el botón "Eliminar" resaltado.</p>

★ Eliminar foto

Operación	Pantalla
<ol style="list-style-type: none"> Use los botones de dirección para seleccionar la opción Eliminar (). 	 <p>Una pantalla de reproducción de una foto que muestra a un hombre y una niña sonriendo. En la parte inferior hay un menú de opciones con el botón "Eliminar" resaltado.</p>
<ol style="list-style-type: none"> Pulse el Botón OK para ir al menú Eliminar. Use los botones derecha/izquierda para seleccionar la foto. Use el botón Arriba para eliminar todas las fotos y el botón Abajo para eliminar una sola foto. Antes de la eliminación de una foto, aparecerá una 	 <p>Una pantalla de reproducción de una foto que muestra a un hombre y una niña sonriendo. En la parte superior izquierda se muestra "004/017". En la parte inferior hay un menú de confirmación con las opciones "Si" y "No".</p>

<p>pantalla de confirmación; si elige "Sí", se ejecutará la operación, "No" cancelará la operación.</p> <p>6. Pulse el Botón OK para salir.</p>	
---	--



Nota

Si hay una tarjeta de memoria insertada, sólo podrá eliminar las fotos almacenadas en la tarjeta.



Nota



Las fotos en una tarjeta de memoria protegida contra escritura no se pueden eliminar.



Nota



La función de eliminación sólo eliminará las fotos no bloqueadas. Las fotos bloqueadas deben desbloquearse antes de eliminarse.

★ Funciones de miniaturas

Operación	Pantalla
<p>1. Use los botones de dirección para seleccionar la opción Miniatura ().</p>	
<p>2. Con la opción Miniatura seleccionada, pulse Entrar para ver nueve fotos en miniatura.</p> <p>3. Para ver una foto, use los botones de dirección para seleccionar la foto.</p> <p>4. Pulse el Botón OK para ver la foto seleccionada.</p>	

★ Bloquear fotos

Se puede bloquear una foto o todas. Esta función puede evitar que las fotos se eliminen accidentalmente.

Operación	Pantalla
1. Use los botones de dirección para seleccionar la opción Bloquear (🔒).	
2. Pulse el Botón OK para ir al menú Bloquear. 3. Use los botones derecha/izquierda para seleccionar la foto. 4. Use el botón Arriba para bloquear/desbloquear todas las fotos y Abajo para bloquear/desbloquear una foto. 5. Antes de bloquear/desbloquear una foto, aparecerá una pantalla de confirmación; si elige "Sí", se ejecutará la operación, "No" cancelará la operación. 6. Pulse el Botón OK para salir.	

★ Crear una presentación de diapositivas

Esta función repite automáticamente todas las fotos en orden.



Operación	Pantalla
1. Use los botones de dirección para seleccionar la opción Diapositiva (📄). 2. Pulse el Botón OK para iniciar la presentación de diapositivas; púlselo de nuevo para detenerla.	

★ Reproducción de voz

★ Funciones de los botones de dirección

En el modo reproducción de voz, el botón de dirección tiene las siguientes funciones:

	<p>Botones derecha/izquierda : Selecciona la última grabación de voz o la siguiente.</p> <p>Botones arriba/abajo : Ajusta el volumen de la reproducción de voz.</p> <p>Botón OK : Cambia al menú de opciones de voz.</p>
---	---

Operación	Pantalla
<ol style="list-style-type: none"> Use los botones dirección para seleccionar la opción Voz. Pulse el Botón OK para ir al modo de reproducción de voz. 	
<ol style="list-style-type: none"> Use los botones derecha/izquierda para ir a la siguiente grabación de voz o a la anterior. Pulse el botón del obturador de película para iniciar la reproducción de voz seleccionada. Vuelva a pulsarlo para detenerla. Use los botones arriba/abajo para ajustar el volumen. Pulse el Botón OK para ir al menú de opciones reproducción de voz. 	
<ol style="list-style-type: none"> Use el botón Abajo para seleccionar la opción Repetir y el botón Arriba para seleccionar la opción Eliminar. 	

8. Pulse el botón Abajo una vez para repetir una sola reproducción de voz; púlselo dos veces para repetir todas las grabaciones de voz.
9. Vuelva a pulsarlo para deshabilitar la función de repetición.
10. Los iconos de repetición serán diferentes cuando seleccione la opción Repetir una y Repetir todo.



11. Para eliminar una grabación de voz, use los botones derecha/izquierda para seleccionar la voz.
12. Use el botón Arriba para eliminar todas las grabaciones de voz y el botón Abajo para eliminar una sola grabación de voz.
13. Antes de la eliminación de una grabación de voz, aparecerá una pantalla de confirmación; si elige "Sí", se ejecutará la operación, "No" cancelará la operación.
14. Pulse el Botón OK para salir.



Escuchar música MP3

★Música MP3

MP3 es un formato de archivo de audio comprimido. La música MP3 se puede descargar desde los sitios web MP3.

Este DV incluye la posibilidad de reproducir archivos MP3 con letras en pantalla. Para habilitar esta función, asegúrese de que existen archivos .mp3 y .lrc con el mismo nombre en la memoria.







★Transferir música MP3 a la cámara

1. Instale el controlador de la cámara en el ordenador.
2. Conecte la cámara al puerto USB del ordenador.
3. El LED ROJO se encenderá cuando la cámara esté conectada al ordenador y en el modo de almacenamiento en masa.
4. Transfiera la música MP3 a la carpeta MP3.
5. Una vez transferida toda la música, desconecte el cable USB del PC.

** Este DV incluye la posibilidad de reproducir archivos MP3 con letras en pantalla. Para habilitar esta función, asegúrese de que existen archivos .mp3 y .lrc con el mismo nombre en la memoria.

★Escuchar música MP3

Operación	Pantalla
1. En el modo de reproducción, use los botones de dirección para seleccionar la opción de Música.	 Una pantalla de selección de música con un fondo espacial. En el centro hay un planeta con un símbolo de música. Alrededor hay otros planetas con íconos de cámara, fútbol y otros. La palabra 'MÚSICA' está escrita en la parte inferior derecha.

<p>2. Utilice los botones Arriba / Abajo para seleccionar el fichero MP3 que quiera reproducir. Existe un icono  junto a aquellos archivos MP3 que posean Letras asociadas.</p>	
<p>3. Pulse el botón Disparador para reproducir el MP3</p> <p>4. Pulse de nuevo el botón Disparador para detener la reproducción.</p> <p>5. Pulse los botones Arriba/Abajo para ajustar el volumen.</p>	
<p>6. Pulse el botón Intro para entrar en el menú de repetición.</p> <p>7. Pulse una vez el botón Abajo para repetir el fichero actual de MP3 ().</p> <p>8. Pulse dos veces el botón Abajo para repetir todos los ficheros MP3 ().</p> <p>9. Para salir, pulse Intro.</p>	

★ Escuchar música MP3 con los auriculares

Los MP3 almacenados en la cámara se pueden reproducir en el altavoz incorporado, en los auriculares o en un televisor.

Cuando se enchufa un cable de auriculares en la cámara, se abrirá el menú de opciones Auriculares/TV en la pantalla LCD. Elija auriculares o TV y pulse el Botón OK para validar la configuración.



Lectura de libros electrónicos



★ Los libros electrónicos





Un libro electrónico es una edición electrónica de un libro impreso en papel. Los libros electrónicos que puede leer con su cámara disponen de muchas funciones de las que carecen los libros convencionales: le ofrecen la posibilidad de controlar la imagen de sus libros mediante colores, sus propios marcadores y llevar sus libros electrónicos a todas partes en su cámara.

★ Cómo transferir libros electrónicos a su cámara

1. Instale el controlador de la cámara en su ordenador
2. Conecte su cámara al puerto USB de su ordenador.
3. El LED rojo se encenderá si la cámara está conectada al ordenador y en Modo de almacenamiento masivo.
4. Transfiera libros electrónicos (sólo en formato .txt) a Mi PC\Disco extraíble\libro electrónico.
5. Una vez haya transferido todos los ficheros, desconecte el cable USB del PC.

★ Lectura de libros electrónicos

Operación	Pantalla
<p>1. En el modo de reproducción, use los botones de dirección para seleccionar la opción de Libro electrónico.</p>	
<p>2. Utilice los botones Arriba / Abajo para seleccionar el Libro electrónico que desea leer, o pulse los botones Derecha / izquierda para saltar a la página Siguiente / anterior. Existe un icono  en la parte delantera que corresponde a los libros electrónicos que tengan un marcador añadido.</p>	

3. Pulse el Botón OK para leer el Libro electrónico.
4. Pulse los botones Arriba / Abajo para moverse por el texto, hacia arriba / abajo.
5. Seleccione  para saltar a la primera página
6. Seleccione  para saltar a la última página
7. Seleccione  para cambiar el color del texto y del fondo.
8. Seleccione  para desplazarse hacia abajo en el texto automáticamente.
9. Seleccione  para añadir un marcador.

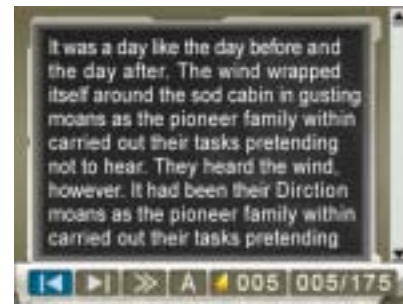

Ver películas MPEG4 en el PC

★Película MPEG4

MPEG4, el formato multimedia y estándares de compresión, es una tecnología de compresión de última generación desarrollada por el MPEG (Grupo de Expertos de Imagen en Movimiento - Motion Picture Expert Group). No sólo mejora la calidad de imagen sino que además mejora la eficiencia de la capacidad de grabación.

MPEG4 está adoptado en su cámara para tomar películas en MPEG4 con calidad de DVD. Su cámara utiliza el formato de película MPEG4 AVI.

★Ver películas MPEG4 en el PC

Cuando reproduzca una película MPEG4 por primera vez, deberá tener instalado el códec de vídeo MPEG4 Xvid en el PC. Para hacer esto:

- (1) Inserte el CD-ROM en la unidad de CD-ROM del ordenador. Haga clic en “ Install Device Driver” (Instalación del códec de vídeo MPEG4 Xvid) y siga las instrucciones en pantalla para completar la instalación.
- (2) Inicie un reproductor de vídeo como Windows Media Player para ver las películas MPEG4 AVI.

★Compartir películas MPEG4

Puede compartir las películas MPEG4 grabadas con sus amigos a través de Internet o CD. Verifique si el PC de su compañero tiene instalado el códec de vídeo MPEG4 Xvid. El códec de vídeo MPEG4 Xvid está disponible en el CD incluido o puede descargarse desde Internet.

Sección 8

Ver fotos y películas en un TV

Puede visualizar las películas almacenadas y fotos en un televisor. Para conectar a un televisor:

1. Conecte un extremo del cable AV al puerto de salida AV de la cámara.
2. Conecte el otro extremo del cable a un televisor.
3. El menú de opciones de Auricular/TV aparecerá en la pantalla LCD.



4. Elija la opción TV y pulse el Botón OK para validar la configuración.
5. Los pasos para visualizar fotos almacenadas y películas en un televisor son exactamente los mismos que para visualizarlos en un monitor LCD.



Nota

El monitor LCD no funciona cuando la cámara está conectada a un televisor.

Sección 9

Convertor de archivos de vídeo

El CD de software incluido contiene el Arcsoft Media Converter con funciones de convertor de archivo de vídeo para convertir múltiples formatos de vídeo a un formato compatible con MPEG4 Xvid a través de su cámara. De esta forma, puede convertir varios formatos de archivos de vídeo y reproducir sus películas favoritas en la cámara.

Para los usuarios de los sistemas operativos Windows XP, 2000 y Vista, consulte la sección 9.1 Convertidor multimedia 2

Para usuarios de los sistemas operativos Windows 98 y Windows Me, consulte la sección 9.2 Convertidor multimedia 1

9.1 Media Converter2

Para convertir un archivo de vídeo:

- (1) Instale el Arcsoft Media Converter. (Consulte la sección 11)
- (2) Haga clic en Inicio → Seleccionar Programas → Arcsoft Media Converter → Convertor de Medios.
- (3) La pantalla principal del Convertor de Medios aparecerá en su escritorio.
- (4) Haga clic en “Add Media” (Agregar medio).



(5) Seleccione el archivo de vídeo que quiera convertir.

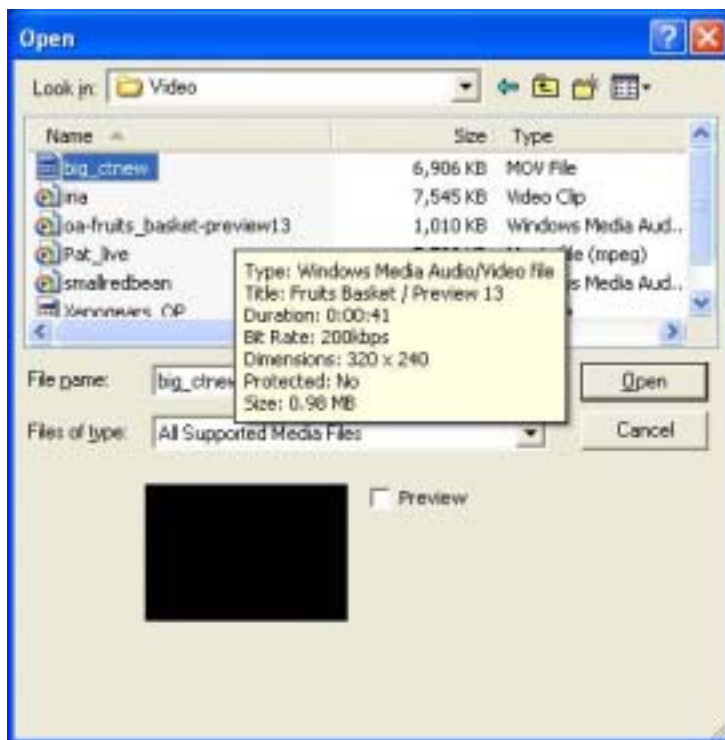

(6) Puede obtener una vista previa de los archivos multimedia antes de convertirlos. Para obtener dicha vista previa, utilice las siguientes funciones de control.

*Haga clic en  para iniciar la función de vista previa.

*Haga clic en  para detener la función de vista previa.

Asegúrese de que puede obtener una vista previa de los archivos multimedia antes de convertirlos.

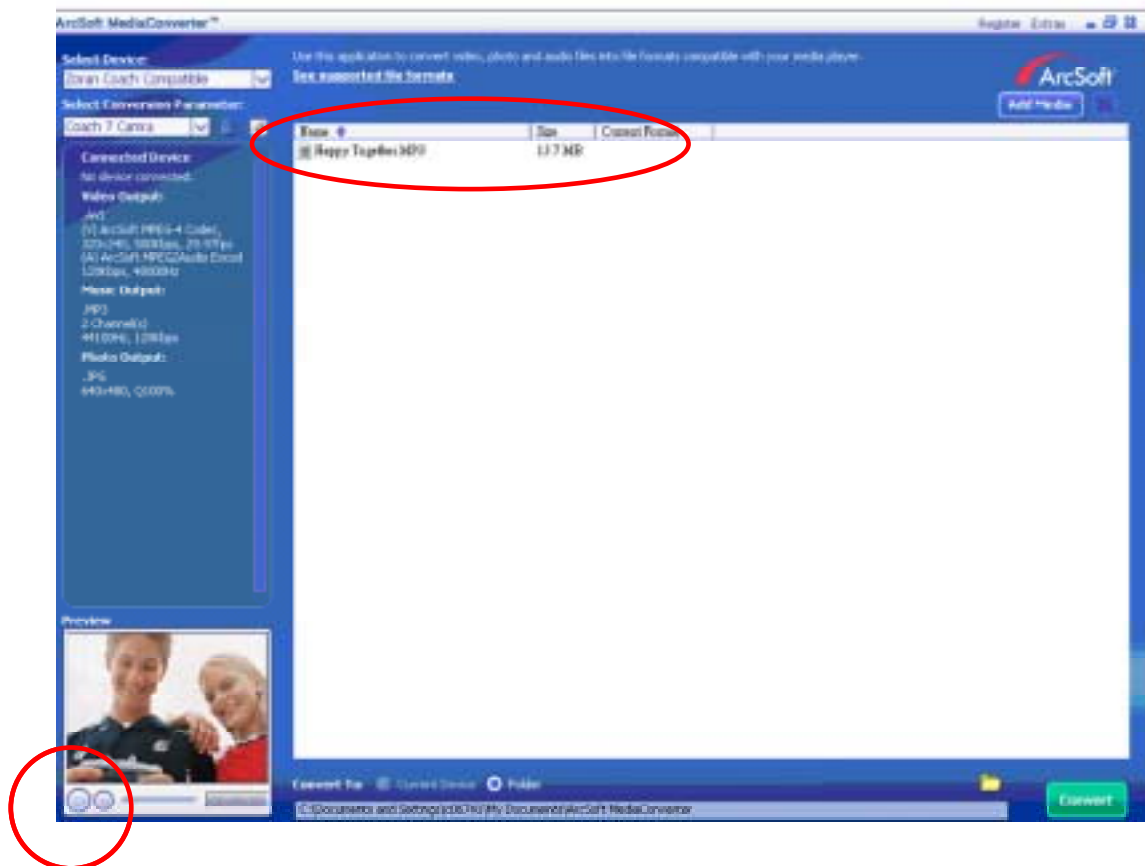

(7) Haga clic en “ Convertir” para comenzar la conversión de vídeo.

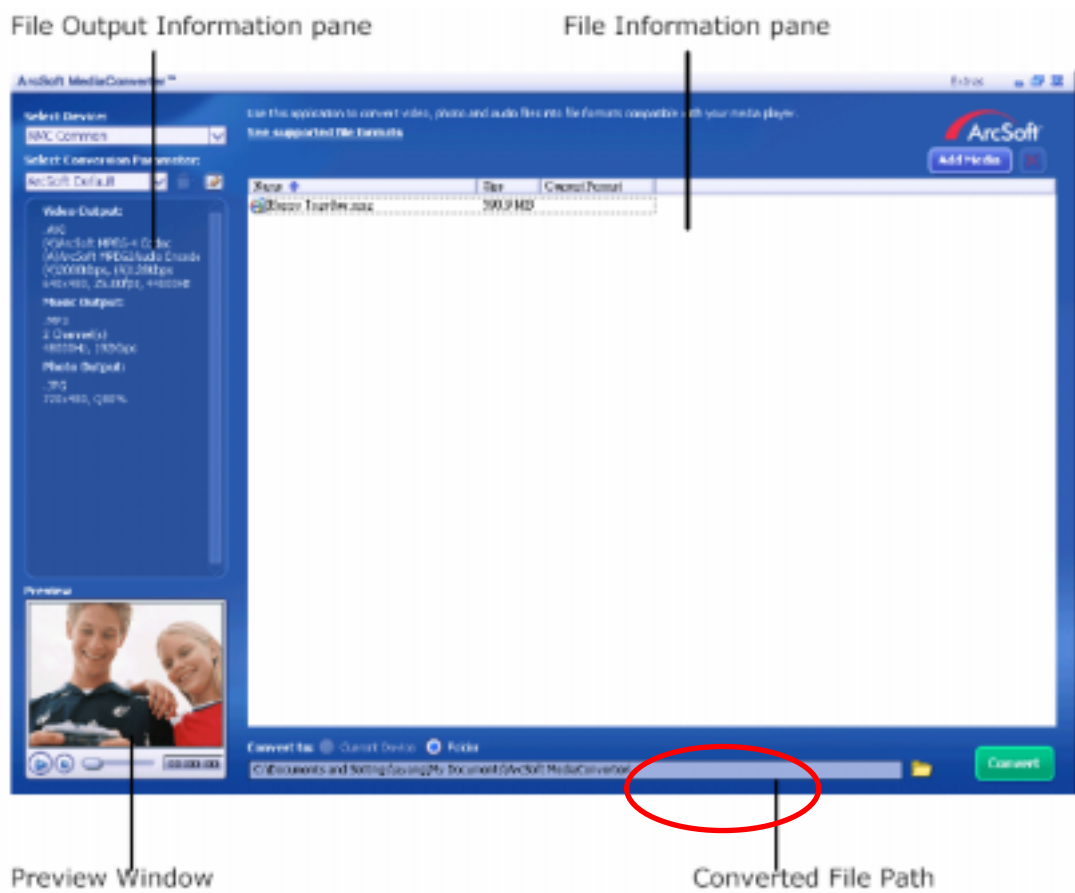

(8) Aparecerá la ventana Informe de tareas tras completar la tarea.

(9) Antes de transferir el archivo convertido a su cámara, cambie el nombre al archivo convertido a “Clip0001.avi”. (Tenga en cuenta que: si Clip0001.avi existe en la cámara, entonces el archivo convertido tiene que llamarse clip0002.avi)

(10) Conecte su cámara al PC y transfiera el vídeo convertido a “Mi PC\Disco extraíble\DCIM\200Movie” en su cámara. (Consulte la Sección 11 Transferir datos a un ordenador)

(11) Tras transferir el vídeo convertido a la cámara, pulse el botón Rec/Play para disfrutar de su película favorita.

9.2 Media Converter1

Para convertir un archivo de vídeo:

- (1) Instale el Arcsoft Media Converter. (Consulte la sección 11)
- (2) Haga clic en Inicio→ Seleccionar Programas → Acrsoft Media Converter→ Conversor de Medios.
- (3) La pantalla principal del Conversor de Medios aparecerá en su escritorio.
- (4) Siga el Paso 1 y haga clic en “Seleccionar Medios”.

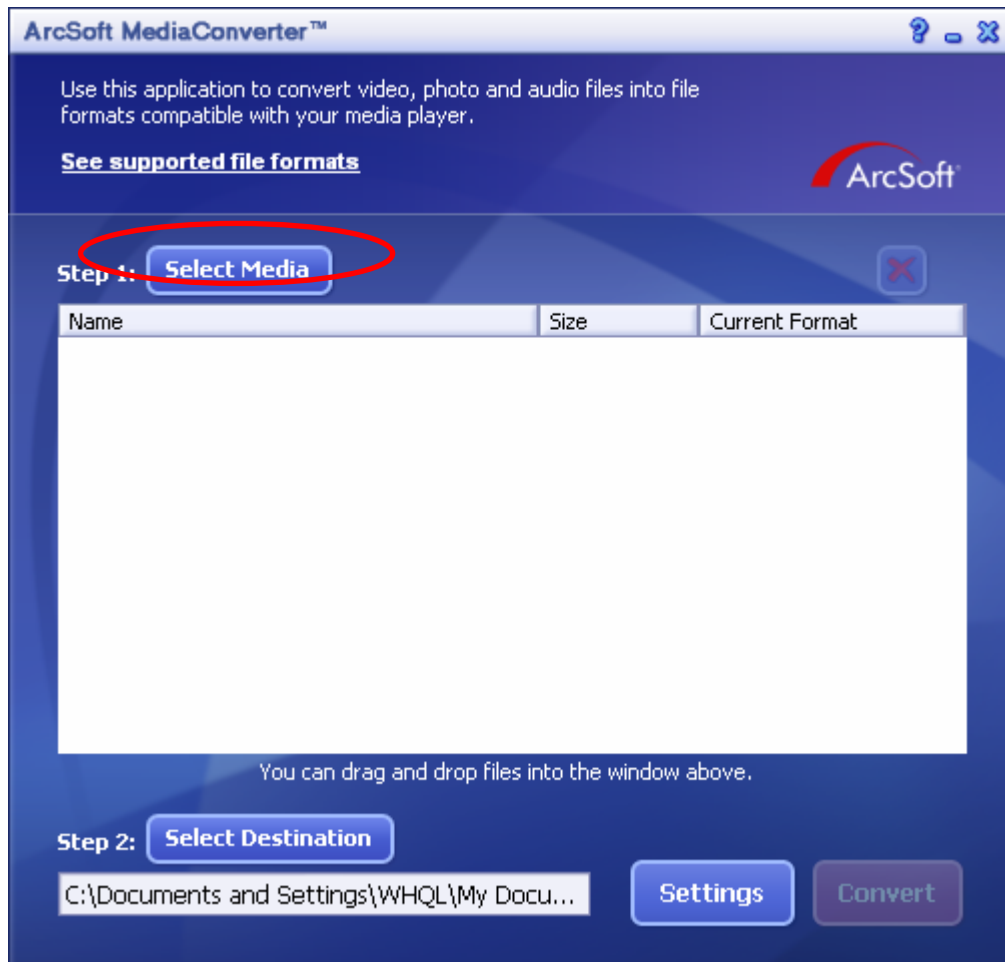

(5) Seleccione el archivo de vídeo que quiera convertir.

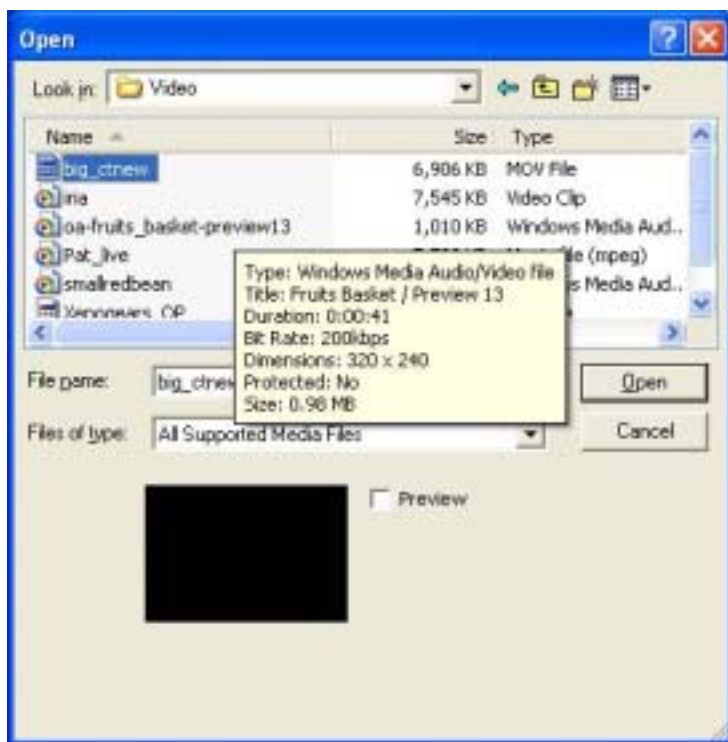

(6) Siga el Paso 2 y haga clic en "Seleccionar Destino" para elegir el lugar en el que quiere almacenar el archivo de vídeo convertido.

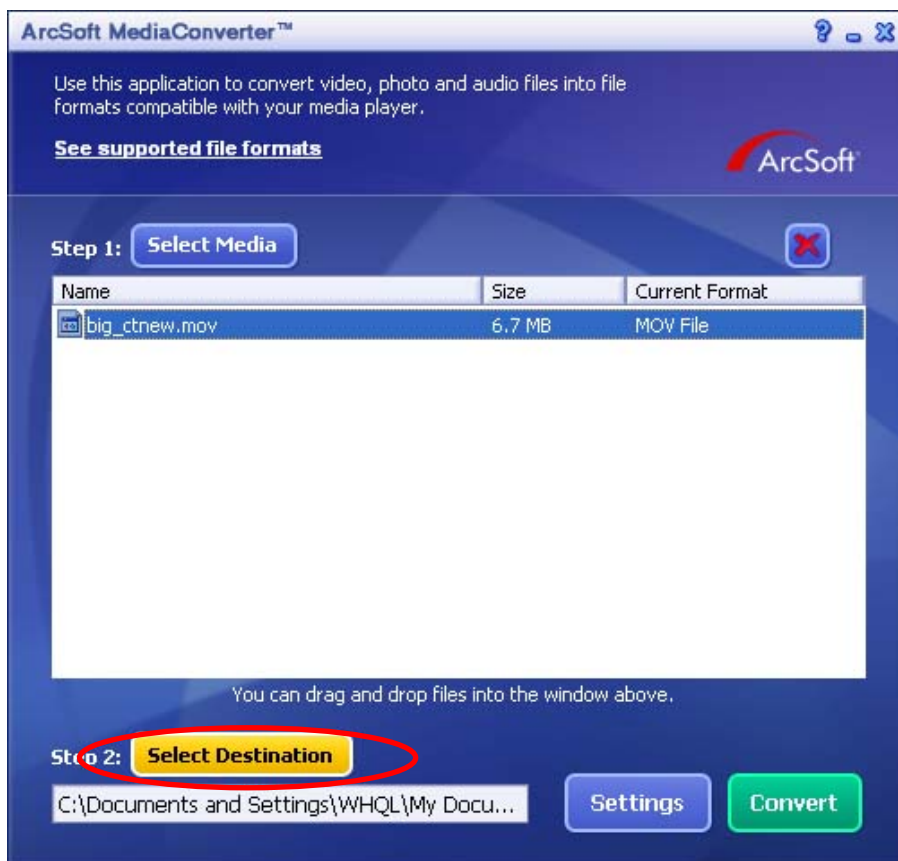

(7) Haga clic en “ Convertir” para comenzar la conversión de vídeo.

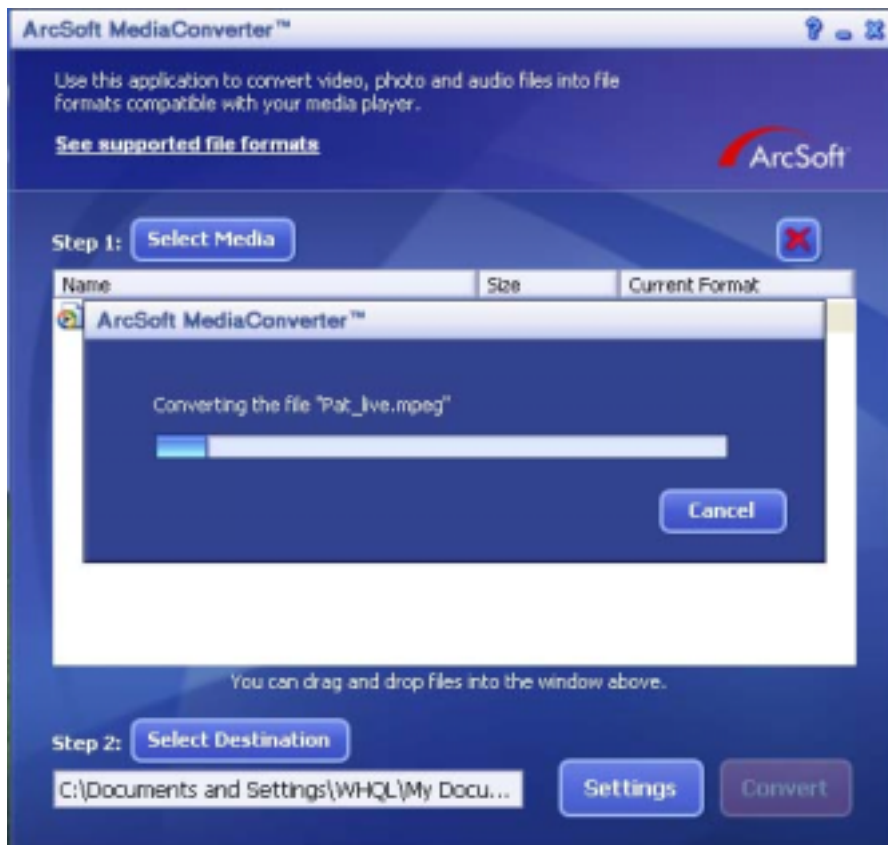
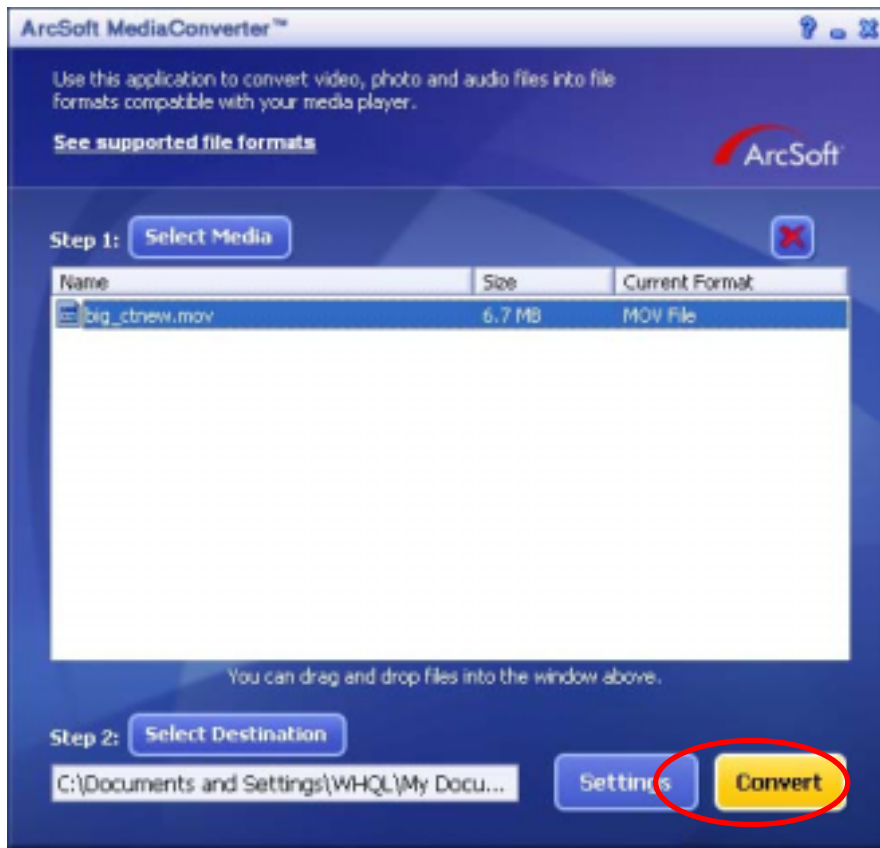

(8) Aparecerá la ventana Informe de tareas tras completar la tarea.



- (9) Antes de transferir el archivo convertido a su cámara, cambie el nombre al archivo convertido a "Clip0001.avi". (Tenga en cuenta que: si Clip0001.avi existe en la cámara, entonces el archivo convertido tiene que llamarse clip0002.avi)
- (10) Conecte su cámara al PC y transfiera el vídeo convertido a "Mi PC\Disco extraíble\DCIM\200Movie" en su cámara. (Consulte la Sección 11 Transferir datos a un ordenador)
- (11) Tras transferir el vídeo convertido a la cámara, pulse el botón Rec/Play para disfrutar de su película favorita.

Sección 10

El CD de software incluido contiene Arcsoft

El CD de software incluido contiene el programa ArcSoft Showbiz DVD que también le permite quemar el clip de vídeo en un DVD. Puede conservar sus películas favoritas en DVD para compartirlas con la familia y los amigos. Para crear un DVD:

- (1) Instale Arcsoft Showbiz DVD. (Consulte la sección 11)
- (2) Haga clic en Inicio→ Seleccionar Programas → Acrsoft Showbiz DVD→ Showbiz DVD.
- (3) La pantalla principal del Showbiz DVD main aparecerá en su escritorio.
- (4) Arrastre el Archivo de Vídeo a “ Arrastre el Vídeo Aquí”.

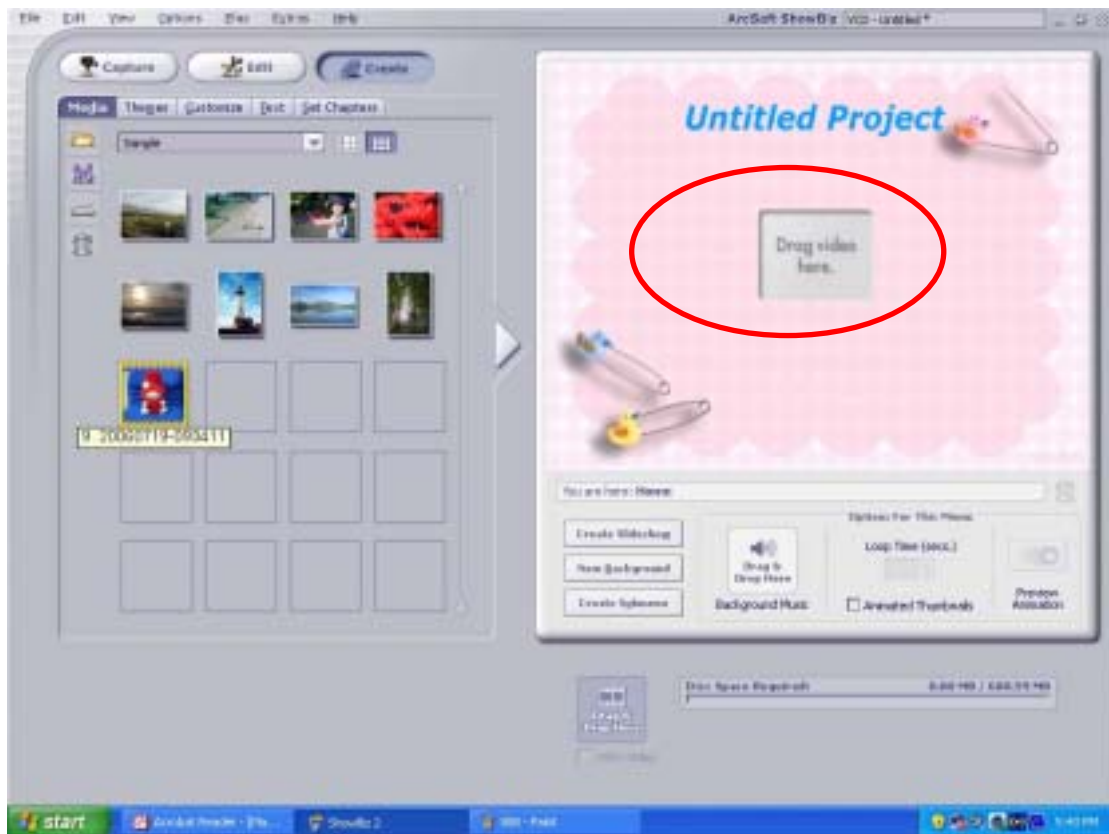

(5) Haga clic en "Crear".

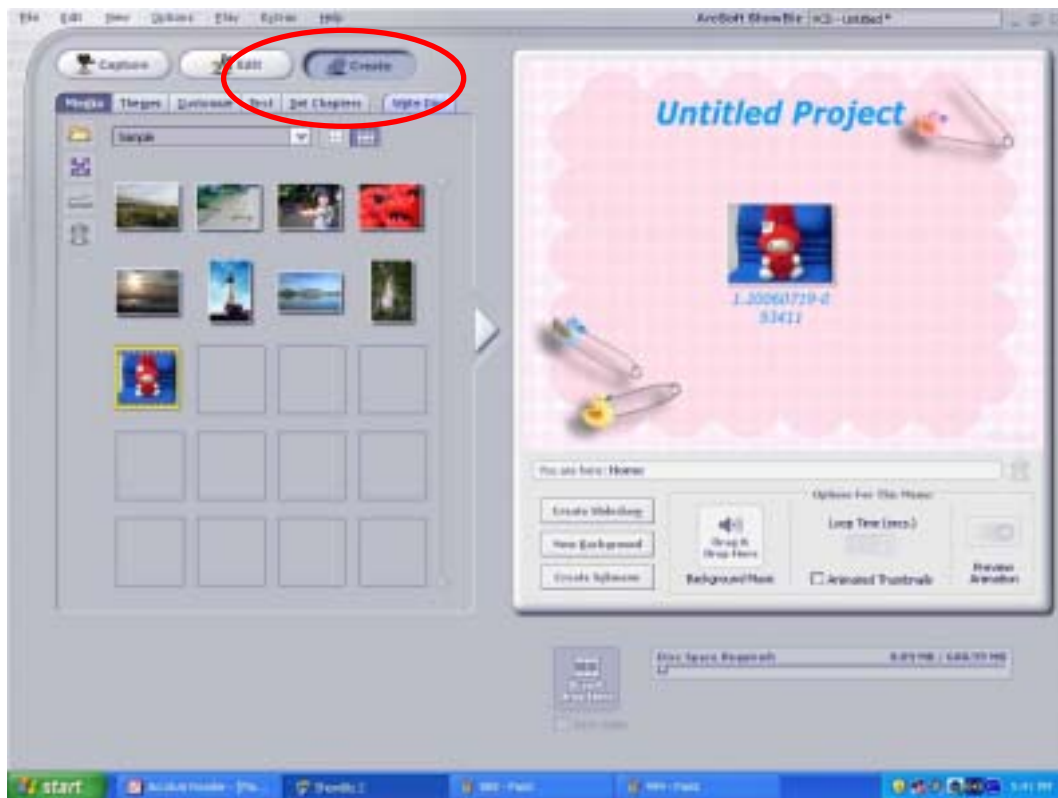

(6) Haga clic en "Empezar" para empezar a quemar el DVD.

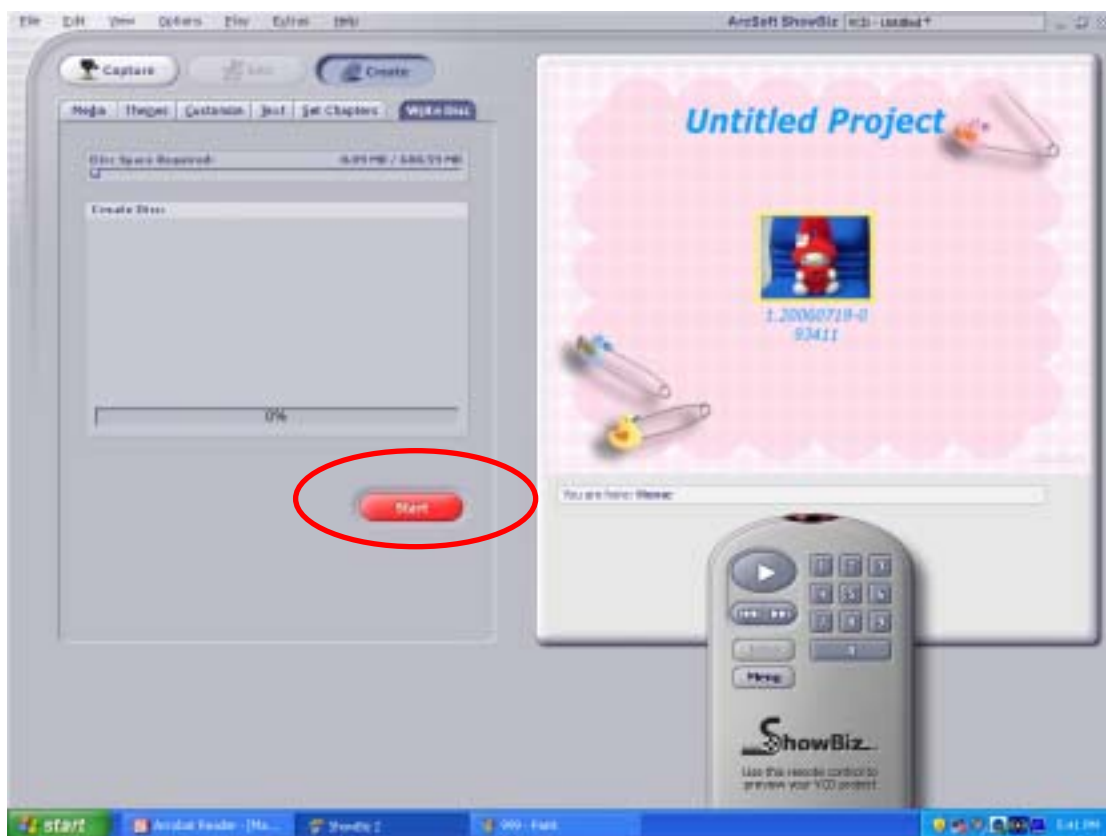

Sección 11

Transferir datos a un ordenador

★Instalar el controlador de la cámara digital

Antes de conectar su cámara al ordenador por primera vez, debería instalar un controlador en el ordenador. El controlador se encuentra en el disco CD-ROM suministrado en el paquete.

Para instalar el controlador:

1. Inserte el CD-ROM en la unidad de CD-ROM del ordenador. Aparecerá la ventana de autoarranque.
2. Haga clic en "Install Device Driver" (Instalar el controlador del dispositivo). Siga las instrucciones en pantalla para completar la instalación. Dependiendo de su sistema operativo, puede que necesite reiniciar el ordenador tras la instalación del controlador.

★Conectar su cámara a un ordenador

Puede transferir fotos, películas o grabaciones de voz almacenados en su cámara a un ordenador y enviarlos en correos electrónicos a amigos o publicarlos en la red. Para hacer esto deberá:

1. Instalar el controlador de la cámara en el ordenador
2. Conectar el ordenador y la cámara con el cable mini USB 2.0 suministrado.
3. El modo predeterminado es el modo de almacenamiento en masa cuando la cámara se conecta al PC
4. Transferir fotos o películas o grabaciones de MP3 o de voz

Modo dispositivo de almacenamiento en masa

El LED ROJO se encenderá cuando la cámara esté conectada al ordenador. Las películas, fotos y grabaciones de voz se encontrarán en su ordenador en "Mi PC\Disco extraíble\DCIM\". En este modo, podrá leer, eliminar, mover o copiar cualquier película/foto/grabación de voz que desee. Use el software de aplicación Arcsoft incluido para editar las películas o fotos.

Modo cámara PC

Cuando se encuentre en modo dispositivo de almacenamiento en masa, pulse el botón de RECORD/PLAY para cambiar al modo cámara PC y se encenderá el LED VERDE. En este modo podrá llevar a cabo reuniones con videoconferencia en vivo o usar vídeo correo electrónico en Internet.

★ Instalar el software incluido

El CD-ROM suministrado con esta cámara contiene 3 elementos de software.

- ⇒ **Acrsoft PhotoImpression** es una aplicación de fácil uso que le ayuda a leer, editar y organizar imágenes.
- ⇒ **Acrsoft Show Biz** le permite editar películas y es igualmente fácil de usar.
- ⇒ **Arcsoft Media Converter puede** convertir múltiples formatos de vídeo a un formato compatible con MPEG4 Xvid a través de su cámara

Puede encontrar información detallada en la ayuda en línea de todo el software incluido.

Para instalar el software incluido :

1. Inserte el CD-ROM en la unidad de CD-ROM del ordenador. Aparecerá la ventana de autoarranque.
2. Seleccione el/los paquete(s) de software que desee instalar de la lista y haga clic en "Install Application Software" (Instalar el software de aplicación). Siga las instrucciones en pantalla para completar la instalación.

Sección 12

Especificaciones y requisitos del sistema

★ Especificaciones

Sensor de imagen	Sensor de 5 megapíxeles
Modos de operación	Grabación de película, Grabación de fotos, Grabación de voz, Reproductor MP3, e Book, Cámara PC, Dispositivo de almacenamiento en masa
Lente	F3.2 (f = 7.0 mm)
Alcance focal	Normal: 200cm ~ infinito;macro: centro 20cm
Zoom digital	8X
Obturador	Electronic
Monitor LCD	LTPS TFT LCD color de 3"
Medio de almacenamiento	Memoria integrada de 64M (parcialmente utilizada por el código de Firmware); Ranura para tarjetas SD/MMC, se puede expandir hasta 4G
Resolución de imagen	3840x2880 (11M Pixels) 2592x1944 (5M Pixels) 1600x1200 (2M Pixels)
Resolución de película	VGA 640x480 / QVGA 320X240, 30 cps
Balance de blancos	Automático/manual (luz diurna, fluorescente, tungsteno)
Exposición	Automático/manual
Temporizador	Retardo de 10 segundos
Flash	Automático/ACTIVADO /desactivado/ Reducción de ojos rojos/Luz encendida
Formato de archivo	Foto: JPEG Película: AVI Voz: WAV
Reproducción de imagen	Una foto/miniaturas/presentación de diapositivas
Interfaz PC	Puerto mini USB 2.0
Salida TV	NTSC/PAL seleccionable
Batería	NP 60 batería
Dimensiones	108(H) * 61(W) * 25(D) mm
Peso	140g (sin batería)

★ Requisitos del sistema

Windows 98SE/2000/ME/XP

UCP Pentium MMX, Celeron o AMD Athlon®

64MB de RAM

CD ROM

500MB de espacio libre en disco duro

Puerto USB disponible

Pantalla color de 16 bits