

Dies ist eine digitale Videokamera, deren Qualität und Wert außergewöhnlich ist. Sie können hiermit Videos aufzeichnen und Bilder bearbeiten; senden Sie diese dann Ihren Familienangehörigen und Freunden, um sie ihnen auch zu zeigen.

Diese digitale Videokamera funktioniert nicht nur als Digitalkamera zum Fotografieren, sondern sie kann auch Video und Audio aufnehmen. Sie können sie auch an einen Computer anschließen und als Webcam verwenden.

Diese Bedienungsanleitung erklärt Ihnen die Bedienung Ihrer digitalen Videokamera und die Installation der beigefügten Software. Erlernen Sie anhand dieses Handbuchs die Bedienung dieser digitalen Videokamera, um zu fotografieren, Video und/oder Audio aufzunehmen, Bilder und Video zu Ihrem Computer zu übertragen sowie die Verwendung der Webcam-Funktion.

Diese digitale Videokamera ist die optimale Wahl und der beste Partner für den Austausch von Bildern und Videoclips per E-Mail, die Erstellung eines Fotoalbums, Videoaufnahmen oder sogar den Chat von Angesicht zu Angesicht mit Ihrer Familie oder Freunden über das Internet.

Inhalt

| | |
|---|-----------|
| 1. Vorsichtsmaßnahmen | 3 |
| Sicherheitsmaßnahmen | 3 |
| Vorsichtsmaßnahmen vor Verwendung..... | 3 |
| Vorsichtsmaßnahmen vor Inbetriebnahme | 4 |
| Inhalt des Lieferkartons | 4 |
| 2. Kennenlernen der digitalen Videokamera..... | 7 |
| Aufbau der digitalen Videokamera | 5 |
| Von oben | 5 |
| Vorderseite | 5 |
| Rückseite..... | 5 |
| Linke Seite..... | 6 |
| Unterseite | 7 |
| Batteriestatusanzeige..... | 7 |
| 3. Verwendung der digitalen Videokamera | 8 |
| Vorbereitungen vor Inbetriebnahme..... | 8 |
| 4. Erste Verwendung der digitalen Videokamera..... | 9 |
| Liste der Funktionen..... | 9 |
| Videomodus | 9 |
| Statusanzeige | 11 |
| Hotkey-Menü..... | 11 |
| Video-Menü | 13 |
| Wählen der Bildgröße..... | 13 |
| Bildqualität | 13 |
| Weißabgleichtyp..... | 14 |
| Belichtung..... | 14 |
| Farbeffekte | 14 |
| Nachtaufnahmefunktion..... | 14 |
| Aufnahmebeginn | 14 |
| Fotomodus | 15 |
| Statusanzeige | 15 |
| Hotkey-Menü..... | 16 |
| Foto-Menü | 17 |
| Wählen der Bildgröße | 17 |
| Wählen der Bildqualität..... | 17 |
| Wählen des Weißabgleichs | 17 |
| Einstellung der Belichtung | 18 |
| Farbeffekte | 18 |
| Autom. Auslöser..... | 18 |
| Wählen der Datumsanzeige | 18 |

| | |
|---|-----------|
| Rückkehr zum Fotomodus | 18 |
| Nachtaufnahmefunktion | 18 |
| Blitzlichtfunktion | 18 |
| Wie fotografiert man | 18 |
| Audiomodus | 19 |
| Statusanzeige | 19 |
| Aufnahmebeginn | 19 |
| Wiedergabemodus | 20 |
| Videowiedergabe | 21 |
| Wiedergabe von Aufnahmen | 22 |
| Löschen einer Datei | 23 |
| Löschen aller Dateien | 23 |
| Schützen einer Datei | 23 |
| Schützen aller Dateien | 24 |
| Freigabe einer geschützten Datei | 24 |
| Freigabe aller geschützten Dateien | 24 |
| Automatische Wiedergabe | 24 |
| DPOF | 25 |
| Direktdruck (DPS) | 25 |
| Beenden des Wiedergabe-Menüs | 26 |
| Setup-Modus | 27 |
| Setup von Optionen | 27 |
| Datum/Zeit | 27 |
| Shutter beep | 28 |
| Formatieren | 28 |
| Werkseitige Standardeinstellungen | 28 |
| Speicherinfo | 28 |
| Sprache | 28 |
| Videoausgabe | 28 |
| Autom. Ausschalt-Timer | 28 |
| Lichtfrequenz | 28 |
| Kopieren zur Karte | 28 |
| Beenden von Setup | 28 |
| 5. Videoausgabe | 29 |
| 6. Anschließen an einen PC | 30 |
| 7. Treiber und Softwareanwendungen | 32 |
| Treiber | 32 |
| Presto! Video Works 6 | 33 |
| Presto! Mr. Photo 3 | 33 |
| XviD 1.03-Codec-Installation | 33 |
| 8. Spezifikationen der digitalen Videokamera | 37 |
| 9. Fehlerbehebung | 38 |

1. Vorsichtsmaßnahmen

Lesen Sie dieses Handbuch vor Gebrauch des Produkts bitte sorgfältig durch und beachten Sie die Anweisungen zur Bedienung, um eine Beschädigung aufgrund falscher Bedienung zu vermeiden.

Sicherheitsmaßnahmen

● Die beigelegte CD enthält nur Software für einen PC und ist keine Audio-CD. Spielen Sie die CD daher bitte nicht auf einer Stereo- oder privaten Anlage ab, um sie nicht zu beschädigen.

● Dieses Produkt ist ein Präzisionsgerät, welches nicht von Ihnen demontiert werden darf, denn unter Hochspannung stehende Komponenten in seinem Innern können Ihnen einen elektrischen Schlag versetzen oder einen Brand verursachen.

Setzen Sie dieses Produkt keiner direkten Sonnenbestrahlung aus, um keinen Brand zu verursachen.

Vorsichtsmaßnahmen vor Verwendung

● Machen Sie eine Testaufnahme vor Ihren eigentlichen Filmaufnahmen

Machen Sie eine Testaufnahme vor wichtigen Filmaufnahmen (Hochzeiten oder Reisen im Ausland), um sicherzustellen, dass die digitale Videokamera richtig funktioniert. Für zusätzliche Schäden, die aufgrund einer Betriebsstörung dieses Produkt entstehen (Verlust an Filmgebühren und Einnahmen, etc), haften wir nicht und leisten keine Entschädigungszahlungen.

● Verbindung stehende Ausgaben des Copyright

Sämtliche Aufnahmen mit der digitalen Videokamera dürfen keine Urheberrechtsgesetze verletzen, außer Sie wurden vom Eigentümer dieser Rechte dazu autorisiert. Zulässig ist auch nicht das Filmen von Live-Aufführungen und Ausstellungen, wenn dort Filmaufnahmen verboten sind, auch wenn Sie nur für den persönlichen Gebrauch Filmen möchten. Die Übertragung von Daten und urheberrechtlich geschützten Bildern auf / von Speicherkarten ist an Urheberrechtsgesetze gebunden und darf diese nicht übertreten.

Wir geben uns größte Mühe, den Inhalt dieses Handbuchs immer auf den aktuellsten Stand zu halten. Dennoch kann keine Genauigkeit gewährleistet werden. Stimmt der Inhalt des Handbuchs nicht mit der Kamera überein, beziehen Sie sich auf die Kamera. Wir behalten uns vor, Änderungen des Inhalts und der technischen Daten nicht im voraus bekannt zu geben. Stimmt der Inhalt des Lieferkartons nicht mit dem aufgelisteten Zubehör überein, beziehen Sie sich auf den aktuellen Inhalt.

● Über den LCD-Bildschirm

Wurde der LCD-Bildschirm beschädigt, beachten Sie folgende Anweisungen zu den Flüssigkristallen vom Display:

1. Kommen die Flüssigkristalle mit der Haut in Kontakt, wischen Sie sie mit einem Tuch ab und spülen Sie die betroffene Stelle mit sehr viel klarem Wasser ab.
2. Kommen die Flüssigkristalle mit den Augen in Kontakt, spülen Sie sie mindestens 15 Minuten lang mit klarem Wasser aus und lassen Sie sich dann in ein Krankenhaus bringen.
3. Werden die Flüssigkristalle verschluckt, spülen Sie den Mundraum aus, trinken Sie große Mengen klares Wasser und rufen Sie einen Brechreiz hervor, lassen Sie sich dann in ein Krankenhaus bringen.

Vorsichtsmaßnahmen vor Inbetriebnahme

Dieses Produkt besteht aus elektrischen Präzisionskomponenten, so dass für eine akkurate Bildaufnahme die digitale Videokamera während des Betriebs keinem schweren Stoß oder Schlag ausgesetzt sein darf.

● Vermeiden Sie eine Inbetriebnahme und Aufbewahrung an folgenden Orten.

1. Feuchte und übermäßig staubige Umgebungen
2. Orte, die direkt von der Sonne bestrahlt werden, und verschlossene Fahrzeuge oder andere Orte, an denen hohe Temperaturen auftreten können
3. Umgebungen, die heftigen Erschütterungen ausgesetzt sind.
4. Verrauchte, rußige und heiße Umgebungen.
5. Umgebungen mit starken Magnetfeldern.
6. Umgebungen mit Regen und Schnee.

● Ist die digitale Videokamera eingeschaltet, dürfen Sie den Batteriedeckel nicht öffnen.

● Ist Wasser in die digitale Videokamera eingedrungen, müssen Sie sie sofort ausschalten und die Batterie entfernen.

● Pflege und Behandlung der digitalen Videokamera

1. Stellen Sie fest, dass das Objektiv, die Oberfläche des LCD-Bildschirms und das Suchfenster schmutzig sind, reinigen Sie diese Teile bitte mit einer Bürste und einem Tuch speziell für Objektive. Sie dürfen das Objektiv nicht mit Ihren Fingern berühren.
2. Um zu verhindern, dass das Objektiv, die Oberfläche des LCD-Bildschirms und das Suchfenster verkratzt werden, dürfen Sie die digitale Videokamera nicht gegen harte Gegenstände stoßen.
3. Wischen Sie das Gehäuse der digitalen Videokamera mit einem weichen, trockenen Tuch ab, wobei Sie allerdings keine Reinigungsmittel oder flüchtigen Lösungsmittel verwenden dürfen, da sich sonst das Gehäuse der digitalen Videokamera verzieht und sich seine Farbe verändert.

Inhalt der Lieferkartons



Digitale Videokamera



Trageriemen

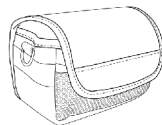

Lederkoffer



USB-Kabel



TV-Kabel

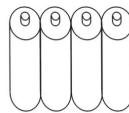

4 Stk. "AA"-Alkalibatterien



CD (mit Treibern)



Bedienungsanleitung

2. Kennenlernen der digitalen Videokamera

Aufbau der digitalen Videokamera

Von oben:

1. Blitz-Taste - wechselt im Fotomodus zum Blitzmodus
2. Menü-Taste - ruft Menü auf
3. Auslöser - Filmaufnahme



- 1: Blitz-Taste
- 2: Menü-Taste
- 3: Auslöser

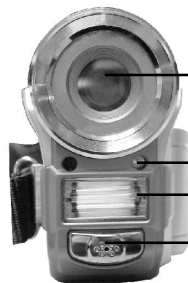

Vorderseite:

1. Objektiv
2. Autom. Auslöseanzeige
3. Blitz
4. Mikrophon



1. Objektiv
2. Autom. Auslöseanzeige
3. Blitz
4. Mikrophon

Rückseite:

1. **Betriebs-/Ausgelastet-Anzeige** - ist die digitale Videokamera eingeschaltet, leuchtet die Betriebsanzeige (grün). Ist das System ausgelastet, blinkt die Ausgelastet-Anzeige (rot).
2. **Auf-Taste (▲)** –Auswahl nach oben in verschiedenen Menüs, Auswahl der vorherigen Datei im Wiedergabemodus, Erhöhen der Lautstärke während der Wiedergabe von Video- und Audiodateien. Die Nachtaufnahmefunktion kann sowohl im Voto- als auch im Wiedergabemodus eingestellt werden.
3. **Bestätigen-Taste (■)** – dient hauptsächlich zur Bestätigung einer Aktion und zeigt das Abkürzungs Menü an
4. **Einzoomen-Taste** - zoomt digital ein
5. **Ab-Taste (▼)** – geht beim Wählen in den unterschiedlichen Menüs nach unten, wählt die vorherige Datei im Wiedergabemodus, erhöht die Lautstärke während der Wiedergabe von Video und Audio.
6. **Auszoomen-Taste** - zoomt digital aus
7. **Videomodus-Taste [Film]**  – ruft den Videomodus auf
8. **Fotomodus-Taste [FOTO]**  – ruft den Fotomodus auf
9. **Ein/Aus-Taste** – schaltet das System ein und aus
10. **Audiomodus-Taste [TON]**  – ruft den Audiomodus auf
11. **Wiedergabemodus-Taste** – ruft den Wiedergabemodus auf
12. **TV-Ausgang** – Anschluss für ein Fernsehgerät, um Bilder auf dem Fernsehbildschirm auszugeben
13. **USB-Anschluss** – Anschluss für einen Computer

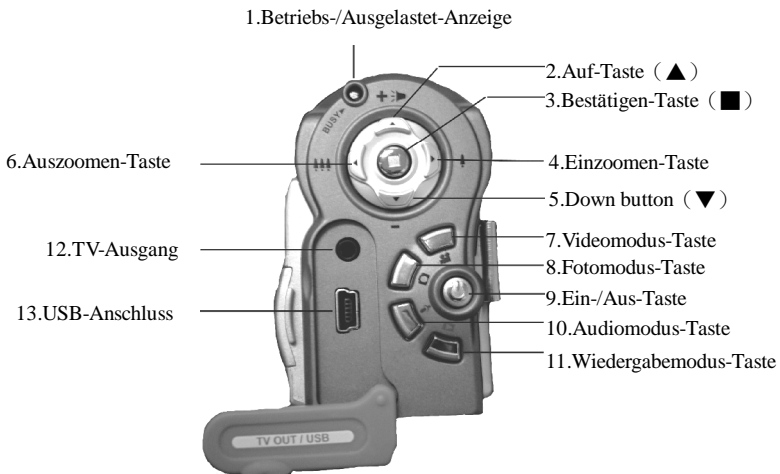

Linke Seite:

1. **Zurückspulen-Taste** – spult während Video-Wiedergabe schnell zurück.
2. **Wiedergabe-/Stopp-Taste** – startet oder stoppt die Wiedergabe von Video oder Audio im Wiedergabemodus.
3. **Vorspulen-Taste** – spult während Video-Wiedergabe schnell vor.
4. **Anzeige-/Einstellen-Taste** – wechselt zwischen den Anzeigemodi (Normal/Alles/Aus). Wechselt zwischen dem Video-Menü, Foto-Menü, Wiedergabe-Menü und dem Setup-Menü hin und her.
5. **Lautsprecher** – für Audiowiedergabe

4. Anzeige-/Einstellen-Taste 5. Lautsprecher



1. Zurückspulen-Taste 3. Vorspulen-Taste
 2. Wiedergabe-/Stopp-Taste

Unterseite:

1. **Batteriedeckelverriegelung** – drücken Sie sie hinein und drücken Sie den Batteriedeckel heraus, um den Deckel des Batteriefachs zu öffnen.
2. **Batteriefach**
3. **SD/MMC-Kartensteckplatz**
4. **Batteriedeckel**



1. Batteriedeckel

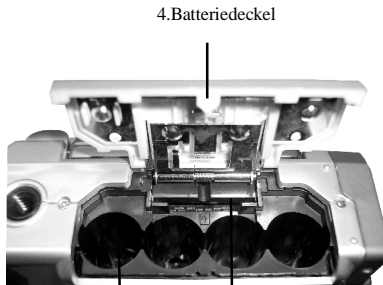

2. Batteriefach

3. SD/MMC-Kartensteckplatz

Batteriestatusanzeige:



Voll aufgeladen



Halb geladen



Batteriestrom schwach



Kein Strom

3. Verwenden der DIGITALEN VIDEOKAMERA

Vorbereitungen vor Inbetriebnahme

- Erster Schritt: Legen Sie vier AA-Alkali- oder wiederaufladbare Batterien ein und prüfen Sie deren Lebenszeit. Ist die Batterielebenszeit niedrig, tauschen Sie die Batterien bitte sofort aus, damit die digitale Videokamera richtig funktioniert.
- Zweiter Schritt: Fügen Sie die Speicherkarte richtig ausgerichtet (siehe Abbildung) in den Steckplatz für Speicherkarten ein. Um die Speicherkarte zu entfernen, drücken Sie leicht auf die Speicherkarte, woraufhin sie automatisch hervorspringt.

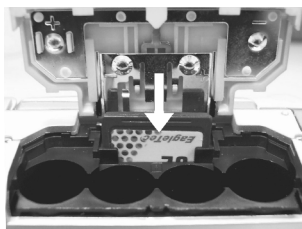
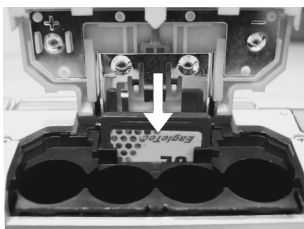

Hinweis: Die digitale Videokamera muss ausgeschaltet sein, wenn Sie die Speicherkarte einfügen. Ist die Speicherkarte eingefügt und Sie schalten die Kamera ein, wird ihr interner 32-MB-Speicher automatisch deaktiviert. Nach dem Neustart der Kamera dürfen Sie keine Speicherkarte entfernen oder einfügen, da dadurch die Speicherkarte und der eingebaute Speicher beschädigt werden und sie alle darin befindlichen Daten verlieren.

4. Erste Verwendung der digitalen

● **Schritt eins:** Drücken Sie die **Ein-/Aus-Taste** und die Betriebsanzeige schaltet sich automatisch ein. Leuchtet die Betriebsanzeige, geben Sie die Ein-/Aus-Taste frei.

Liste der Funktionen

Videomodus

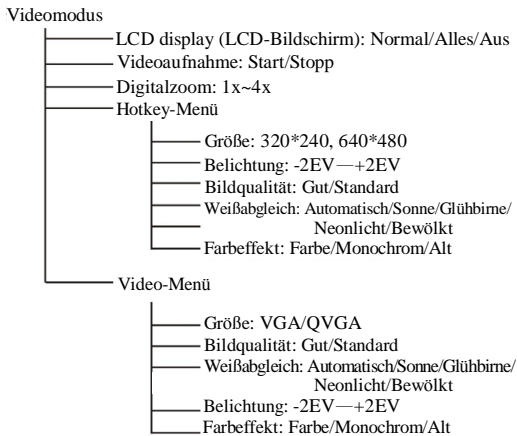

Fotomodus

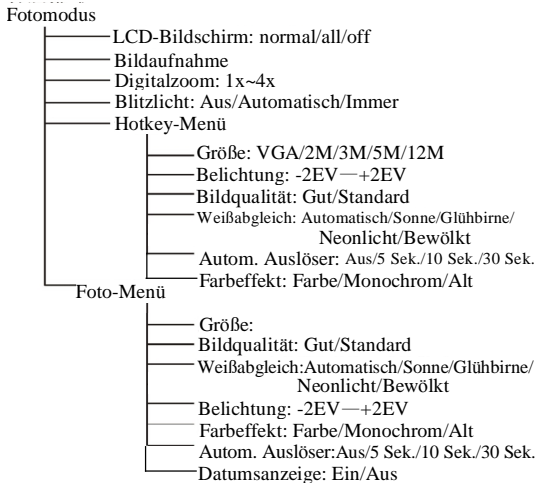

Audiomodus

Audiomodus

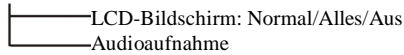

Wiedergabemodus

Wiedergabemodus

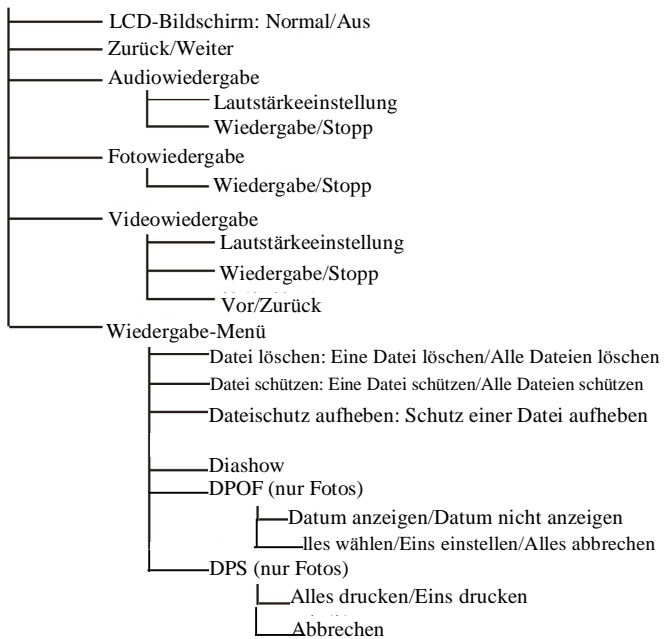

Setup-Modus

Setup-Modus

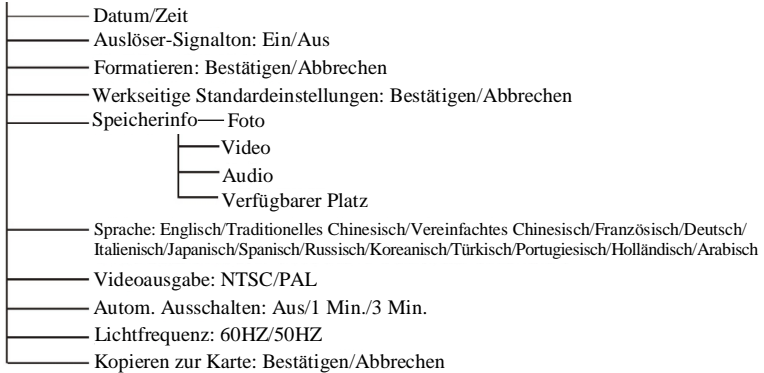

Videomodus [📹]

Drücken Sie die Videomodus-Taste [Film] [📹]

Statusanzeige

- ① Videomodusanzeige
- ② Image format (Bildformat)
- ③ White balance (Weißabgleich)
- ④ Color effects (Farbeffekte)
- ⑤ Image quality (Bildqualität)
- ⑥ Batteriestatus
- ⑦ Image size (Bildgröße)
- ⑧ Digitalzoomstatus
- ⑨ Status des eingebauten Speichers

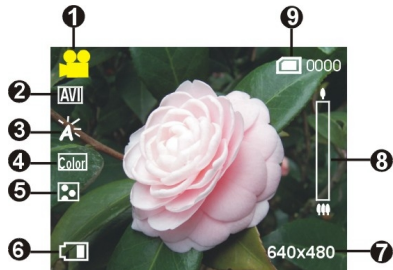

Hotkey-Menü

Drücken Sie im Videomodus wiederholt die **Bestätigen-Taste** ■, um die Abkürzungsfunktionen zu wählen: Für Ihre Videoaufnahme können Sie im voraus folgende Einstellungen vornehmen: Size (Bildgröße), exposure (Belichtung), video quality (Videoqualität), white balance (Weißabgleich), file format (Dateiformat), color effect (Farbeffekt). Nach dem Drücken der **Bestätigen-Taste** ■ müssen Sie die **Auf-Taste** ▲ **oder Ab-Taste** ▼ drücken, um das jeweilige Untermenü zu wählen.

Die Einstellungsschritte sind wie folgt:

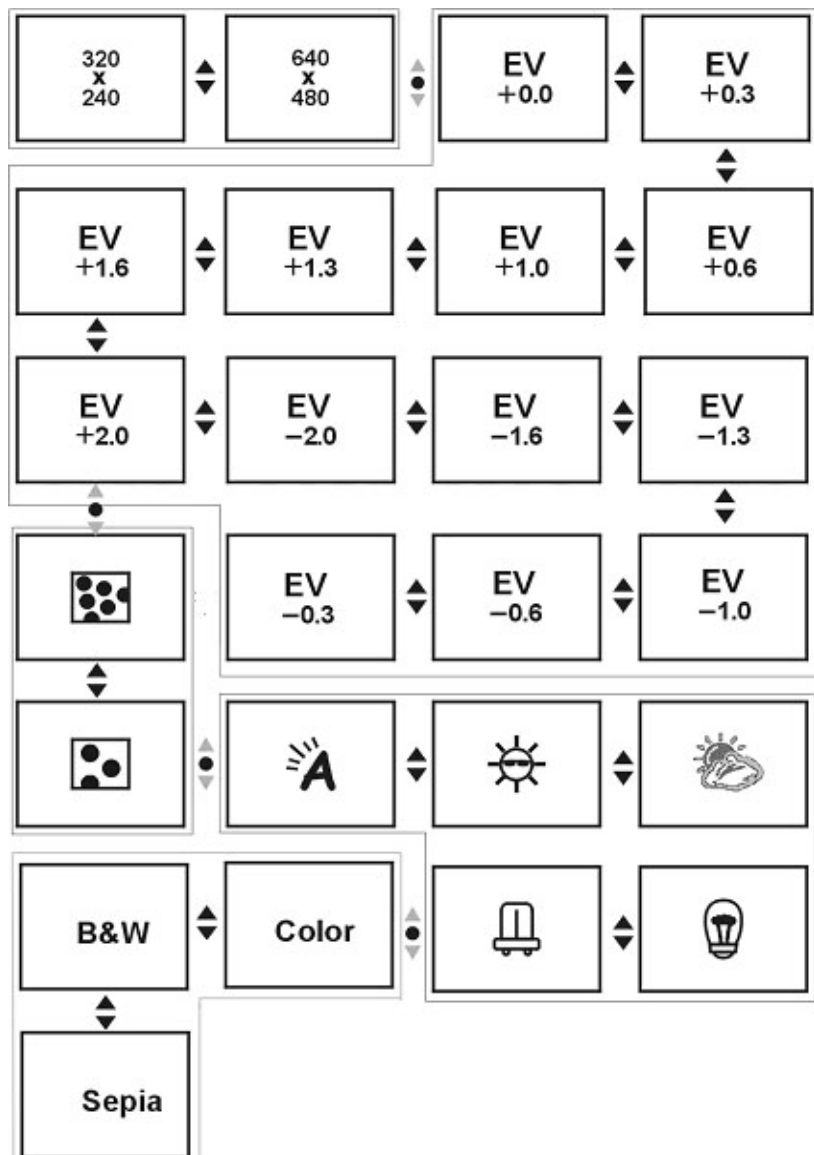

Video-Menü

Drücken Sie im Videomodus die **MENÜ-Taste**, um das **Video-Menü** aufzurufen.

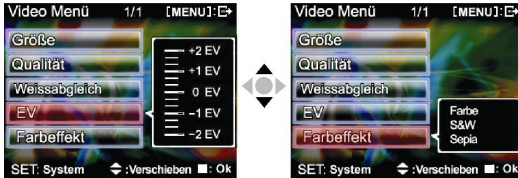

Auf der Seite Video menu (Videomenü) sind folgende Einstellungen möglich:

Wählen der Bildgröße:

1. Drücken Sie die **Auf-Taste** ▲ oder **Ab-Taste** ▼, um die Option Size (Bildgröße) zu wählen, und drücken Sie die **Bestätigen-Taste** ■.
2. Drücken Sie die **Auf-Taste** ▲ oder **Ab-Taste** ▼, um die von Ihnen gewünschte Bildgröße zu wählen, und drücken Sie die **Bestätigen-Taste** ■.

Optionen von Size (Bildgröße): VGA(640X480), QVGA(320X240)

Die Einstellungsschritte sind wie folgt: (für die Unterpunkte Image quality (Bildqualität), White balance (Weißabgleich), etc.)



Wählen der Bildqualität:

1. Drücken Sie die **Auf-Taste** ▲ oder **Ab-Taste** ▼, um die Option Image quality (Bildqualität) zu wählen, und drücken Sie die **Bestätigen-Taste** ■.
2. Drücken Sie die **Auf-Taste** ▲ oder **Ab-Taste** ▼, um die von Ihnen gewünschte Bildqualität zu wählen, und drücken Sie die **Bestätigen-Taste** ■.

Optionen von Image quality (Bildqualität): Best (Optimal), Standard (Standard).

Wählen des Weißabgleichs:

1. Drücken Sie die **Auf-Taste** ▲ oder **Ab-Taste** ▼, um die Option White balance (Weißabgleich) zu wählen, und drücken Sie die **Bestätigen-Taste** ■.
2. Drücken Sie die **Auf-Taste** ▲ oder **Ab-Taste** ▼, um den von Ihnen gewünschten Weißabgleich zu wählen, und drücken Sie die **Bestätigen-Taste** ■. Es gibt fünf wählbare Optionen von White balance (Weißabgleich).

White balance (Weißabgleich): Auto (Automatisch), Sunny (Sonne), Cloudy (Bewölkt), Light bulb (Glühbirne), Flourescent light (Neonlicht).

Wählen der Belichtungsstufe:



1. Drücken Sie die **Auf-Taste** ▲ oder **Ab-Taste** ▼, um die Option Exposure compensation (Belichtung) zu wählen, und drücken Sie die **Bestätigen-Taste** ■.
2. Drücken Sie die **Auf-Taste** ▲ oder **Ab-Taste** ▼, um die von Ihnen gewünschte Belichtungsstufe zu wählen, und drücken Sie die **Bestätigen-Taste** ■. Es gibt 13 wählbare Stufen für Exposure compensation (Belichtung).

Wählen des Farbeffekts:

1. Drücken Sie die **Auf-Taste** ▲ oder **Ab-Taste** ▼, um die Option Color effects (Farbeffekte) zu wählen, und drücken Sie die **Bestätigen-Taste** ■.
2. Drücken Sie die **Auf-Taste** ▲ oder **Ab-Taste** ▼, um den von Ihnen gewünschten Farbeffekt zu wählen, und drücken Sie die **Bestätigen-Taste** ■. Es gibt drei wählbare Optionswerte.

Diese sind: Farbe, SW, Sepia.

Nachtaufnahmefunktion:

Drücken Sie im Fotomodus die Aufwärtstaste ▲, 1/2, die Verwendung des Nachtaufnahmefunktion auszuwählen. Das Symbol  wird oben am LCD-Bildschirm angezeigt, drücken Sie die Aufwärtstaste ▲ erneut, um die Funktion zu beenden. Das Symbol  verschwindet.

Aufnahmebeginn:

- **Schritt 1** Drücken Sie den Auslöser, um mit der Aufnahme zu beginnen, woraufhin das aufgenommene Bild auf dem Bildschirm erscheint. Drücken Sie die EINZOMMEN- oder AUSZOMMEN-Taste, um das Bild digital zu zoomen.



- **Schritt 2** Drücken Sie den Auslöser während der Aufnahme, um die Aufnahme zu stoppen.
Die Aufnahme stoppt jedoch automatisch, wenn der Speicher voll ist.



Fotomodus

Drücken Sie die Modus-Taste [FOTO] , um den Fotomodus aufzurufen

Statusanzeige:

- ① Fotomodusanzeige
- ② Blitzmodus
- ③ Status von White balance (Weißabgleich)
- ④ Color effects (Farbeffekte)
- ⑤ File quality
- ⑥ Batteriestatus
- ⑦ Zeitanzeige
- ⑧ Digitalzoom
- ⑨ Status des eingebauten Speichers
- ⑩ Image size (Bildgröße)



Foto-Menü:

Richten Sie die gewünschten Optionen vor der Aufnahme ein. Drücken Sie die **MENÜ-Taste**, um das Foto-Menü aufzurufen.

Die Einstellungsschritte sind wie folgt:

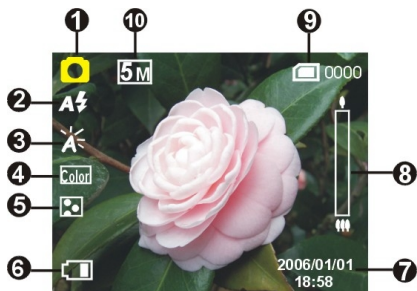
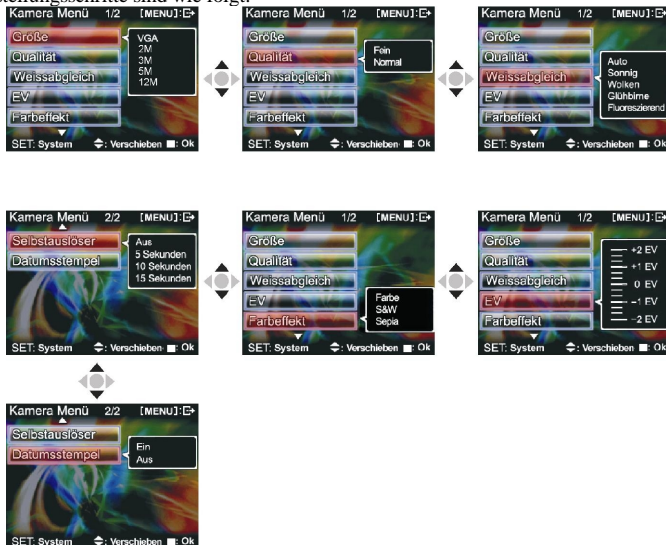

Wählen der Bildgröße:

1. Drücken Sie die **Auf-Taste** ▲ oder **Ab-Taste** ▼, um die Option Size (Bildgröße) zu wählen, und drücken Sie die **Bestätigen-Taste** ■. Es gibt fünf wählbare Optionen für die Bildgröße.
2. Drücken Sie die **Auf-Taste** ▲ oder **Ab-Taste** ▼, um die von Ihnen gewünschte Bildgröße zu wählen, und drücken Sie die **Bestätigen-Taste** ■, um die Bildgröße einzustellen.
12M(4048X3040), 5M(2608X1952), 3M(2048X1536), 2M(1600X1200), VGA(640X480)

Wählen der Bildqualität:

1. Drücken Sie die **Auf-Taste** ▲ oder **Ab-Taste** ▼, um die Option Image quality (Bildqualität) zu wählen, und drücken Sie die **Bestätigen-Taste** ■.
2. Drücken Sie die **Auf-Taste** ▲ oder **Ab-Taste** ▼, um die von Ihnen gewünschte Bildqualität zu wählen, und drücken Sie die **Bestätigen-Taste** ■.

Optionen von Image quality (Bildqualität) : Best (Optimal), Standard (Standard).

Wählen des Weißabgleichs:

1. Drücken Sie die **Auf-Taste** ▲ oder **Ab-Taste** ▼, um die Option White balance (Weißabgleich) zu wählen, und drücken Sie die **Bestätigen-Taste** ■.
2. Drücken Sie die **Auf-Taste** ▲ oder **Ab-Taste** ▼, um den von Ihnen gewünschten Weißabgleich zu wählen, und drücken Sie die **Bestätigen-Taste** ■.

Optionen von White balance (Weißabgleich): Auto (Automatisch), Sunlight (Sonne), Cloudy (Bewölkt), Light bulb (Glühbirne), Fluorescent light (Neonlicht).

Einstellung der Belichtung:

1. Drücken Sie die **Auf-Taste** ▲ oder **Ab-Taste** ▼, um die Option Exposure compensation (Belichtung) zu wählen, und drücken Sie die **Bestätigen-Taste** ■.
2. Drücken Sie die **Auf-Taste** ▲ oder **Ab-Taste** ▼, um den von Ihnen gewünschten Belichtungswert zu wählen, und drücken Sie die **Bestätigen-Taste** ■.
Bereich der EV-Werte: -2.0 ~ +2.0

Color effects (Farbeffekte):

1. Drücken Sie die **Auf-Taste** ▲ oder **Ab-Taste** ▼, um die Option Color effect (Farbeffekt) zu wählen, und drücken Sie die **Bestätigen-Taste** ■.
2. Drücken Sie die **Auf-Taste** ▲ oder **Ab-Taste** ▼, um den von Ihnen gewünschten Farbeffekt zu wählen, und drücken Sie die **Bestätigen-Taste** ■.
Auswählbare Farbeffekte sind: Farbe, SW, Sepia.

Auto shutter (Autom. Auslöser):

1. Drücken Sie die **Auf-Taste** ▲ oder **Ab-Taste** ▼, um die Zeitoption für Auto shutter (Autom. Auslöser) zu wählen, und drücken Sie die **Bestätigen-Taste** ■.
2. Drücken Sie die **Auf-Taste** ▲ oder **Ab-Taste** ▼, um die gewünschte Countdown-Zeit für den automatischen Auslöser zu wählen, und drücken Sie die **Bestätigen-Taste** ■.
Verfügbare Zeitoptionen sind: Off (Aus), 5 Sek., 10 Sek. 30 Sek.



Wählen der Datumsanzeige:

1. Drücken Sie die **Auf-Taste** ▲ oder **Ab-Taste** ▼, um die Option Date indicator (Zeitanzeige) zu wählen, und drücken Sie die **Bestätigen-Taste** ■.
2. Drücken Sie die **Auf-Taste** ▲ oder **Ab-Taste** ▼, um zu festzulegen, ob die Zeitanzeige angezeigt werden soll, und drücken Sie die **Bestätigen-Taste** ■.
Optionen von Date indicator (Zeitanzeige) sind: On (Ein), Off (Aus).

Rückkehr zum Fotomodus:

Drücken Sie die **MENÜ-Taste**, um zum Fotomodus zurückzukehren.

Nachtaufnahmefunktion:

Drücken Sie im Fotomodus , **Aufwärtstaste** ▲, um die Verwendung des Nachtaufnahmemodus auszuwählen. Das Symbol  wird oben am LCD-Bildschirm angezei. Drücken Sie die **Aufwärtstaste** ▲ erneut, um die Funktion zu beenden. Das Symbol  verschwindet.

Blitzlichtfunktion:

Drücken Sie im Fotomodus die **Blitz-Taste**, um die verfügbaren Blitzmodi zu durchlaufen.

Wie fotografiert man:

- **Schritt eins** Vergewissern Sie sich, dass die digitale Videokamera eingeschaltet ist
- **Schritt zwei** Richten Sie die digitale Videokamera auf das aufzunehmende Objekt und überprüfen Sie den Aufnahmewinkel auf dem LCD-Bildschirm
- **Schritt drei** Drücken Sie den Auslöser, wobei die Aufnahme auf dem LCD-Bildschirm erscheint und solange dort bleibt, bis sie im Speicher abgelegt wird. Wenn der Bildschirm zum Suchstatus zurückkehrt, können Sie ein weiteres Bild aufnehmen.

Audiomodus

Drücken Sie die Modus-Taste [TON],  um den Audiomodus aufzurufen.

Statusanzeige:

- 1 Audiomodusanzeige
- 2 Batteriestatus
- 3 Speicherstatus



Aufnahmebeginn:

Drücken Sie den Auslöser im Audiomodus, um mit der Aufnahme zu beginnen, und drücken Sie erneut den Auslöser, um die Aufnahme zu stoppen.

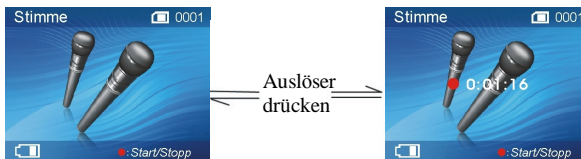

Wiedergabemodus

Drücken Sie die **Wiedergabe-Taste**, um den Wiedergabemodus aufzurufen.
Sind keine Dateien verfügbar, wird Folgendes angezeigt:



Andernfalls sehen Sie die aktuelle Datei, wobei Sie durch Drücken der **Auf-Taste** ▲ und **Ab-Taste** ▼ zu anderen Dateien wechseln können.



- 1 Fotoanzeige
- 2 Audioanzeige
- 3 Videoanzeige
- 4 Aktueller Dateindex
- 5 Dateien insgesamt
- 6 Batteriestatus

Videowiedergabe:

1. Drücken Sie die **Auf-Taste** ▲ oder **Ab-Taste** ▼, um das abzuspielende Video zu wählen, und drücken Sie dann die **Wiedergabe-Taste**, um mit der Wiedergabe zu beginnen (diese Kamera unterstützt MP4-Format). Um Videoclips abzuspielen, die nicht mit dieser Kamera aufgenommen wurden, müssen Sie die Datei im Format MPEG0001 umbenennen, bevor Sie sie zur Kamera kopieren. Die 4 Ziffern nach MPEG sollten der aktuellen Anzahl von MP4-Dateien entsprechen, die bereits auf der Kamera sind und mit der Erweiterung AVI gekennzeichnet sind (vergewissern Sie sich, dass der Dateityp von der Kamera unterstützt wird: AVI); kopieren Sie hiernach die Datei in das Verzeichnis DCIM/100FSCAM. Ist dieses Verzeichnis nicht vorhanden, nehmen Sie zuerst einen kurzen Videoclip auf und kopieren Sie die Dateien dann in das Verzeichnis, in dem sich der aufgenommene Videoclip befindet.
2. Drücken Sie erneut die **Wiedergabe-Taste**, um die Wiedergabe zu stoppen.
3. Während der Wiedergabe können Sie die **Vorspulen-Taste** drücken, um schnell vorzuspulen; die **Zurückspulen-Taste**, um schnell zurückzuspulen; den **Auslöser**, um die Wiedergabe kurzzeitig zu unterbrechen (Pause) und erneut den **Auslöser**, um mit der Wiedergabe fortzufahren. Während des schnellen Vor- oder Zurückspulens können Sie die **Wiedergabe-Taste** drücken, um mit der normalen Wiedergabe fortzufahren; drücken Sie die **Stopp-Taste**, um die Wiedergabe zu stoppen. Zudem können Sie durch Drücken der **Auf-Taste** ▲ oder **Ab-Taste** ▼ die Lautstärke einstellen oder mit der **Anzeige-/Einstellen-Taste** den LCD-Bildschirm ausschalten.

Die Regler sind wie folgt

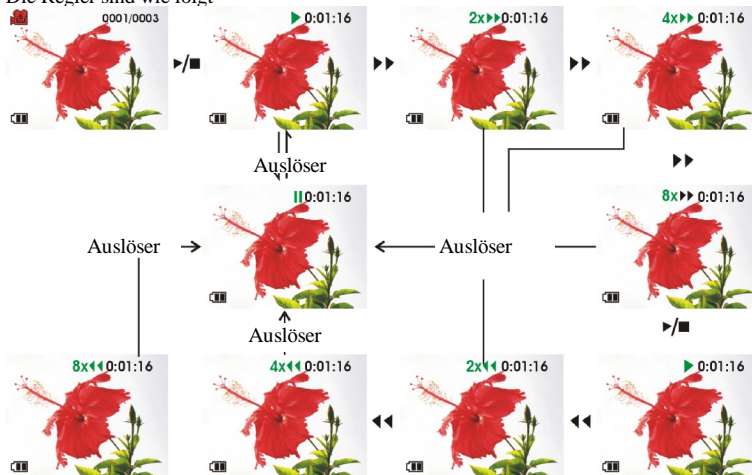

Lautstärke einstellen



Wiedergabe von Aufnahmen:

- 1: Wählen Sie die Audiodatei im Wiedergabemodus mit der **Auf-Taste ▲** oder **Ab-Taste ▼**. Drücken Sie nach Wahl der Datei die Wiedergabe-Taste, um mit der Wiedergabe zu beginnen. Um Audioclips abzuspielen, die nicht mit dieser Kamera aufgenommen wurden, müssen Sie die Datei zum Format WAVE0001 umbenennen, bevor Sie sie zur Kamera kopieren. Die 4 Ziffern nach WAVE sollten der aktuellen Anzahl von MP4-Dateien entsprechen, die bereits auf der Kamera sind und mit den Erweiterungen WAV gekennzeichnet sind; kopieren Sie hiernach die Datei in das Verzeichnis DCIM/100FSCAM. Ist dieses Verzeichnis nicht vorhanden, nehmen Sie zuerst einen kurzen Audioclip auf und kopieren Sie die Dateien dann in das Verzeichnis, in dem sich der aufgenommene Audioclip befindet (beachten Sie bitte, dass die Kamera nur Audiodateien im WAV-Format unterstützt).
- 2: Drücken Sie erneut die **Wiedergabe-Taste**, um die Wiedergabe zu stoppen.
- 3: Drücken Sie während der Wiedergabe den **Auslöser**, um die Wiedergabe kurzzeitig zu unterbrechen (Pause), oder drücken Sie erneut den **Auslöser**, um mit der Wiedergabe fortzufahren.

Einstellung der Lautstärke:

Drücken Sie während der Tonwiedergabe die **Auf-Taste ▲** oder **Ab-Taste ▼**, um die Lautstärke einzustellen.

Die Einstellungsschritte sind wie folgt:



Rückkehr zum Wiedergabe-Menü:

Drücken Sie im Wiedergabemodus die **MENÜ-Taste**, um zur Menüseite aufzurufen.

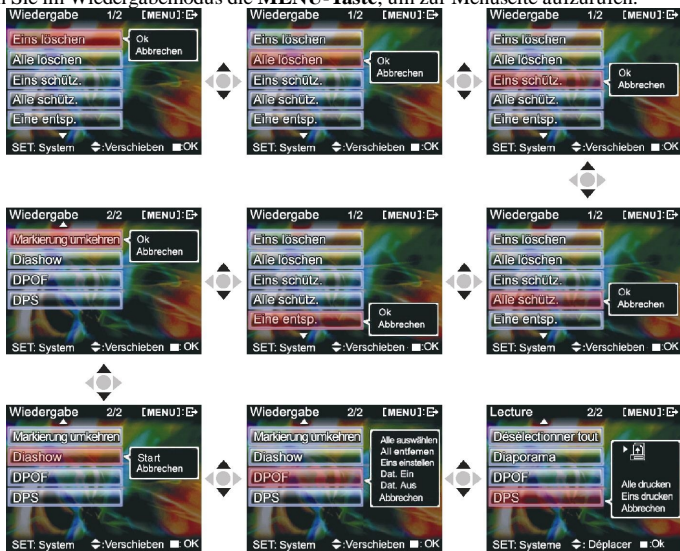

Löschen einer Datei

1. Drücken Sie die **Auf-Taste** ▲ oder **Ab-Taste** ▼, um die zu löschende Datei zu wählen, und drücken Sie die **Bestätigen-Taste** ■.
2. Drücken Sie die **Auf-Taste** ▲ oder **Ab-Taste** ▼, um den Löschvorgang zu bestätigen oder abzubrechen, und drücken Sie die **Bestätigen-Taste** ■. Wird der Vorgang bestätigt, wird eine Datei gelöscht (geschützte Dateien können nicht gelöscht werden), andernfalls wird nichts unternommen und es wird wieder das Hauptmenü angezeigt.

Löschen aller Dateien

1. Drücken Sie die **Auf-Taste** ▲ oder **Ab-Taste** ▼, um alle zu löschenden Dateien zu wählen, und drücken Sie die **Bestätigen-Taste** ■.
2. Drücken Sie die **Auf-Taste** ▲ oder **Ab-Taste** ▼, um den Löschvorgang zu bestätigen oder abzubrechen, und drücken Sie die **Bestätigen-Taste** ■. Wird der Vorgang bestätigt, werden alle Dateien gelöscht (geschützte Dateien können nicht gelöscht werden), andernfalls wird nichts unternommen und es wird wieder das Hauptmenü angezeigt.

Schützen einer Datei

1. Drücken Sie die **Auf-Taste** ▲ oder **Ab-Taste** ▼, um die zu schützende Audiodatei zu wählen, und drücken Sie die **Bestätigen-Taste** ■.
2. Drücken Sie die **Auf-Taste** ▲ oder **Ab-Taste** ▼, um den Löschvorgang zu bestätigen oder abzubrechen, und drücken Sie die **Bestätigen-Taste** ■. Wird der Vorgang bestätigt, wird eine Datei geschützt und oben rechts im LCD-Bildschirm erscheint ein Gesperrt-Symbol 🔒, andernfalls wird nichts unternommen und es wird wieder das Hauptmenü angezeigt.

Schützen aller Dateien

1. Drücken Sie die **Auf-Taste** ▲ oder **Ab-Taste** ▼, um die Option Lock all (Alles sperren) zu wählen, und drücken Sie die **Bestätigen-Taste** ■.
2. Drücken Sie die **Auf-Taste** ▲ oder **Ab-Taste** ▼, um Ihre Wahl zu bestätigen oder abbrechen, und drücken Sie die **Bestätigen-Taste** ■. Wird der Vorgang bestätigt, wird alle Dateien geschützt und oben rechts im LCD-Bildschirm erscheint ein Gesperrt-Symbol 🔒, andernfalls wird nichts unternommen und es wird wieder das Hauptmenü angezeigt.

Freigabe einer geschützten Datei

1. Drücken Sie die **Auf-Taste** ▲ oder **Ab-Taste** ▼, um die Option Undo single protection (Einzelschutz freigeben) zu wählen, und drücken Sie die **Bestätigen-Taste** ■.
2. Drücken Sie die **Auf-Taste** ▲ oder **Ab-Taste** ▼, um Ihre Wahl zu bestätigen oder abbrechen, und drücken Sie die **Bestätigen-Taste** ■. Wird der Vorgang bestätigt, wird die geschützte Datei wieder freigegeben (betrifft nur geschützte Dateien), andernfalls wird nichts unternommen und es wird wieder das Hauptmenü angezeigt.

Freigabe aller geschützten Dateien

1. Drücken Sie die **Auf-Taste** ▲ oder **Ab-Taste** ▼, um die Option Undo all protection (Gesamtschutz freigeben) zu wählen, und drücken Sie die **Bestätigen-Taste** ■.
2. Drücken Sie die **Auf-Taste** ▲ oder **Ab-Taste** ▼, um Ihre Wahl zu bestätigen oder abbrechen, und drücken Sie die **Bestätigen-Taste** ■. Wird der Vorgang bestätigt, werden alle geschützten Datei wieder freigegeben (betrifft nur geschützte Dateien), andernfalls wird nichts unternommen und es wird wieder das Hauptmenü angezeigt.

Auto playback (Autom. Wiedergabe):

Drücken Sie die **Auf-Taste** ▲ oder **Ab-Taste** ▼, um die Option Auto playback (Autom. Wiedergabe) zu wählen, und drücken Sie die **Bestätigen-Taste** ■, wonach das Gerät in den automatischen Wiedergabemodus wechselt. Im automatischen Wiedergabemodus wird jedes Foto einen eingestellten Zeitabschnitt lang angezeigt. Drücken Sie im Wiedergabemodus die **Bestätigen-Taste** ■, um diesen Modus zu beenden. Drücken Sie die **MENÜ-Taste**, um zum Wiedergabe-Menü zurückzukehren. Die Schritte sind wie folgt:

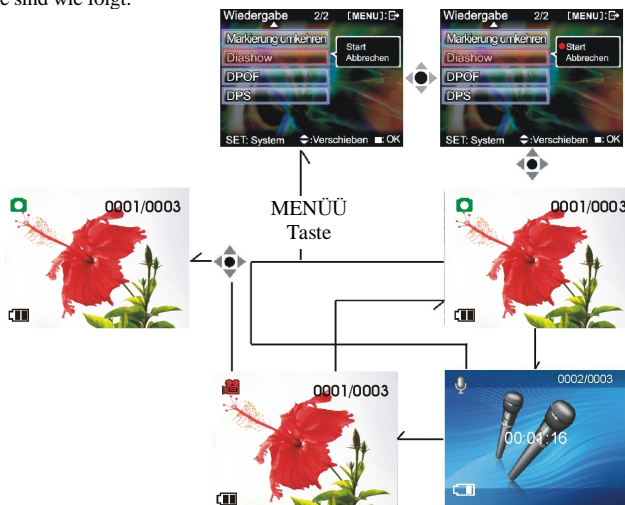

DPOF: Die DPOF-Funktion ermöglicht den Direktdruck von Fotos auf einer SD-Karte auf einem Drucker mit DPOF-Unterstützung.

DPOF einzeln einstellen

1. Drücken Sie die **Auf-Taste** ▲ oder **Ab-Taste** ▼, um die Option “DPOF” zu wählen, und drücken Sie die **Bestätigen-Taste** ■.
2. Drücken Sie die **Auf-Taste** ▲ oder **Ab-Taste** ▼, um die Option Set single (Einzeln einstellen) zu wählen, und drücken Sie die **Bestätigen-Taste** ■.
3. Der Bildschirm der Einzeleinstellung zeigt das aktuelle Foto an. Mit der **Auf-Taste** ▲ oder **Ab-Taste** ▼ können Sie ein Foto wählen. Durch Drücken der **EINZOOMEN-Taste** und **AUSZOOMEN-Taste** können Sie die Anzahl der zu druckenden Kopien einstellen, die maximale Anzahl der Kopien für den Druck ist 5.

DPOF alles einstellen:

1. Drücken Sie die **Auf-Taste** ▲ oder **Ab-Taste** ▼, um die Option “DPOF” zu wählen, und drücken Sie die **Bestätigen-Taste** ■.
2. Drücken Sie die **Auf-Taste** ▲ oder **Ab-Taste** ▼, um die Option Set all (Alles einstellen) zu wählen, und drücken Sie die **Bestätigen-Taste** ■.

DPOF alles abbrechen:

1. Drücken Sie die **Auf-Taste** ▲ oder **Ab-Taste** ▼, um die Option “DPOF” zu wählen, und drücken Sie die **Bestätigen-Taste** ■.
2. Drücken Sie die **Auf-Taste** ▲ oder **Ab-Taste** ▼, um die Option Cancel all (Alles abbrechen) zu wählen, und drücken Sie die **Bestätigen-Taste** ■, um alle Einstellungen abzubrechen.

Druckdatum:

1. Drücken Sie die **Auf-Taste** ▲ oder **Ab-Taste** ▼, um die Option “DPOF” zu wählen, und drücken Sie die **Bestätigen-Taste** ■.
2. Drücken Sie die **Auf-Taste** ▲ oder **Ab-Taste** ▼, um die Option für das Druckdatum zu wählen, und drücken Sie die **Bestätigen-Taste** ■, um alle gedruckten Fotos mit einem Datum zu versehen.

Ausblenden des Datums:

1. Drücken Sie die **Auf-Taste** ▲ oder **Ab-Taste** ▼, um die Option “DPOF” zu wählen, und drücken Sie die **Bestätigen-Taste** ■.
2. Drücken Sie die **Auf-Taste** ▲ oder **Ab-Taste** ▼, um die Option zum Ausblenden des Datums zu wählen, und drücken Sie die **Bestätigen-Taste** ■, um alle Fotos ohne Datum zu drucken.

Ist alles wunschgemäß eingestellt, stecken Sie die SD-Karte in den Drucker, um mit dem Drucken zu beginnen.

Die Schritte sind wie folgt:

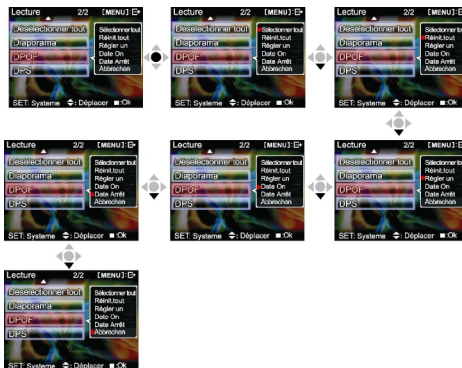

DPS (wird nur auf DPS- (Direktdruckdienst) aktivierten Druckern unterstützt)

Drücken Sie die **Auf-Taste ▲** oder **Ab-Taste ▼**, um die Option Print (Drucken) zu wählen, und drücken Sie die **Bestätigen-Taste ■**. Schließen Sie die digitale Videokamera über das USB-Kabel an den Drucker an. Nach erfolgreichem Anschluss zeigt die digitale Videokamera die Optionen Print single (Einzeln drucken) und Print all (Alles drucken) an.

Print single (Einzeln drucken)

1. Drücken Sie im Drucken-Menü die **Auf-Taste ▲** oder **Ab-Taste ▼**, um die Option Print single (Einzeln drucken) zu wählen, und drücken Sie die **Bestätigen-Taste ■**, um den Bildschirm für Einzeldruck aufzurufen.
2. Auf dem Bildschirm für Einzeldruck erscheint der Hinweis, den Drucker anzuschließen. Schließen Sie die digitale Videokamera über das USB-Kabel an den Drucker an. Warten Sie auf die Ausgabe von OK und drücken Sie die **Auf-Taste ▲** oder **Ab-Taste ▼**, um den Fotodruck zu wählen. Durch Drücken der **EINZOOMEN-Taste** und **AUSZOOMEN-Taste** können Sie die Anzahl der zu drucken Kopien festlegen.
 - Foto drucken: Drücken Sie die **Auf-Taste ▲** oder **Ab-Taste ▼**, um das gewünschte Foto für den Druck zu wählen.
 - Kopien drucken: Drücken Sie die **EINZOOMEN-Taste** und **AUSZOOMEN-Taste**, um die Anzahl der Drucke einzustellen.
 - Drucken: Drücken Sie die **Bestätigen-Taste ■**, um mit dem Drucken zu beginnen.

Print all (Alles drucken)

1. Drücken Sie im Drucken-Menü die **Auf-Taste ▲** oder **Ab-Taste ▼**, um die Option Print single (Einzeln drucken) zu wählen, und drücken Sie die **Bestätigen-Taste ■**, um den Bildschirm für Gesamtdruck aufzurufen.
2. Wenn Sie im Menü zum Drucken aller Dateien dazu aufgefordert werden, schließen Sie die digitale Videokamera mit dem USB-Kabel an einen Drucker an. Warten Sie, bis "OK" angezeigt wird und drücken Sie anschließend die **Bestätigungstaste ■**, um mit dem Drucken zu beginnen. (Es wird eine Kopie jedes Fotos gedruckt.)

Abbrechen des Direktdrucks

1. Drücken Sie im Drucken-Menü die **Auf-Taste ▲** oder **Ab-Taste ▼**, um die Option für den Abbruch des Direktdrucks zu wählen, und drücken Sie die **Bestätigen-Taste ■**, um den Direktdruck abbrechen.

Beenden des Wiedergabe-Menüs

Drücken Sie im Wiedergabe-Menü die **MENÜ-Taste**, um das Wiedergabe-Menü zu beenden.

Setup-Modus

Drücken Sie die **MENÜ-Taste** in einem beliebigen Modus (abgesehen vom **Audiomodus**), um das Menü des betreffenden Modus anzuzeigen, und drücken Sie dann die **Anzeige-/Einstellen-Taste**, um den **Setup-Modus** aufzurufen.



Im Setup-Modus können Sie folgende Optionen modifizieren:

1. Date/time (Datum/Zeit)
2. Shutter beep (Auslöser-Signalton)
3. Format (Formatieren)
4. Factory defaults (Werkseitige Standardeinstellungen)
5. Memory info (Speicherinfo)
6. Language (Sprache)
7. Video output (Videoausgabe)
8. Auto shutoff (Autom. Ausschalten)
9. Light source frequency (Lichtfrequenz)
10. Copy to card (Kopieren zur Karte)

Setup-Optionen

Drücken Sie im Setup-Modus die **Auf-Taste** ▲ oder **Ab-Taste** ▼, um die Optionen zu modifizieren, und drücken Sie die **Bestätigen-Taste** ■, um das Setup auszuführen.

Date/time (Datum/Zeit): Stellt Jahr/Monat/Datum/Stunde/Minute/Sekunde wie folgt ein.



Shutter beep (Auslöser-Signalton): Stellen Sie diesen Punkt wie folgt auf On (Ein) oder Off (Aus) ein:



Format (Formatieren): Bestätigen Sie, ob alle Daten im Speicher gelöscht werden sollen. Die Einstellungen ähneln denen vom **Sounds-Setup**.

Factory defaults (Werkseitige Standardeinstellungen): Bestätigen Sie das Zurücksetzen auf die werkseitigen Standardeinstellungen. Die Einstellungen ähneln denen vom **Sounds-Setup**.

Memory info (Speicherinfo): Zeigt alle Video-/Foto-/Audiodateien und den verfügbaren Speicherplatz.



Language (Sprache): Englisch/Traditionelles Chinesisch/Vereinfachtes Chinesisch/Französisch/Deutsch/Italienisch/Japanisch/Spanisch/Russisch/Koreanisch/Türkisch/Portugiesisch/Holländisch/Arabisch



Video output (Videoausgabe): Stellt das Format des Videosignals ein (NTSC/PAL). Die Einstellungen ähneln denen vom **Sounds-Setup**.

Auto shutoff (Autom. Ausschalten): Stellt den automatischen Ausschalt-Timer anhand folgender Optionen ein:

Off (Aus): Die Kamera schaltet sich nicht automatisch aus.

1 Min.: Die Kamera schaltet sich nach 1 Minute Inaktivität automatisch aus.

3 Min.: Die Kamera schaltet sich nach 3 Minuten Inaktivität automatisch aus.

Light source frequency (Lichtfrequenz): Stellt die Frequenz des Umgebungslichts ein (60HZ/50HZ). Die Einstellungen ähneln denen vom **Sounds-Setup**.

Copy to card (Kopieren zur Karte): Kopiert den Inhalt des integrierten Speichers auf die SD/MMC-Karte. Die Einstellungen zum Bestätigen/Abbrechen ähneln denen vom **Sounds-Setup**.

Beenden von Setup

Um den Setup-Modus zu beenden, drücken Sie die **Anzeige-/Einstellen-Taste**, um zum jeweiligen Menü zurückzukehren; drücken Sie die **MENÜ-Taste**, um zum jeweiligen Modus zurückzukehren.

5. Videoausgabe

Mit "Video/Audio out" (Video/Audioausgabe) der digitalen Videokamera können Sie Video/Audio auf einem externen Gerät ausgeben (z.B.: TV). Tun Sie Folgendes:

- **Schritt eins** Stecken Sie den schwarzen Stecker des TV-Kabels in den TV-Anschluss auf der Rückseite der digitalen Videokamera und den gelben Stecker in den Videoeingang des Fernsehers.
- **Schritt zwei** Stecken Sie die weißen und roten Stecker des AV-Kabels in den Audioeingang des TV-Anschlusses und den schwarzen Stecker in den Audioeingang/-ausgang auf der Rückseite der digitalen Videokamera.



- **Schritt drei** Stellen Sie auf dem TV den richtigen Kanal ein.
- **Ist der TV-Standard falsch eingestellt, können Sie zum richtigen Standard wechseln:**
 1. Rufen Sie die Seite "Setup-Modus" auf.
 2. Wählen Sie den Punkt "Video out" (Videoausgang) mit der **Auf-Taste ▲** und **Ab-Taste ▼**.
 3. Drücken Sie die **Auf-Taste ▲** und **Ab-Taste ▼**, um den Standard NTSC oder PAL zu wählen, und drücken Sie die **Bestätigen-Taste ■**.

Hinweis: Unterschiedliche TV-Hersteller haben unterschiedliche Übertragungskanäle eingebaut. Sie finden diese im Handbuch Ihres Fernsehers.

6. Anschließen an einen PC

Die digitale Videokamera kann wie folgt auch als Webcam/Speichergerät verwendet werden:

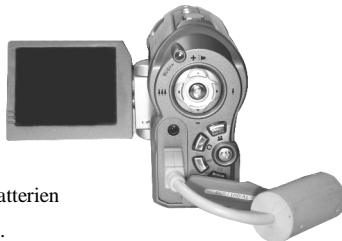

- **Schritt eins** Vergewissern Sie sich, dass vier "AA"-Batterien in der digitalen Videokamera installiert sind.

Hinweis: Achten Sie darauf, dass das USB-Kabel richtig angeschlossen ist, um Beschädigungen zu vermeiden.

- **Schritt zwei** Verbinden Sie das kleinere Ende des USB-Kabelstecker mit dem USB-Anschluss der digitalen Videokamera.



- **Schritt drei** Verbinden Sie das größere Ende des USB-Kabelstecker mit dem USB-Anschluss des PCs.

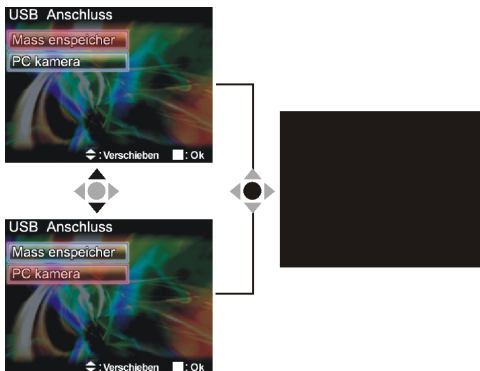

- **Schritt vier** Drücken Sie die **Auf-Taste ▲** oder **Ab-Taste ▼**, um **Removable disk** (Wechseldatenträger) oder **Webcam** zu wählen, und drücken Sie dann die **Bestätigen-Taste ■**. Der Kamerabildschirm schaltet sich aus und ruft die passende Funktion auf. Bei Wahl von **Removable disk** (Wechseldatenträger) erscheint ein neu hinzugefügter Wechseldatenträger unter "My Computer" (Arbeitsplatz) Ihres Computersystems. Bei dem neuen Wechseldatenträger handelt es sich um den SD/MMC-Kartenleser von der Digitalkamera, der sofort verwendet werden kann. Bei Wahl von **Webcam** kann die Digitalkamera als **Webcam** verwendet werden. Um ein klareres Bild auf dem Computermonitor anzuzeigen, fokussieren Sie erst das Objekt, bevor Sie die Digitalkamera verwenden. Über die Webcam-Kamera können Sie einen visuellen Kontakt zu Freunden über das Internet herstellen.

Systemanforderungen:

Für Bedienung und Verwendung der digitalen Videokamera beachten Sie bitte die Mindest-Systemanforderungen für die digitale Videokamera. Wir raten Ihnen dringendst, die digitale Videokamera auf einem schnelleren PC zu verwenden, um eine bessere Leistung zu erzielen. Die Mindest-Systemanforderungen der digitalen Videokamera sind wie folgt:

| Systemanforderungen (PC) | |
|--------------------------|---|
| Betriebssystem | Microsoft Windows 98SE, Me, 2000, XP |
| CPU | Intel® Pentium III 500 MHz oder höher |
| Speicher | 256 MB oder höher |
| Optisches Laufwerk | 4x oder höher |
| Festplatte | Mindestens 200 MB verfügbarer Plattenspeicher |
| Weiteres | Ein USB 1.1-Standardanschluss |

Benutzer von Microsoft Windows 98SE/Me müssen nach Installation der Treiber und der Anwendungssoftware den größeren USB-Stecker mit dem USB-Anschluss des PCs und das andere Ende mit dem USB-Anschluss der digitalen Videokamera verbinden. Zeigt die Kamera die Seite "Connection to PC" (Verbindung mit PC) an, drücken Sie die **Auf-Taste ▲** oder **Ab-Taste ▼**, um **Webcam** zu wählen, und drücken Sie die **Bestätigen-Taste ■**. Durchlaufen Sie dann die folgenden Schritte:

- **Schritt eins** Klicken Sie mit der rechten Maustaste auf "My Computer" (Arbeitsplatz).
- **Schritt zwei** Wählen Sie "Device manager" (Geräte-Manager).
- **Schritt drei** Wählen Sie "GENERIC IDE DISK TYPE47" (Allgemeine IDE-Disk Typ 47) und dann "Properties" (Eigenschaften), um den folgenden Bildschirm anzuzeigen:

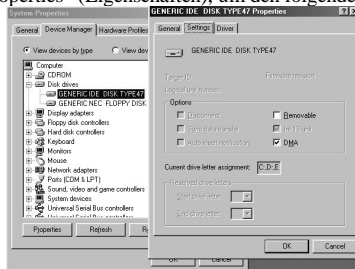

- **Schritt vier** Wählen Sie "DMA" und dann OK.

Hinweis: Bei Wiedergabe von Video auf dem PC auf dem PC DirectX8.0 oder eine neuere Version installiert sein, die unterstützt wird.

7. Treiber und Softwareanwendungen

1. Treiber

Ist die Kamera an einen PC angeschlossen, können Sie die Kamera als Wechseldatenträger als PC-Webcam verwenden.

Wechseldatenträger

Die digitale Videokamera verfügt als Kartenleser über die Funktionen eines Wechseldatenträgers. Sie können diese Kamera als SD-Karte, Wechseldatenträger, verwenden.

Handelt es sich bei Ihrem Betriebssystem um Windows 98SE, müssen Sie die Kameratreiber installieren. Die Betriebssysteme Windows XP/ME/2000 unterstützen Plug-and-Play-Funktion und benötigen nicht die manuelle Installation von Treibern.

Sind die Treiber installiert und ist die Kamera angeschlossen, werden der in der Kamera eingebaute Speicher und die SD-Speicherkarte unter My Computer (Arbeitsplatz) von Windows als Wechseldatenträger angezeigt. Dateien können Sie – wie bei normalen Laufwerken – ziehen und ablegen.

PC-Webcam

Sie müssen die Kameratreiber installieren, um die Kamera als PC-Webcam unter allen Windows-Betriebssystemen zu verwenden (Windows XP/ME/2000/98SE).

Hinweis: Diese Treiberversion wird von sämtlichen Betriebssystemen akzeptiert und kann auf ihnen installiert werden.

Die Digitalkamera kann als PC-Webcam verwendet werden.

Durchlaufen Sie die folgenden Schritte:

Legen Sie die beigefügte CD in das CD-ROM-Laufwerk.

Führt sich die CD nicht automatisch aus, öffnen Sie den Datei-Manager unter Windows und führen Sie die Datei InstallMgr.exe im Stammverzeichnis auf der CD aus.

Folgender Bildschirm wird angezeigt.



Schaltfläche
Install

Klicken Sie auf die Schaltfläche Install, um die Treiber zu installieren.
Folgen Sie den Anweisungen auf dem Bildschirm.
Klicken Sie auf "Finish" (Fertig stellen), um den PC neu zu starten und die Treiberinstallation abzuschließen.

Laden des Treibers

1. Legen Sie die beigelegte CD in das CD-ROM-Laufwerk.
2. Führt sich die CD nicht automatisch aus, öffnen Sie den Datei-Manager unter Windows und führen Sie die Datei InstallMgr.exe im Stammverzeichnis auf der CD aus.
3. Klicken Sie auf die Schaltfläche Install, um die Treiber zu installieren.
4. Folgen Sie den Anweisungen auf dem Bildschirm.
5. Verbinden Sie die Kamera über das beigelegte USB-Kabel mit dem PC, wie auch im Kapitel (Verbinden mit dem PC) erklärt ist.

2 . Presto! Video Works 6

Presto! Video Works 6 ist eine erweiterte Anwendungssoftware für Videobearbeitung.

Installieren von Presto! Video Works 6:

1. Legen Sie die beigelegte CD in das CD-ROM-Laufwerk.
2. Führt sich die CD nicht automatisch aus, öffnen Sie den Datei-Manager unter Windows und führen Sie die Datei InstallMgr.exe im Stammverzeichnis auf der CD aus.
3. Klicken Sie auf die Schaltfläche Install und folgen Sie den Anweisungen auf dem Bildschirm. Nach dem Start der Anwendung finden Sie weitere Informationen über Presto! Video Works 6 in den Hilfedateien.

3 . Presto! Mr. Photo 3

Presto! Mr. Photo 3 ist eine erweiterte Anwendungssoftware für Fotobearbeitung.

Installieren von Presto! Mr. Photo 3:

1. Legen Sie die beigelegte CD in das CD-ROM-Laufwerk.
2. Führt sich die CD nicht automatisch aus, öffnen Sie den Datei-Manager unter Windows und führen Sie die Datei InstallMgr.exe im Stammverzeichnis auf der CD aus.
3. Klicken Sie auf die Schaltfläche Install und folgen Sie den Anweisungen auf dem Bildschirm. Nach dem Start der Anwendung finden Sie weitere Informationen über Presto! Mr. Photo 3 in den Hilfedateien.

4. XviD 1.03-Codec-Installation

XviD 1.03-Codec-Installation

1. Legen Sie die beigelegte CD in das optische Laufwerk.
2. Führt sich die CD nicht automatisch aus, öffnen Sie den Datei-Manager mit dem Windows Explorer und führen Sie die Datei InstallMgr.exe im Stammverzeichnis auf der CD aus.

3. Klicken Sie auf die Schaltfläche Install und der Installationsbildschirm erscheint, klicken Sie auf “Next” (Weiter), um fortzufahren.

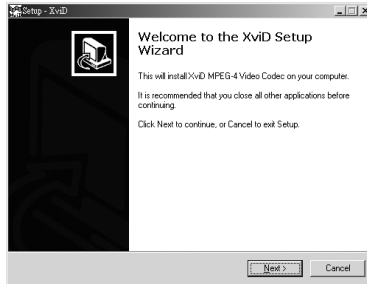

4. Wählen Sie im EULA-Bildschirm “I accept the agreement” (Ich akzeptiere den Vertrag) und dann auf “Next” (Weiter), um fortzufahren.

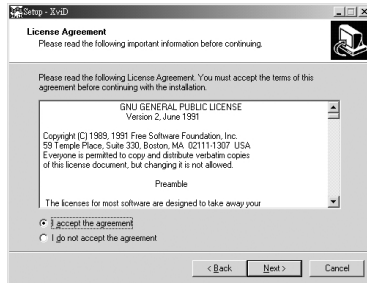

5. Folgen Sie den Anweisungen, wählen Sie mit “Browse” (Durchsuchen) den gewünschten Installationspfad und klicken Sie dann auf “Next” (Weiter), um fortzufahren.

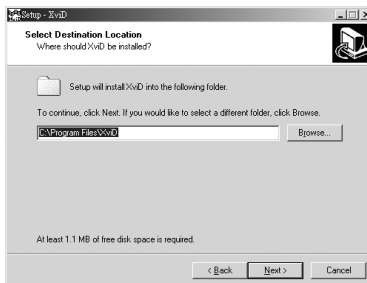

6. Wählen Sie den Name des Ordners für das Installationsprogramm und klicken Sie auf “Next” (Weiter), um fortzufahren.

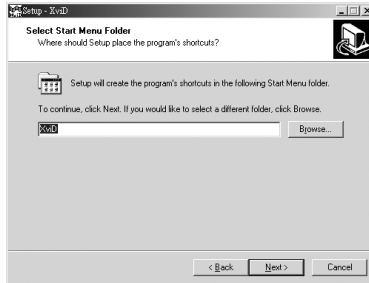

7. Klicken Sie im Bildschirm Select additional tasks (Zusatzaufgaben wählen) auf “Next” (Weiter), um fortzufahren.

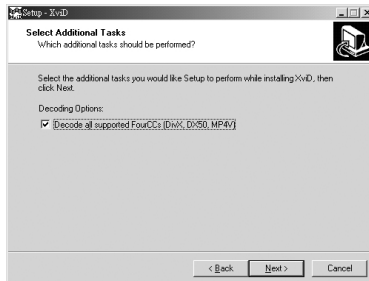

8. Klicken Sie im Bildschirm Ready to install (Bereit zur Installation) auf “Install”, um mit der Installation zu beginnen.

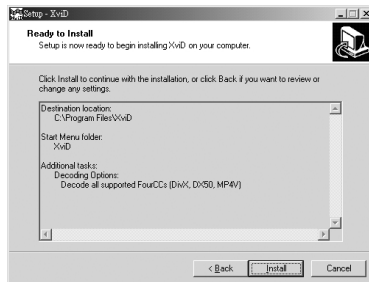

9. Die Installation beginnt. Um die Installation zu stoppen, klicken Sie auf “Cancel” (Abbrechen).

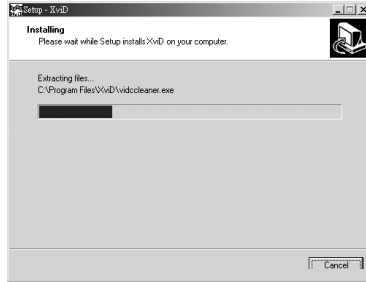

10. Zum Abschluss der Installation wird folgender Bildschirm angezeigt. Klicken Sie auf “Finish” (Fertig stellen), um das Installationsprogramm zu beenden.



9. Fehlerbehebung Videokamera:

| | |
|----------------------|--|
| System bleibt stehen | Wenn die digitale Videokamera während des Betriebs stehenbleibt und keine Eingaben akzeptiert, prüfen Sie die Batteriekontakte und starten Sie die Kamera neu. Ist ein Neustart nicht möglich, prüfen Sie, ob die digitale Videokamera irgendwie beschädigt wurde. Versuchen Sie nicht, die Kamera zu demontieren, sondern geben Sie sie in die Reparatur. |
|----------------------|--|

| | |
|--|--|
| Fehlermeldung bei Aufruf des Direktdruckdienstes | Treten beim Aufruf des Direktdruckdienstes Fehlermeldungen auf, sollten Sie die USB-Stecker von der digitalen Videokamera abziehen und prüfen, ob der Drucker richtig funktioniert und die digitale Videokamera ausreichend geladen ist. Schließen Sie sie ganz normal an den Drucker an, um zu drucken. |
|--|--|

| | |
|--|---|
| System bleibt stehen, wenn Karte entfernt wird | Ist die digitale Videokamera in Betrieb, dürfen Sie die Speicherkarte nicht entfernen, denn sonst bleibt das System stehen. Starten Sie in diesem Fall das Gerät neu. |
|--|---|

| | |
|---|---|
| Digitale Videokamera kann Speicherkarte nicht formatieren | Es wird nicht garantiert, dass die digitale Videokamera alle Speicherkartenformate formatieren kann. Formatieren Sie in diesem Fall die Speicherkarte auf einem PC im FAT-Format. |
|---|---|